

**Қазақ инновациялық гуманитарлық-заң университеті
Казахский гуманитарно-юридический инновационный университет
Kazakh Humanitarian Juridical Innovative University**

**Жас ғалымдар, докторанттар, магистранттар және студенттердің
ғылыми еңбектерінің халықаралық жинағы**

**Международный сборник научных трудов молодых ученых, докторантов,
магистрантов и студентов**

**International collection of scientific papers of young scientists, doctoral
students, undergraduates and students**



Семей, 2019

**УДК 378
ББК 74.58
Ж 33**

**Под общей редакцией Курманбаевой Ш.А.
Выпускающий редактор Каражанов М.Д.**

Ж 33

Международный сборник научных трудов молодых ученых, докторантов, магистрантов и студентов / под науч. ред. Ш.А. Курманбаевой. – Семей: КазГЮИУ, 2019 -№6.- 213 с.

Жас ғалымдар, докторанттар, магистранттар және студенттердің ғылыми еңбектерінің халықаралық жинағы / Ш.А. Құрманбаева ғыл. ред. негізінде – Семей: ҚазИГЗУ, 2019. -№6.- 213 бет.

International collection of scientific papers of young scientists, doctoral students, undergraduates and students / under scientific. Ed. Sh.A. Kurmanbayeva. - Semey: KazHJIU, 2019. -№6.- 213 p.

ISBN 978-601-80759-1-9

В международном сборнике представлены научные статьи молодых ученых, докторантов, магистрантов и студентов высших учебных заведений и колледжей Республики Казахстан и стран ближнего зарубежья. Сборник содержит наиболее актуальные труды по актуальным вопросам инновационной науки. Сборник будет интересен широкому кругу читателей занимающихся научной деятельностью, особенно молодым ученым, докторантам, магистрантам и студентам.

Халықаралық жинақта Қазақстан Республикасы мен жақын шет елдердің жоғары оқу орындары мен колледждерінің жас ғалымдары, докторанттары, магистранттары және студенттерінің мақалалары ұсынылады. Жинақ инновациялық ғылымның өзекті мәселелері бойынша аса өзекті еңбектерді қамтыған. Жинақ ғылым қызметімен айналысқан кең көлемді оқырмандарға қызықты болады, әсіресе жас ғалымдарға, докторанттарға, магистранттарға және студенттерге қызықты.

The international collection contains scientific articles of young scientists, doctoral students, undergraduates and students of higher educational institutions and colleges of the Republic of Kazakhstan and the countries of the near abroad. The collection contains the most relevant works on topical issues of innovative science. The collection will be of interest to a wide range of readers engaged in scientific work, especially young scientists, doctoral students, undergraduates and students.

**УДК 378
ББК 74.58**

ISBN 978-601-80759-1-9

**© Казахский гуманитарно-юридический
инновационный университет, 2019**

СОДЕРЖАНИЕ

ЮРИДИЧЕСКИЕ НАУКИ

1. Аманбаева А.А., Букембаева А.А. Местное самоуправления в Казахстане: проблемы развития и становление.....	6
2. Аманбаева А.А., Сарпеков А. Сущность, направления и функции социальной защиты населения	8
3. Амирова М.А., Рахимжанова А.Б. Особенности государственно-правового регулирования внешней миграции в Казахстане.....	10
4. Айдарова А.А., Искакбаева Д.С. Сыбайлас жемқорлық қылмыстарын алдын алу жолдары	13
5. Айдарова А.А., Мейрамбекова М.Ж. Экономикалық қызмет саласындағы қылмыстық құқық бұзушылықтарды саралау мәселелері	15
6. Исмагулов А.Е., Қасымұлы М. ҚР азаматтық заңнаманың өзекті мәселелері.....	17
7. Атамқұлов Е.Е. Международно-правовая форма имплементации института разумного срока в уголовном судопроизводстве РК	19
8. Абылқаятова Ұ.А. Қылмыстық істерді тергеуде «қисынды мерзімнің» маңызы	23
9. Агзамов Р.А. Сотқа дейінгі тергеп-тексеруді жетілдіру бағыттары.....	25
10. Агзамов Р.А. Алдын ала тергеуде мерзімдердің ролі.....	27
11. Алтаева З.А., Слямов А.М. Ата-аналардың бала тәрбиесіне байланысты жеке мүліктік емес құқықтық қатынастардың ерекшеліктері.....	29
12. Амангелды А.Т., Громов В.Г. Понятие и назначение правотворчества и его принципы.....	32
13. Батхолдина Ж.К. Қылмыстық іс жүргізу ғылымындағы сот дәлелдемелері теориясының ролі.....	34
14. Батхолдина Ж.К. Сот дәлелдемелер теориясында таным теориясы мен ақиқат.....	38
15. Жакишев Г.Б. Международный опыт по совершенствованию методов обеспечения информационной безопасности.....	40
16. Жеңісханов Қ.А. Экологиялық қылмыстылықтың түсінігі, жағдайы.....	42
17. Жеңісханов Қ.А. Экологиялық қылмыстылықтың себептері.....	45
18. Жумадилов А.Ж. Қазақстан республикасының квазимемлекеттік және жеке секторындағы сыбайлас жемқорлық қылмыстық құқық бұзушылықтарына қылмыстық-құқықтық сипаттама.....	48
19. Жумадилов А.Ж. Сыбайлас жемқорлық: теориялық негіздері.....	51
20. Кәбір М.Ә. Алқабилердің даму тарихы, кезеңдері.....	53
21. Кәбір М.Ә. Қазіргі Ресей заңнамасындағы сот алқабилерінің ерекшеліктері.....	56
22. Кажбулатова Ж.Р. Современная криминологическая ситуация в Казахстане.....	59
23. Кажбулатова Ж.Р. Социальные нормы и право в аспекте предупреждения преступности.....	62
24. Каирханов А.Т. Сравнительный анализ судебного разбирательства Казахского права и современного уголовного суда РК.....	65
25. Қызданаева З.Т. Значение института определение квалификации деяния подозреваемого в уголовном процессе РК.....	68
26. Қызданаева З.Т. Проблемные вопросы определение квалификации деяния подозреваемого в уголовном процессе РК.....	71
27. Леписова Г.С. Проблемные вопросы использование результатов обыска и выемки в качестве доказательств.....	73
28. Нуртаев О.А. Бөтеннің мүлкін криминалды басып алудың (рейдерліктің) криминологиялық сипаттамасы.....	75
29. Нуртаев О.А. Бөтеннің мүлкін криминалды басып алудың (рейдерліктің) алдын алу.....	78
30. Орынғалиева Н.Б., Үкілінова А.К., Берікжанов А. Отбасы құқығындағы некені құқықтық реттеудің өзекті мәселелері.....	80
31. Оралбекова А.О. Кәмелетке толмаған тұлғалардың түсінігі, қылмыстық құқық бұзушылық жасау деңгейі және тұлғалық ерекшеліктері.....	82
32. Оралбекова А.О. Кәмелетке толмағандар мінез-құлқындағы агрессияның алдын алу шаралары.....	84
33. Салықбаева М.М., Матаева М.Х. Пути реализация принципа законности в судебной сфере.....	87
34. Турсынғазыұлы Е. Кәмелетке толмағандарға қолданылатын тәрбиелік сипаттағы мәжбүрлеу шараларын жетілдіру сұрақтары.....	90
35. Турсынғазыұлы Е. Кәмелетке толмағандарға жаза тағайындау ерекшеліктері.....	92
36. Усенко М.С. Математическая модель оценки и прогнозирования показателя численности, осужденных на основе модели трендов и скользящей средней.....	95
37. Амангелді М. Құқық түсінігі және оның маңызы.....	98
38. Ерсайнов Е. Әлемдік және отандық заңтанудағы құқық түсінігі	101
39. Сахи Ә. Құқық бұзушылық жасауға ықпал ететін себептер мен шарттарды жою.....	103
40. Сұлтанов Н. Азаматтарды құқықтық қорғау және олардың бостандықтары мен кепілдіктері.....	105

41. Темірғали Қ. Құқық қорғау органдарының заңдылықты нығайтудағы рөлі.....	107
42. Тыныштықбаев Н. Шет мемлекеттердегі сот жүйесінің ұйымдастырудың ерекшеліктері.....	111
43. Шахраман А. Ел бірлігін сақтау мақсатындағы әділ сотты жүзеге асырған билер сотының тәртіптері.....	115

ЭКОНОМИЧЕСКИЕ НАУКИ

1. Алиханқызы К., Турдиева З.М. Дивидендтік саясаттың теориялық негіздері.....	118
2. Айдарбек А.Б., Акашев Р.Д., Сакенов Н.А. Человеческий капитал - основа устойчивого экономического развития государства.....	121
3. Урекешова А.Б. Основные методы управления рисками.....	123
4. Урекешова А.Б. Особенности управления банковскими рисками.....	125

ФИЛОЛОГИЧЕСКИЕ НАУКИ

1. Аманбаев С.С. Есенғали Раушанов поэзиясындағы теңеулердің көркемдігі.....	130
2. Раушанова А.Е. Шет тілін меңгертуде рефлексияны қолданудың маңызы.....	133
3. Фатихова А.К. Үштілді білім беруді жоғары оқу орындарында ұйымдастыру.....	135

ПЕДАГОГИЧЕСКИЕ НАУКИ

1. Abdykhalykova A., Osserbay A. Use kahoot in content and language integrated learning	138
2. Абдуллина Г.К., Фазымова А.Ж. Студенттерге білім берудің сапасы мен тиімділігін жақсартудың жолдары.....	141
3. Бахтиярова М.Б., Нуржанова Ж.Д. Шетел тілін оқыту барысында зерттеу әдісін қолдану.....	143
4. Duisebekova Z.M. "First impression" as the defining phase of communicative discourse.....	148
5. Каримова А.Т. Орта білім беру жүйесінде шетел тілін оқытуда ақпараттық-коммуникациялық технологияларды қолдану.....	150
6. Колца Е.А. Педагого-психологические требования к учебной работе с учащимися детских музыкальных школ.....	152
7. Қами А.Е., Салғараева Г.И. Студенттердің танымдық іс-әрекеттерін қалыптастыруда анимациялық фильм жасау тәсілдері.....	154
8. Құсманова А., Абдуллина Г.К. Невротикалық қобалжуларды қалыпқа келтірудегі психотерапиялық әдістердің маңызы.....	157
9. Оралканова И.А., Рымханова Қ.Н. Болашақ педагог-психологтардың шығармашылық құзіреттілігін қалыптастыру.....	159
10. Сабит Н.С., Абдуллина Г.К. Жүйелік сенсбилизация және десенсбилизация әдісі арқылы мінез-қылықты коррекциялау техникасы.....	161
11. Табиева П, Абдуллина Г.К. Дағдарыс жағдайларының әлеуметтік-психологиялық негізі.....	164
12. Тойлыбаева А.Э. Интербелсенді әдістер арқылы болашақ мамандардың кәсіби құзіреттілігін қалыптастыру.....	166

ТЕХНИЧЕСКИЕ НАУКИ

1. Садвакасова Г. К., Нұрланқызы Л. Ядролық астрофизика ғылымы.....	168
2. Молдашева Ж.К., Мошкалов А.Қ. Қашықтықтан оқыту жүйесінде тест арқылы білімді бағалаудың сапасын басқару.....	170
3. Турусбекова А. К. Компьютерлік графиканың жарнама агентігіндегі қолданысы.....	173
4. Турусбекова А.К. Компьютерлік графиканың мүмкіндіктері мен дамуы.....	175
5. Терещенко К.В., Капустин А.Г. Адаптивная система с эталонной моделью для управления объектами электропривода.....	178
6. Балгынова А.М., Мерекеқызы А., Әбдығалиева А.Б. Газ және газконденсатты ұңғыларды пайдалану ерекшеліктері.....	182
7. Жайдахметов А.М. Коммерциялық web-порталды жобалау.....	184

ЕСТЕСТВЕННЫЕ НАУКИ

1. Немолочная Н.В., Варич Л.А. Оценка роли кортизола в адаптации подростков к условиям обучения в образовательном учреждении интернатного типа.....	186
2. Алдонгарова М.А. Особо охраняемые птицы ГЛРП «Семей орманы».....	188
3. Ахметжанова А., Төлен Н.А., Камзина А.А., Байғапанова Р.Ж. Сергіткіш сусын жолдарының бағыттары және негіздері.....	192

4. **Нигматуллина А.К., Шаймарданова А.Р.** Ландшафтная характеристика мест произрастания редких и исчезающих лекарственных растений ГЛРП «Семей орманы».....195
5. **Тойшыбекова А.Т.** Шизофрения клиникалық-психологиялық аспектісі.....199
6. **Тойшыбекова А.Т.** Шизофренияның жіктелуі және формалары.....202
7. **Кайырманова Ғ.С., Бакин С.А.** Автокөліктерден бөлінетін улы газдардың атмосфералық ауаға тигізетін әсерін талдау (мысал ретінде Өскемен қаласы).....205
8. **Назарханова А.С., Дакиева К.Ж.** Өскемен қаласы атмосфералық ауасының ластану динамикасы....207

ИСТОРИЧЕСКИЕ НАУКИ

1. **Бекмаганбетов А.А.** Отношение российской колониальной политики к исламу.....210

ЮРИДИЧЕСКИЕ НАУКИ

УДК 342.25

Аманбаева А.А.

доктор PhD, Казахский гуманитарно-юридический инновационный университет, г. Семей

Букембаева А.А.

магистрант, Казахский гуманитарно-юридический инновационный университет, г. Семей

МЕСТНОЕ САМОУПРАВЛЕНИЯ В КАЗАХСТАНЕ: ПРОБЛЕМЫ РАЗВИТИЯ И СТАНОВЛЕНИЕ

Мақалада қазіргі кезеңде Қазақстан Республикасындағы жергілікті өзін-өзі басқарудың өзекті мәселелері қарастырылады. Қазіргі уақытта жүргізіліп жатқан реформалардың ерекшелігі жергілікті өзін-өзі басқарудың қаржылық тәуелсіздігін айтарлықтай нығайту болып табылады.

Түйін сөздер: басқару, Қазақстан, жергілікті басқару, мемлекет, жергілікті органдар.

В статье рассмотрены актуальные вопросы развития местного самоуправления в Республике Казахстан на современном этапе. Особенностью реформ, осуществляемых в настоящее время, является значительное укрепление финансовой самостоятельности органов местного самоуправления.

Ключевые слова: управление, Казахстан, местное самоуправление, государство, местные органы.

The article deals with topical issues of local government development in the Republic of Kazakhstan at the present stage. The peculiarity of the reforms being carried out at the present time is a significant strengthening of the financial independence of local governments.

Keywords: management, Kazakhstan, local government, state, local authorities.

В Республике Казахстан формируется новая система государственно-общественного управления. Главной ее особенностью на начальном этапе были критика советского наследия, сохранение традиций этатизма, осознание учета требований большого по территории полиэтничного государства. Настоящий же период развития Казахстана связан, прежде всего, с политикой нынешнего президента, направленного на создание системы эффективного государственного и местного управления, на обеспечение общественной безопасности и порядка. Реформы проводятся в рамках политики выстраивания единой вертикали власти, предполагающей с одной стороны - создание институтов гражданского общества, с другой стороны - укрепление порядка.

На протяжении последнего десятилетия у нас предпринимаются попытки по реформированию системы местного самоуправления. Местное самоуправление - власть, наиболее приближенная к населению. Близость определяется не столько ее местом в иерархической лестнице, сколько теми функциями, которые она выполняет. Занимаясь вопросами местного значения, она должна решать их в интересах населения. Поэтому муниципальное управление предусматривает наличие представительных органов местного самоуправления, за исключением случаев, когда их функции может выполнять сход /1/.

Органы местного самоуправления, будучи активным хозяйствующим субъектом, или имея определенные полномочия на ведение местного самоуправления, могут выполнять широкую деятельность, такие как:

- рациональное использование земель местного сообщества;
- комплексное социально-экономическое развитие территорий местных сообществ и их объединений;
- жилищно-коммунальное хозяйство и благоустройство территорий;
- КОМНгуНанбНбифитранспорт и дороги;
- бытовое и торговое обслуживание;
- охрана окружающей природной среды и т.д.

В рыночных условиях господствует многообразие собственности, свобода хозяйственной деятельности и предпринимательства. В этой ситуации, как показывает мировой опыт, органы местного самоуправления основную свою функцию - обеспечение комплексного социально-экономического развития территории осуществляют, прежде всего, через систему коммунальных служб, удовлетворяющих потребности проживающего населения, а также находящихся на территории различных предприятий. Речь идет о таких услугах, как: водоснабжение, электроснабжение, санитарно-эпидемиологическая служба, коммунальный транспорт, регистрация актов гражданского состояния, услуги социальной инфраструктуры (музеи, театры, школы), похоронные услуги и т.д.

Однако наши города попали в сферу влияния естественных монополий (энергетических, транспортных, газовых, водно-хозяйственных и других). Однако проблема в том, что естественные интересы таких корпораций заключаются в успешном ведении бизнеса и извлечении прибыли, а отнюдь не в решении проблем жилищно-коммунального хозяйства, социальной сферы или развитии предпринимательства в городе. Поэтому интересы бизнес-групп по отношению к местному сообществу являются скорее пассивными: корпорации заинтересованы в том, чтобы им не мешали нормально работать. Однако есть и обратные примеры, когда бизнес-группа активно осваивает городские ресурсы, фактически мешая развитию в городе любого не принадлежащего ей бизнеса.

В свою очередь, муниципалитеты в лице акиматов, разделив с крупным бизнесом и региональными структурами «зоны влияния», озабочены укреплением собственной власти и развитием контролируемых ими местных структур. Такое положение, игнорирующее насущные интересы местного населения, к глубокому сожалению, является достаточно устойчивым.

Сама суть реализуемой системы реформирования местной власти имеет множество положительных моментов, главное же преимущество состоит в создании системы именно активного самоуправляющегося сообщества, находящегося в постоянном сотрудничестве с органами государственной власти. По идее, каждый конкретный казахстанец должен почувствовать свою необходимость в решении вопросов местного значения, а также рассчитывать на удовлетворение собственных запросов. Можно говорить о том, что концептуально реформа направлена на повышение эффективности местной власти, усиление заинтересованности и доверия населения муниципальным органам. В ситуации разобщенности уровней власти единая государственная политика была бы невыполнимой задачей.

Форма бюджетно-финансовой организации, установленная Правительством РК для местного самоуправления, закрывает ему путь нормального развития, делает общественное участие в местном самоуправлении абсолютно непривлекательным. Бюджетная политика нашего государства на протяжении последнего десятилетия не пыталась откорректировать действие принципов бюджетного распределения с учетом реальной экономической ситуации, напротив, копирует методы бюджетного выравнивания, применяемые в других странах.

Существующая система местной власти выявила ряд проблем местного управления, связанных с нечеткостью компетенции муниципальных образований, возможностью формирования структуры органов местного самоуправления, несоответствующей решаемым задачам, несоответствием ресурсов с исполняемыми обязанностями, удаленностью органов местной власти от населения, неэффективным механизмом взаимодействия органов государственной власти и местного самоуправления.

Можно сделать вывод о том, что к настоящему моменту местный уровень представляет собой зависимое от республиканского и региональных властей образование, но не систему с четкой структурой, кругом обязанностей и финансовых ресурсов для осуществления своих полномочий. Данная власть никак не может подпадать под определение местного самоуправления, к тому же само население пассивно, и такая позиция вызвана, прежде всего, недоверием к любому властному уровню.

Но все же полностью отрицать возможность развития системы местного самоуправления в Казахстане представляется неверным, так как предпосылки существуют. Для действительной способности реализации права на местное самоуправление представляется необходимым:

- наличие органов, создаваемых населением для реализации своих прав в решении местных вопросов, процедур прямого волеизъявления (референдумы, конференции, сходы) или зависимости от населения создаваемых им органов (выборы, формы контроля);
- наличие финансово-экономической базы для обеспечения реальной самостоятельности населения и дееспособности создаваемых им органов;
- активное участие в процессе организации местного самоуправления не только государства (через официальные решения его органов и реализацию их должностными лицами), но и населения (через широкое участие в процессе, заинтересованность в его результате).

Ранее говорилось о том, что в будущем население действительно будет избирать органы местной власти, но в целом население пассивно. Объяснит позицию наших граждан можно тем, что местное самоуправление видится скорее институтом муниципального управления, нежели органом народовластия, создаваемым населением для решения своих проблем, а также тем, что у людей нет знания о том, в каких формах и на каком уровне возможно участие в местном самоуправлении. Вклад граждан в решение вопросов местного значения быстро и существенно возрастает, когда органы местного самоуправления и некоммерческие организации совместно начинают строить социальное партнерство.

В вопросе повышения финансовой независимости местных органов власти существует еще достаточно много недоработок. Например, недостаточность налоговых поступлений в местные бюджеты. Традиционно решения государственной власти лишены транспарентности для основной массы населения, и одной из причин отсутствия поддержки населением является как раз недостаток информирования общественности о действиях власти.

Поведенные социологические исследования показывают, что основной институт казахстанского местного самоуправления - маслихат среди граждан непопулярен, однако при этом население имеет весьма туманное представление о его целях, содержании и механизмах функций. Ответственности местного самоуправления перед государством уделяется в несколько раз больше внимания, чем ответственности перед населением.

Сегодняшнее состояние местной власти у нас таково, что местные органы находятся в прямой зависимости от республиканского и регионального уровней. Главным образом эта зависимость носит экономический характер, административный ресурс также дает о себе знать.

На данном этапе внедрения и развития системы местного самоуправления в Казахстане определяющую роль в этом процессе играют органы государственной власти как основные инициаторы, причем как негативную, так и позитивную. С одной стороны, органы государственной власти, декларируя необходимость формирования структур местной власти, начали создавать правовые, организационные условия для развития местного самоуправления, а с другой, прослеживается недостаточная проработанность ряда основных положений,

определяющих эффективность деятельности органов местного самоуправления (правовые, территориальные, экономические основы).

Взаимодействие органов центральной и региональных властей с органами местного самоуправления и его должностными лицами в значительной степени будет определять эффективность осуществления вырабатываемой ими политики и решение социально-экономических, политических, духовных проблем развития.

Подытоживая вышесказанное, вместо заключения мы хотим дать некоторые рекомендации, реализация которых способствовали бы продвижению вопросов введения и развития местного самоуправления в Казахстане:

- необходимо, прежде всего, экономико-финансовый расчет бюджетных средств, требующихся для введения местного самоуправления. Нужно на государственном уровне проводить политику разъяснения основ местного самоуправления, выявления и анализа общественного мнения, в первую очередь, мнения ученых, а также НПО по данному вопросу;

- также необходимо проведение независимой научно-правовой экспертизы по социально-правовым аспектам введения местного самоуправления. Нужно определить этапы введения местного самоуправления: вначале на низшем уровне: сельские (аульские, поселковые) округа, районы, а затем на областном уровне (возможно и образование промежуточного между районом и областью регионального уровня).

- на основе этих мер, потребуются, скорее всего, разработка и принятие Государственной программы по введению местного самоуправления в РК;

- исключить коррупциогенные нормы и схемы, то есть, в той или иной мере способствующие (предоставляющие возможность) совершения коррупционных правонарушений;

Благодаря четкому разрешению вопроса о собственности, муниципальные органы получают возможность эффективнее реагировать на разнообразные интересы местных общин, что подтверждает основное обоснование существования органов локального самоуправления. Муниципальные власти лучше осведомлены о нуждах граждан и потребителей, чем центральные министерства, поэтому уровень их услуг населению обычно считается более эффективным и менее дорогим. Наиболее ощутимой мерой эффективности и оперативности данных органов является их способность предоставлять базовые услуги. Важнейшим критерием оценки эффективной работы местных органов власти является качество и доступность коммунальных услуг для населения. По этим причинам возможное обеспечение местных коммунальных услуг может больше, чем какое-либо другое, помочь укрепить автономию и эффективность деятельности местных органов. Общественное доверие к ним и демократическому процессу также будет возрастать, если они получают больше полномочий и финансовых средств, поскольку на местном уровне у населения существует больше возможностей повлиять на политику властей, тесно связанной с их обычными бытовыми нуждами.

Список использованной литературы

1. Андреев С. С. Управление и самоуправление: природа соотношения // Самоуправление . -1995.- ЛИ. -С 136.
2. Велихов Л.А. Основы городского хозяйства. Об его управлении, финансах и методах хозяйства. -М., 2003.. - С. 76

УДК 316.4.062

Аманбаева А.А.

PhD, Казахский гуманитарно-юридический инновационный университет, г. Семей
e-mail: asema.31.1983@mail.ru

Сарпеков А.

магистрант, Казахский гуманитарно-юридический инновационный университет, г. Семей
e-mail: asema.31.1983@mail.ru

СУЩНОСТЬ, НАПРАВЛЕНИЯ И ФУНКЦИИ СОЦИАЛЬНОЙ ЗАЩИТЫ НАСЕЛЕНИЯ

Мақалада халықты әлеуметтік қорғаудың экономикалық мәні талқыланады. Халықты әлеуметтік қорғаудың негізгі мақсаттары халықтың төтенше жағдайларда материалдық көмек көрсетуі үшін абсолюттік кедейлікті (орташа жан басына шаққандағы күнкөрістің ең төменгі күнкөріс деңгейінен төмен болған кезде) болдырмау болып табылады.

Түйін сөздер: *әлеуметтік қорғаныс, әлеуметтік көмек, тәуекелдік, институт, мемлекет.*

В статье рассматриваются экономическая сущность социальной защиты населения. Основные цели социальной защиты населения – избавление от абсолютной нищеты (когда среднедушевой совокупный доход семьи ниже прожиточного минимума), оказание материальной по мощи населению в экстремальных условиях.

Ключевые слова: *социальная защита, социальная помощь, риски, институт, государство.*

The article discusses the economic essence of social protection of the population. The main goals of social protection of the population are to get rid of absolute poverty (when the average per capita total family income is below the subsistence minimum), to provide material assistance to the population in extreme conditions.

Keywords: social protection, social help, the risks, institute, state.

Необходимость государственной социальной защиты обуславливается рядом факторов.

- особенность организации современной рыночной экономики, в которой значительное число ее членов являются наемными работниками. Поэтому в отличие от доиндустриальной аграрной экономики временная или длительная утрата трудоспособности в организованном на основе рыночного разделения труда и профессиональной специализации обществе может привести к потере трудящимися источников существования.

- невозможность современной семьи из-за небольшого числа ее членов служить неформальным институтом защиты против социальных рисков;

- невозможность удовлетворительной социальной поддержки со стороны церковных, коммунальных, общественных или благотворительных организаций. Разумеется, существование таких институтов, действующих на локальном уровне, можно рассматривать как дополнительный, но не основной вид социальной защиты;

- снижение социальных рисков путем добровольного личного страхования невозможно для большинства граждан, поскольку такое страхование предусматривает достаточно высокие страховые взносы;

В отличие от добровольного личного, обязательное (государственное) социальное страхование охватывает большинство населения с разным уровнем доходов. В-пятых, чрезвычайно важным в условиях современной экономики является страхование рисков, не всегда охватываемых частными программами, например таких, как безработица и инфляция. По этой причине государственные социальные программы могут стать единственными, способными противостоять циклическим колебаниям.

Последним фактором, обуславливающим необходимость государственной социальной защиты, является то, что отсутствие обязательного страхования рисков приводит к экономическим издержкам, неизбежно возникающим в случае существования незастрахованных лиц, которым общество вынуждено предоставлять социальную помощь при наступлении страхового случая

В настоящее время, как в специальной литературе, так и в отечественных и международных нормативных правовых актах используется весьма обширный перечень понятий, относящихся к социальной защите населения. Используются такие термины, как «социальная защита», «социальная помощь», «социальное обеспечение», «социальная компенсация», «социальная выплата», «социальное пособие», «социальная субсидия» и др.

Обобщая анализ существующих определений можно отметить наличие многих дефиниций понятия «социальная защита».

Н.М. Римашевская считает, что термин «социальная защита» в нашей социально-экономической литературе еще в недалеком прошлом практически не использовался. Речь шла о социальном обеспечении в основном групп населения: пенсионеров, инвалидов, детей и некоторых других. Если же говорить о собственно экономически активном населении, то его социальная защита, безусловно, осуществлялась. Однако рассматривалась она как система организационных мероприятий государства по охране труда. Соответственно этому изучались проблемы полной занятости населения, системы и принципы организации оплаты труда, подготовки и переподготовки кадров, повышения их квалификации и т.п. По мнению автора, эти аспекты деятельности не считались формой социальной защиты трудящихся [1.с.6]

По мнению некоторых авторов, социальная защита есть сложившаяся вследствие воздействия социальных рисков функция общества обеспечению человеку социального положения, которое соответствует условиям, вытекающим из его неотъемлемых и общепризнанных социальных прав. От рисков несоциального характера, связанных с природными катастрофами, промышленными авариями и иными явлениями, защищаются другими средствами (например, с помощью имущественного страхования) [2.с.13]

Социальная защита населения базируется на международном и национальном законодательстве, финансовых ресурсах и социальной инфраструктуре, обеспечивающих возможность ее практического осуществления.

Законодательство определяет совокупность условий и инструментов, методов, образующих систему социальной защиты населения. Важнейшими элементами практической деятельности системы социальной защиты населения являются подсистемы социального страхования и социального обеспечения.

Программы государственной помощи, или общественного вспомоществования, - это программы выплат пособий лицам, неспособным зарабатывать себе на жизнь и не имеющим возможности вносить страховые взносы (инвалиды и дети на иждивении родителей); возможность (отчасти) получения образования и медицинской помощи. Финансируются из налоговых поступлений в государственный бюджет, а пособия рассматриваются как государственная благотворительность.

Социальная защита населения это одно из важнейших направлений социальной политики государства, заключающееся в установлении и поддержании общественно необходимого материального и социального положения всех членов общества. Иногда доходов для тех слоев социальную защиту трактуют более узко: как обеспечение определенного уровня населения, которые в силу тех или иных причин не могут самостоятельно

обеспечить свое существование: безработных, инвалидов, больных, сирот, стариков, одиноких матерей, многодетных семей.

В Казахстане право граждан на социальную защиту гарантировано Конституцией РК и регламентировано законодательством РК. В соответствии с пунктом 1 статьи 1 Конституции провозглашается, что — Республика Казахстан утверждает себя ... социальным государством ...! [3.]. Это общее положение означает, что Казахстан намерен развиваться как государство, которое берет на себя обязательство смягчать социальное неравенство путем создания условий для достойной жизни своим гражданам и свободного развития личности, адекватных возможностям государства.

Таким образом, Республика Казахстан, конституционно утвердив себя демократическим, светским, правовым и социальным государством, поставила перед собой задачу формирования гражданского общества. Однако это длительный процесс, требующий «постоянных синхронных усилий всех субъектов конституционных правовых отношений: народа, социальных групп, граждан, государства, его органов, должностных лиц» [4.].

Система социальной защиты населения имеет достаточно сложную структуру, каждый элемент структуры специфичен и играет свою собственную роль в обеспечении социальной безопасности человека. Основные категории системы социальной защиты:

- социальное страхование;
- социальное обеспечение;
- социальная помощь.

Таким образом система социальной защиты построена на формировании доходов от тех, кто не подвергся влиянию социальных рисков и перераспределении доходов тем, у кого этот риск уже наступил. Кроме того система социальной защиты формирует меры по предотвращению наступления социальных рисков, компенсации или минимизации последствий наступления социальных рисков, что так же способствует нормальному воспроизводству рабочей силы и достижению экономического равновесия. Вместе с тем, экономическое содержание социальных рисков все же приводит к противоречиям между работником и работодателем, работодателем и государством, работником и государством, работником подвергшимся рискам и работникам не подвергшимся рискам и пр. Социальная защита позволяет достичь равновесия между этими противоречиями. Для того, чтобы снять противоречия включается механизм распределения и перераспределения внутреннего национального продукта и создаются страховые фонды. Одна из основных функций страховых фондов поддержание нормального воспроизводства рабочей силы, которая находится под угрозой социальных рисков. Для формирования механизма защиты социальной защиты населения необходимо понять виды рисков и уровень компенсаций, необходимый для покрытия этих рисков.

Список использованной литературы

1. Римащевская Н.М. Социальное обеспечение в процессе перехода к рынку// Народонаселение, 2000, N 3, с. 6-20.
2. Дулясова М.В. Социальная защита работника: жизнь, здоровье, деловая репутация. - М., 2008.
3. Конституция Республики Казахстан. Ведомости Парламента РК, 1996 г., №4, статья 217
4. Конституция Республики Казахстан. Научно-правовой комментарий. Под ред. Г. Сапаргалиева. – Алматы: Жеті жарғы, 1998. – С. 9, 13..

УДК 347.9

Амирова М.А.

докторантка Казахского гуманитарно-юридического инновационного университета

Рахимжанова А. Б.

магистрантка Казахского гуманитарно-юридического инновационного университета

ОСОБЕННОСТИ ГОСУДАРСТВЕННО-ПРАВОВОГО РЕГУЛИРОВАНИЯ ВНЕШНЕЙ МИГРАЦИИ В КАЗАХСТАНЕ

Елдегі сыртқы көші-қонды мемлекеттік-құқықтық реттеу тәуелсіз және тиімділігі аз болды және болып қала береді. Сыртқы көші-қонды реттеудің маңызы Кеден одағы мен ЕАС-тың құрылуына байланысты одан әрі үлкен өткір сипатқа ие болады. Көші-қон ережелерін іске асыру және сақтау проблемаларына байланысты тіркелмеген мигранттар елдің "көлеңкелі" экономикасына ығыстырылды. Осыған байланысты бұл мақалада Еңбек көші-қонын реттеуге қатысты Қазақстанның көші-қон саясатына талдау жасалды.

Түйінді сөздер: *сыртқы көші-қон, еңбек көші-қоны, заңсыз еңбек көші-қоны, сыртқы көші-қонды реттеу шаралары.*

Государственно-правовое регулирование внешней миграции в стране было и остаётся непоследовательным и малоэффективным. Значение регулирования внешней миграции приобретает еще большую остроту в связи с образованием Таможенного союза и ЕАС. Представляется, что из-за проблем с реализацией и соблюдением миграционных правил, незарегистрированные мигранты вытеснены в «теневую» экономику страны. В связи с

этим в данной статье предпринят анализ миграционной политики Казахстана в отношении регулирования трудовой миграции.

Ключевые слова: внешняя миграция, трудовая миграция, незаконная трудовая миграция, меры регулирования внешней миграции.

The state-legal regulation of external migration in the country was and remains inconsistent and ineffective. The value of regulation of external migration gains still big relevance in connection with formation of the Customs union and EAU. Because of problems with realization and observance of migratory rules, the unregistered migrants are forced out in "shadow" national economy. In this regard in this article the analysis of migration policy of Kazakhstan concerning regulation of labor migration is undertaken.

Key words: external migration, labor migration, illegal labor migration, measures to regulate foreign migration.

Острота миграционной проблемы в Казахстане объясняется рядом факторов, как политического, так и социально-экономического характера. Во многом это объясняется спецификой процесса образования независимых государства в рамках СНГ, политическими амбициями руководителей ряда новых постсоветских государств, внутренними и межгосударственными конфликтами, взрывами бытового национализма и проявлениями нетерпимости к другим этническим группам и т.д. Однако, в основе миграционной проблемы лежат, в первую очередь, все же объективные экономические факторы, имеющие долговременный характер, иными словами, актуальность темы данной статьи продиктована не конъюнктурой политической обстановки, а необходимостью более глубокого изучения экономических аспектов растущей мобильности трудовых ресурсов как решающего фактора производства современного рыночного хозяйства. Сегодня, Казахстан делает акцент на привлечение квалифицированной иностранной рабочей силы для осуществления трудовой деятельности на территории страны. Первоначально квота применялась в основном в отношении иностранных компаний, работающих в Казахстане, с целью разрешить им привлекать ограниченное количество иностранных руководителей, специалистов и рабочих для выполнения функций и работ, требующих высокой квалификации. В то же время в последние годы иностранная рабочая сила активно привлекается и отечественными работодателями, в частности, в строительстве и сельском хозяйстве. С учетом этого, начиная с 2006 года, правительственная квота на привлечение иностранной рабочей силы включает квоты на привлечение квалифицированных рабочих и сельскохозяйственных работников. Казахстан придерживается политики поддержания только временной трудовой миграции, в том числе в отношении квалифицированных специалистов и работников, осуществляя выдачу разрешений работодателям на привлечение иностранной рабочей силы сроком не более чем на один год. Поддержка и предоставление условий для иммиграции в Казахстан определенных категорий иностранцев основывается, на признании прав определенных лиц на возвращение на историческую родину и воссоединение семей (речь идет о лицах, родившихся на территории Казахстана либо ранее имевших казахстанское гражданство, о членах их семей, гражданах бывших республик Советского Союза, имеющих близких родственников – граждан Казахстана). При этом лица, получившие право постоянного проживания в стране, не признаются в качестве трудовых мигрантов. В частности, в статье 4 Закона о миграции Казахстана среди основных принципов государственной политики в области миграции обозначен дифференцированный подход государства к регулированию различных видов иммиграции. Тогда как среди задач государственной политики в области миграции населения обозначены: • организация рационального расселения оралманов (репатриантов) с учетом интересов демографического и социально-экономического развития регионов; • привлечение высококвалифицированной иностранной рабочей силы для осуществления трудовой деятельности в Республике Казахстан; • защита внутреннего рынка труда путем квотирования привлечения иностранной рабочей силы; • содействие переселению на историческую родину этнических казахов; • международное сотрудничество в сфере регулирования миграционных процессов, предупреждения и пресечения незаконной иммиграции [1]. Трудовые иммигранты должны соответствовать следующим требованиям: являться гражданами стран, с которыми Республикой Казахстан заключены соглашения о безвизовом порядке въезда и пребывания, предусматривающие возможность пребывания в Республике Казахстан без виз сроком не менее трех месяцев; быть совершеннолетними; предъявить подтверждение своей платежеспособности, необходимой для выезда с территории РК по истечении срока действия разрешения трудовому иммигранту; предъявить подтверждение наличия либо отсутствия судимости; предъявить медицинскую справку, подтверждающую отсутствие заболеваний, препятствующих трудовой деятельности по избранной специальности; иметь медицинскую страховку. Разрешение на временное проживание трудовым иммигрантам выдается и продлевается органами внутренних дел в порядке, установленном Правительством страны, на срок действия разрешения трудовому иммигранту. Максимальный срок непрерывного временного проживания трудового иммигранта в РК не может превышать двенадцать месяцев [1]. В целом, установленная в Казахстане процедура предоставления разрешений на использование труда мигрантов основана на приоритете постепенной замены иностранных работников национальными кадрами, в том числе за счет соответствующих инвестиций работодателя. Следует также отметить, что процедура выдачи разрешений на привлечение в Казахстан иностранной рабочей силы носит сложный характер и является чрезвычайно затратной по времени и сопутствующим расходам работодателя. Более того, объем применяемых требований с каждым годом возрастает и еще более усложняется, что может быть одной из причин нарастающих в стране объемов нерегулируемой трудовой миграции. Принцип не дискриминации, в том

числе по мотивам национальности, широко признается в Казахстане, и в отношении условий труда национальное законодательство не содержит каких-либо дискриминационных положений в отношении трудящихся-мигрантов. Однако рассмотрение внешней трудовой миграции в качестве временного явления и регулирование ее потоков на основе выдачи разрешений работодателю ведет на практике к ограничению прав трудящихся-мигрантов в области занятости, которая выражается в «привязке» трудящегося-мигранта к одному работодателю. Кроме того, несмотря на то, что Казахстан ратифицировал Международный пакт об экономических, социальных и культурных правах и Конвенцию МОТ № 87 о свободе объединений и защите права объединяться в профсоюзы, трудовые мигранты не обладают правом создавать профсоюзы и имеют весьма ограниченные возможности для участия в деятельности уже существующих объединений работников. Меры по интеграции трудящихся-мигрантов в местное общество в настоящее время реализуются в Казахстане не очень активно, и тому есть ряд причин. Во-первых, политика по регулированию трудовой миграции основана на признании ее временного характера. Во-вторых, большинство прибывающих в Казахстан трудящихся-мигрантов в недавнем прошлом были гражданами единого государства (СССР) и по-прежнему не испытывают серьезных языковых и культурных проблем в интеграции в государство работы по найму. Для решения проблем интеграции мигрантов, прибывающих из таких стран, как Монголия и Китай, предусмотрено оказание им адаптационных услуг на базе специализированного центра. Кроме того, в условиях отсутствия визового режима с основными государствами происхождения трудящихся-мигрантов, а также по причине в целом открытого характера визовой политики не возникает серьезных преград для реализации права на воссоединение семей трудящихся-мигрантов, законно прибывающих на территорию Казахстана. Трудовые мигранты обладают в Казахстане определенным доступом к услугам в области здравоохранения и образования, причем в обоих случаях соответствующие права закреплены в национальном законодательстве; в большей степени последнее относится к медицинской помощи. Трудящиеся-мигранты в Казахстане не обладают правом доступа к системам пенсионного обеспечения и обязательного социального страхования. Это связано с тем, что соответствующие возможности предоставляются только лицам, получившим право постоянного проживания в Казахстане. Причем работодатель в обоих случаях освобожден от обязанности осуществлять соответствующие выплаты по трудящимся-мигрантам. В этом отношении следует отметить, что положения действующего законодательства Казахстана, касающиеся прав иностранных работников на социальное страхование, не соответствуют международным стандартам, установленным Международной конвенцией о защите прав всех трудящихся-мигрантов и членов их семей, конвенциями МОТ №118, №143, №157. Тем не менее, в отношении права на возмещение вреда, причиненного жизни и здоровью работника при исполнении им трудовых обязанностей, трудящиеся-мигранты в соответствии с национальным законодательством пользуются теми же правами, что и местные работники. Не смотря на то, что Казахстан предпринимает определенные шаги для улучшения положения прав трудящихся мигрантов на территории страны, ситуация с их регулированием не решается. Количество трудовых мигрантов на сегодняшний день в Казахстане является вопросом для представителей власти – данные разных государственных ведомств различаются значительным образом. По мнению казахстанских экспертов, масштабы нелегальной трудовой миграции оценочно в 2,5–3 раза выше, чем объем легальной, квотируемой трудовой миграции. Большинство нелегальных трудовых мигрантов прибывают в Казахстан из Узбекистана, Киргизии и Таджикистана, с этими государствами у Казахстана безвизовый режим. Отсутствие точной информации показывает, что в стране нет нормального контроля над трудовой миграцией. Ежегодно полиция выявляет от 80 до 100 тысяч иностранцев, нарушающих миграционное законодательство, из них около трех тысяч – выдворяются за пределы страны с запретом въезда в течение следующих пяти лет. Большая часть нарушений связана с работой без получения необходимых разрешений. При этом, работая вне правового поля, мигранты нередко сами становятся объектом преступных посягательств. На сегодняшний день в процессе выдачи трудовым мигрантам разрешений будет формироваться база данных за счет дактилоскопирования и фотографирования. Это станет важным профилактическим фактором, позволит своевременно раскрывать нарушения закона с их участием [2]. Для того, чтобы как то улучшить существующую ситуацию Министерство внутренних дел РК разработало поправки в законодательство, легализующие привлечение гражданами республики трудовых мигрантов из стран СНГ. Был принят Закон «О внесении изменений и дополнений в некоторые законодательные акты Республики Казахстан по вопросам трудовой миграции». Разрешения будут выдаваться гражданам стран, с которыми у Казахстана имеются договоры о безвизовом порядке въезда и пребывания, на срок не менее трех месяцев. Под эту категорию попадают жители стран СНГ, кроме Туркменистана (его представителям для въезда необходимо оформить визу). Разрешения действительны только для работы у физических лиц для обеспечения их личных потребностей. На предпринимателей этот порядок не распространяется. Труд иммигрантов, получивших разрешение в упрощенном порядке, не может быть использован для получения дохода для работодателя. Один гражданин может привлечь не более пяти трудовых иммигрантов. Этого достаточно для обеспечения личных потребностей, при этом устраняется возможность использования данного механизма для легализации иностранцев, незаконно работающих в строительстве, торговле, сфере услуг и так далее. Кодекс об административных правонарушениях дополнен нормой, которой предусмотрена ответственность работодателя за привлечение трудовых иммигрантов без соответствующего разрешения или заключение трудовых договоров более чем с пятью трудовыми иммигрантами. При первом нарушении это влечет штраф в размере 30 МРП (55 560 тенге), при повторном – 50 МРП (92 600 тенге). Первоначально разрешение выдается на срок от одного до трех месяцев, затем оно может несколько раз продлеваться, но общий срок не может быть более одного года.

Оформление нового разрешения возможно не ранее чем через месяц после окончания срока действия предыдущего. Немаловажно, что период, на который выдается и продлевается разрешение, будет определяться самим иностранцем – сотруднику миграционной полиции требуется только проверить, чтобы за указанный в заявлении период (один, два или три месяца) был произведен предварительный платеж по индивидуальному подоходному налогу из расчета двух месячных расчетных показателей (3 704 тенге) за каждый месяц, на который оформляется разрешение. Такой порядок устраняет возможности для коррупции при выдаче разрешений [2]. Данный подход, по мнению казахстанских чиновников, позволит наполнить бюджет и взять под контроль гастарбайтеров.

Таким образом, трудовая миграция в Казахстане носит еще стихийный характер, имеются многочисленные недоработки в законодательстве, которые на деле превращаются в административные барьеры на пути к миграции, в первую очередь трудовой. В этом контексте вполне логично, что они порой превращаются в источник ренты и взятки для должностных лиц, что приводит к появлению многочисленной нелегальной иммиграции. Тогда как социальные издержки от наличия большого числа нелегальных иммигрантов в Казахстане сегодня очень высоки. Опыт других принимающих стран показывает, что после того, как доля нелегальных мигрантов достигает 3-7 процентов рабочей силы, издержки от наличия такой теневой экономики становятся слишком значительными, и страны проводят кампании по упорядочиванию ситуации (их также называют «амнистиями для иммигрантов»), такая была реализована в Казахстане в 2006 году, когда было выявлено 164,5 тыс. иностранных граждан [3], осуществлявших трудовую деятельность на территории республики без оформления соответствующих документов. В целом, в иммиграционной политике особое внимание следует уделять использованию селективного подхода, обеспечивающего улучшение качественного состава иммиграции, что следует из опыта развитых стран. Селективный подход предполагает использование заградительных мер в отношении «ненужных» стране иностранных граждан, а также проведение более гибкой иммиграционной политики по отношению к востребованным категориям иностранных работников. На сегодняшний день в Казахстане существуют 8 государственных органов в пределах своей компетенции. Вместе с тем необходимым представляется также создание специального государственного органа по вопросам миграции, который мог бы интегрировать всю работу не только государственных органов в сфере миграции, но и деятельность НПО, ориентированных на миграционные процессы.

Список использованной литературы

1. Закон о миграции населения Республики Казахстан от 22 июля 2011 года № 477-IV Статья 4. <http://adilet.zan.kz>
2. Трудовой патент для гастарбайтеров // «Казахстанская правда», 19 февраля, 2014 <http://www.nomad.su>
3. Нужны ли гастарбайтеры Казахстану? // Общественно-политический сайт Today.kz 23.10.2010: <http://today.kz>

ОӘЖ 343.13

Айдарова А.А.

Қылмыстық-құқықтық пәндер кафедрасының аға оқытушысы, құқықтану магистрі, Қазақ инновациялық гуманитарлық-заң университеті, Семей қ.

Искакбаева Д.С.

2 курс магистранты, Қазақ инновациялық гуманитарлық-заң университеті, Семей қ.

СЫБАЙЛАС ЖЕМҚОРЛЫҚ ҚЫЛМЫСТАРЫН АЛДЫН АЛУ ЖОЛДАРЫ

Мақалада бүкіл әлемнің басты проблемасына айналып отырған сыбайлас жемқорлық қылмыстарымен күресудің жолдары қарастырылған.

Түйін сөздер: *сыбайлас жемқорлық; қымыспен күресу; қылмыстылықты алдын алу; мемлекет мүддесіне қарсы қылмыстар; лауазымды тұлға.*

В данной статье рассматриваются меры по предупреждению коррупционных преступлений, которые затрагивают интересы государства и подавляют рост экономики в стране.

Ключевые слова: *коррупция; предупреждения коррупции; предупреждения преступлений; уполномоченное лицо.*

This article discusses measures to prevent corruption offenses that affect the interests of the state and suppress economic growth in the country.

Keywords: *corruption; corruption prevention; crime prevention; authorized person.*

Коррупция – бүкіл әлемнің басты мәселесіне айналған күрделі әлеуметтік, саяси және экономикалық құбылыс. Сыбайлас жемқорлық демократиялық институттың құлдырауына, экономикалық дамудың тежелуіне және үкіметтің тұрақсыздануына себеп болады. Сыбайлас жемқорлық демократиялық институттардың негізге нұсқан келтіріп, сайлау процесін бұрмалап, заңның үстемдігін жоққа шығарады. Жоғарыда аталып өткен құбыластардың барлығы пара алудан басталады. Шетел инвестициялары қолдау таппауының салдарынан экономикалық даму тежеледі, ал шағын бизнес жемқорлықтан туындайтын шығындарды өтей алмауынан өз қызметін тоқтатады.

Сыбайлас жемқорлықтың даму тарихы ежелгі кезеңнен бастау алады. Атақты француз философы Шарль Луи Монтескье: «Көптеген ғасырлар тәжірибесі көрсеткендей, қолында билігі бар адам, қылмыс жасауға бейім тұрады және де тиісті шекке жетпейінше, сол бағытта әрекет жасай береді», - деп айтқан.

Сыбайлас жемқорлық құбылысын халықаралық заманауи тұрғысынан түсіну және оған қарсы күрес шараларын іске асыру жолдары қылмыстың алдын алу және құқық бұзушылармен жұмыс жүргізу жөніндегі БҰҰ-дың Сегізінші Конгресінің хатшылығы әзірлеген «Сыбайлас жемқорлыққа қарсы күрес бойынша практикалық шаралар» атты нұсқаулықта көрініс тапты (Гавана, 1990 жылғы тамыз-қыркүйек). Осы құжатты талқылау нәтижесінде әлемдік қауымдастыққа сыбайлас жемқорлықтың мынадай ерекшеліктері ұсынылды:

1. Осы ұғымның мағынасының сипатына қарай сыбайлас жемқорлыққа жататын барлық құқық бұзушылықтар енгізілуі тиіс, олар: этикалық, тәртіптік, әкімшілік және қылмыстық-құқықтық бұзушылықтар, бұл сыбайлас жемқорлық жолына түскен субъектінің қызметтік бабын өз басының пайдасына асыра пайдаланып, заңды бұзғандығынан көрінеді.

2. Мемлекеттік қызметтегі тұлғаларды сыбайлас жемқорлық жолына итермелейтін субъектілердің қызмет шеңберін шектеу. Бұған шенеуніктердің артықшылықтарды заңсыз пайдаланғанын жатқызуға болады, осындай қызмет көрсететін субъектілердің шеңберін жеке және заңды тұлғалар толықтырылып отырады.

3. Өз қызмет жағдайын жемқорлық құқық бұзушылықтың субъектісі ретінде заңға қайшы сипатта пайдалану.

4. Жемқорлықтың көрініс табуының ең қауіпті екі түрі:

- мемлекеттік немесе қоғамдық мүліктерді жемқорлық жолмен ұрлау;

- мемлекеттік қызметкерлердің әрекетінде ұрлық белгілері байқалмаса да, олардың қандай да бір артықшылықтарды заңсыз жолмен алу мақсатында өз қызметтік жағдайын теріс пайдалануы.

1979 жылы БҰҰ-дың Бас Ассамблеясы және сыбайлас жемқорлық мәселелері жөніндегі аймақаралық семинар (Гавана 1990 ж.) мынадай анықтаманы ұсынды: «Сыбайлас жемқорлық – бұл жеке адамның немесе бір топ адамдардың қызмет жағдайын өз басының мүддесіне қарай пайдалануы және мемлекеттік қызметкерлердің қызмет бабын заңсыз пайда алуға бағыттауы».

Енді бір анықтама 1999 жылғы «Сыбайлас жемқорлық үшін қылмыстық жауапкершілік туралы» атты Еуропа Кеңесінің Конвенциясында берілген, онда: «Сыбайлас жемқорлыққа – мемлекеттік, муниципалдық немесе өзге де қоғамдық қызметшілердің немесе коммерциялық не өзге де ұйымдардың қызметшілерінің өз мәртебесін кез келген мүлікті заңсыз алуы, оны иемденуге құқықты болуы, қызметті немесе жеңілдікті пайдалануы, сондай-ақ аталған тұлғалардың осындай мүлікті, оны иемдену құқығын басқа тұлғаға беру, қызмет көрсету және жеңілдіктер ұсыну жатады. Кейбір ғалымдардың пікірінше осы анықтама толық емес, себебі сыбайлас жемқорлық құбылысы құқық ұғымының шеңберінен әлдеқайда кең.

М.О. Нәукунов: «Сыбайлас жемқорлық» және «ұйымдасқан қылмыс» ұғымдарын бір-бірімен байланыстыра қарауды ұсынады. Оның пікірінше, сыбайлас жемқорлықты ұйымдасқан қылмыс өкілдері мемлекеттік органдар жұмысын «бақылау» құралы ретінде пайдаланады, бұндай жағдайда қылмысты әлеуметтік тұрғыдан бақылау бейтараптанады, сондай-ақ ұйымдасқан қылмыс өкілдері билік органдарын өз мақсатына жету үшін пайдаланады және саяси шешімдер қабылдауда ықпал жасайды.

Қазақстан Республикасының 1998 жылғы 2 шілдедегі «Сыбайлас жемқорлыққа қарсы күрес туралы» Заңының 2-бабына сәйкес: «Мемлекеттік міндеттерді атқаратын адамдардың, сондай-ақ соларға теңестірілген адамдардың лауазымдық өкілеттілігін және соған байланысты мүмкіндіктерін пайдалана отырып, не мүліктік пайда алу үшін олардың өз өкілеттіктерін өзгеше пайдалануы, жеке өзі немесе делдалдар арқылы заңда көзделмеген мүліктік игіліктер мен артықшылықтар алуы, сол сияқты бұл адамдарға жеке және заңды тұлғалардың аталған игіліктер мен артықшылықтарды құқыққа қарсы беруі арқылы оларды сатып алуы сыбайлас жемқорлық деп ұғынылады».

Қазіргі отандық әдебиеттерде: «Сыбайлас жемқорлық - (латын тілінен «согуптіо» - пара беріп сатып алу, құқық бұзу, құлдырау деген мағынаны білдіреді) деп қоғамдық және саяси қызметкерлердің, лауазымды тұлғалардың сатқындығын, оларды сатып алуды, яғни саяси, экономикалық, әскери және тағы басқа да салалардағы қызметкерлердің қолындағы билігінің мүмкіндіктерін және қызмет бабын жеке басын байыту мақсатында пайдалануын айтады».

А.Н. Ағыбаевтың пікірінше: «Сыбайлас жемқорлық - бұл кез-келген лауазымды тұлғаның өзіне және тағы басқаларға заңсыз жолмен пайда әкелу мақсатында жасаған қылмысы. Жоғарыда келтірілген анықтамаларды талдай келе, мынадай қорытынды жасауға болады:

- сыбайлас жемқорлық құбылысының өзіне тән белгілері бар;

- сыбайлас жемқорлық - бұл, ең алдымен, әлеуметтік құбылыс;

- халықаралық құжаттарда жемқорлықтың нақты анықтамасы жоқ;

- әрбір мемлекет қазіргі құқықтық дәстүрлер негізінде өздерінің жемқорлыққа қарсы құралдар жиынтығын анықтайды;

Сөйтіп, айтылғандарды қорыта келе, сыбайлас жемқорлық - бұл екі жақ арасындағы «мәміле» деп тұжырымдауға болады, оның бірі – өз лауазымдық өкілеттігін заңға қарсы пайдаланатын мемлекеттік немесе жеке қызметте жұмыс істейтін тұлға, екіншісі – мемлекеттік немесе жеке құрылымды өз басының пайдасы, яғни материалдық жағдайын көтеру, артықшылық алу, заңда көзделген жауапкершіліктен таю тағы үшін пайдаланатын адам.

Пайдаланылған әдебиеттер тізімі

1. А.Н. Ағыбаев «Қылмыстық құқық» Алматы, 1999 ж.
2. Қожаниязов А. «Мемлекеттік билік қызметкерінің қылмысы» Алматы, 2004 ж.

ОӘЖ 343.852

Айдарова А.А.

Қылмыстық-құқықтық пәндер кафедрасының аға оқытушысы, құқықтану магистрі, Қазақ инновациялық гуманитарлық-заң университеті, Семей қ.

Мейрамбекова М.Ж.

*2 курс магистранты, мамандығы «БМ030100-Құқықтану»
Қазақ инновациялық гуманитарлық-заң университеті, Семей қ.*

ЭКОНОМИКАЛЫҚ ҚЫЗМЕТ САЛАСЫНДАҒЫ ҚЫЛМЫСТЫҚ ҚҰҚЫҚ БҰЗУШЫЛЫҚТАРДЫ САРАЛАУ МӘСЕЛЕЛЕРІ

Мақалада экономикалық қызмет саласындағы қылмыстық құқық бұзушылықтарды саралаудың өзекті мәселелері қарастырылған. Авторлар қарқынды дамып келе жатқан экономика саласындағы қылмыстылықты алдын алу жолдарына талдау жасауға тырысқан.

Түйін сөздер: *нарықтық экономика; экономикалық қызмет саласындағы қылмыстылық; заңсыз кәсіпкерлік; қылмыстылықты алдын алу.*

В данной статье рассматриваются вопросы по квалификации уголовных правонарушений в сфере экономики. Авторы попытались анализировать меры по предотвращению экономических преступлений.

Ключевые слова: *рыночная экономика; преступность в сфере экономики; незаконное предпринимательство; предупреждение преступности.*

From the point of view of questions about qualification of criminal rights in the sphere of economics are considered. The author did not hesitate to analyze the consequences of economic prejudice.

Keywords: *market economy; economics in the spheres; unsatisfactory business; premeditation of discrimination.*

Нарықтық экономиканың қалыптасуы мен даму шартында қоғам арасындағы тұрақтылықтың маңызды факторы болып, Қазақстан Республикасының барлық азаматтарының өмір сүру сапасын, мүмкіндіктерін, қабілеттіктерін кедергісіз жүзеге асыруын, рухани қажеттіліктері мен шығармашылық әлеуетін экономикалық жүйенің толығымен қамтамасыз етуі табылады. Ол үшін мемлекетіміз қоғам өмірінен әлеуметтік құқылысқа айналып отырған кедейлікті, сыбайлас жемқорлықты жойып, алдыңғы мемлекеттер қатарына кіріп, шикізат экспортына тәуелділігінен арылып, әлемдік нарықтағы бәсекелестікке қарсы тұруы тиіс.

Қазақстан республикасының 2010 жылдан 2020 жылға дейінгі кезеңге арналған құқықтық саясат тұжырымдамасында мемлекеттің құқықтық саясатының маңызды буыны қылмыстық саясат болып табылады, оны жетілдіру қылмыстық, қылмыстық іс жүргізу және қылмыстық-атқару құқығын, сондай-ақ құқықта қолдануды кешенді, өзара байланыста түзету арқылы жүзеге асырылады деп атап көрсетілген [1].

Мемлекетіміздің заманауи даму кезеңі көлеңкелі экономиканың қарқынды түрде өршіп бара жатуымен, салық төлеуден жалтарудың тиімді үлгілерінің болуымен, құнды қағаздар нарығын теріс пайдаланумен, жеке кәсіпкерлік пен банк қызметін жүргізудің ережелерін бұзумен және экономикалық сипаттағы өзге де жағымсыз мән-жайлармен сипатталады. Осыған сәйкес, экономикалық қылмыстылықтың латенттілігінің артуына жағымды жағдай туындап отырғаны айқын. Аталған мән-жайдың туындауына әлеуметтік-экономикалық факторлармен қатар, экономикалық қылмыстық құқық бұзушылықтармен күресуге бағытталған қылмыстық-құқықтық нормалардың кемшіліктері мен қарама-қайшылықтар да себепші болады.

Қоғамның қалыпты жағдайдан қоғамда орын алып жатқан өзгерістерге қарай ыңғайлану кезеңінде қылмыстылықтың рөлі артатыны сөзсіз және ол құқыққорғау органдары қызметінің осалдығынан болмайды. Қоғамда қылмыстылықтың артуын ынталандыруға және оның сапалық көрсеткіштерінің жағымсыз жаққа өзгеруіне мүмкіндік тудыратын себептер аз емес. Қоғамымызда орын алып жатқан көкпұрылымды экономикаға өту, мүліктік жіктелу, әлеуметтік қауіптілігі жоғары топтардың көбеюі, өскелең ұрпаққа зорлық-зомбылықты, жағымсыз әлеуметтік әдеттер мен мінез-құлық стандарттарын насихаттау, кез келген жолмен байлыққа кенелу қылмыстылықтың артуына әкеп соқты.

Ата Заңымыздың 14-бабында барлық адамның заң мен сотқа бағынуы керектігі нақты көрсетілген [2]. Үкіметтің қаржысын жеп, бюджетіне зиян келтіріп жатқандар сөзсіз жазалануы керек. Бірақ, біздің заң шығарушылар солардың арасында экономикалық қылмысқа қатысы жоқтардың өзін Қылмыстық кодекске кіргізіп жіберген. Осыған байланысты мысал айтайын, бір қоғамда өмір сүріп отырғаннан кейін кей мекеменің тауар белгісі екінші бір мекеменікіне ұқсап кететін жағдай болады.

Қылмыстық кодексте экономикалық қызмет саласындағы қылмыстық құқық бұзушылықтарға 214-249 бапқа дейін бір тарау арналған [3]. Сол тараудың ішінде қатаң қылмысқа саналмайтын жайттар да бар. Мәселен, бухгалтерлік есепті дұрыс жүргізбеу, азаматтың салықтан жалтаруы, кедендік төлемдер мен алымдардың дұрыс төленбеуі т.б. қылмысқа жатпайды. Осыған байланысты Жоғарғы Сот төрағасы салықтан жалтаруды сотқа

жібермей, Салық комитетінің өзі шешуге болатынын айтты. Өйткені, салық төленбегені анықталса, құзырлы орган бұйрық шығарып, тікелей сот орындаушының орындауына жіберуге болады. Қазір бізде ондай жағдайда іс қозғап, тергеп-тексереді, сотқа жібереді, жаза тағайындалады. Салығын төлетеді және іс қозғап, айыппұл салады. Таяқтың екінші ұшы барын ескерсек, бұдан кәсіпкердің жұмысы ақсайды. Тергеуге, сотқа барып жүргенінде ісі кенжелеп қалуы мүмкін. Қазақ атамыз «Жаңылмайтын жақ, сүрінбейтін тұяқ жоқ» дейді ғой, кәсіп бастағандардың бәрі заңды біле бермейді. Соның салдарынан жіберген қателігі үшін кәсіптерінің жабылып қалуына жол бермеу керек.

Экономикалық қылмыстардың ішінде қоғамға қауіптілері бар. Мәселен, жалған ақша жасау, оны өткізу өте қауіпті. Өйткені, жалған ақшадан жалпы қоғам зардап шегеді. Экономикалық контрабанда, рейдерлік қауіпті қылмыстар. Олардың қоғам мен мемлекетке зияны шаш етектен. Ал, несиені мақсатсыз пайдалану, кедендік төлемдер мен алымдарды төлеуден жалтару, әдейі банкроттық – бұлар заңбұзушылықты анықтаған саланың өзімен-ақ шешілетін мәселелер. Немесе Әкімшілік құқық бұзушылық туралы кодекспен саралауға болады. Сондықтан, кейбір экономикалық қылмыстар қатарын қылмыссыздандыру қажет деп ойлаймын. Бұлар Қылмыстық, Қылмыстық процесстік кодекстер жаңадан қабылданғанда кеткен олқылықтар. Кезінде Әкімшілік құқық бұзушылық туралы кодекстің көп бабын қылмыстық теріс қылық ретінде Қылмыстық кодекске өткізіп жіберді. Бұл өзгерістер ізгілендіру мақсатына қайшы келуде. Бүгінгі уақытта Жоғарғы Соттан бастап бұл мәселеде көп жұмыстар атқарылып жатыр. Мемлекет басшысының «Қазақстанның үшінші жаңғыруы: жаһандық бәсекеге қабілеттілік» атты жолдауының бесінші басымдығы институционалдық өзгерістерге, қауіпсіздікке және сыбайлас жемқорлықпен күрес, жекеменшікке қол сұғатын қылмыстық құқық бұзушылыққа жол бермеуге, бизнес, қаржылық сектор, салық, жалпы экономикалық қылмыстарды ізгілендіру, қоғамдық қауіптілігі төмен істерді қылмыссыздандыру, т.б. бағытталған [4].

Мысалы, банк жүйесінен тыс несие беретін ұйымдар бар, Азаматтық кодекстің 717-бабы бойынша, ол болмайды. Бірақ, бізде несие беріп, үстеме ақша алып жатқандар көп. Соларды соттамай-ақ айыппұл төлетуге, оларға қатысты баптарды Қылмыстық кодекстен Әкімшілік құқық бұзушылық туралы кодекске ауыстыруға болады. Одан кейін қазіргі күйіп тұрған мәселенің бірі – банкроттық. Елбасының өзі шетел практикасынан мысал келтіріп: «Бізде банкроттық десе шошиды. Негізі, бұл дұрыс емес. Банкроттық жағдайы нашарлағанда ол кәсібін жауып, екінші бір істі жүргізуіне мүмкіндік беру керек», – деген болатын. Соған байланысты 239-240 баптарда жалған банкроттық, әдейі банкроттық, төлем қабілетсіздігіне дейін апару көрсетілген. Банкроттықтан үкіметке зиян келіп жатқан жоқ. Себебі, кәсіпкер банкроттыққа әдейі бармайды. Келісімшарттар дұрыс орындалмай қалады. Тағы басқа жағдайлар болады. Сондықтан, осыларды Қылмыстық кодекстен алып, Әкімшілікке ауыстырған орынды. Себебі, тәжірибеден көріп жүргендей, банкроттықтан «шақшадай басы шарадай болғандар» көп. Қылмыстық кодекстен осы баптарды алып тастаса, Президентіміздің саясатына тура келер еді. Әкімшілік құқық бұзушылық туралы кодекспен айыппұлын салсын, үкіметке келтірген зиянын төлесін. Халыққа қауіп келтіріп жатқан жоқ. Кәсібін дұрыс жүргізе алмаған адам айыппұлын төлеп, басқасымен айналысын. Осыған мүмкіндік берсек, елге де үлкен пайда.

Қазақстан Республикасындағы қылмыстың өсу жағдайында қоғамға азаматтарға аса зор материалдық нұқсан келтіретін экономикалық қылмыстардың қауіптілігі ерекше. Кең мағынасында экономикалық қылмыстарға контрабанда жалған ақшаларды немесе бағалы қағаздарды дайындап сату валюта операцияларының ережелерін бұзу, мемлекеттік және қоғамдық мүліктерді ұрлау, парақорлық және т.б. жатады.

Алайда нарықтық экономикалық жағдайында тікелей экономика аясында жасалатын, сауда ережесін бұзу, сапасыз өнімдерді сату, жалған кәсіпкерлік, монополияға қарсы заңдарды бұзу және т.б қылмыстардың қоғамдық қауіпі зор.

Экономика аясындағы әрекет етуші ұйымдасқан қылмыс ұйымдасқан лауазымдық тұлғаларды пайдаланусыз тәжірибеде өз қызметін жүргізе алмайды. Коррупция ұйымдасқан қылмыстық құқық бұзушылықтың түрлерін заңдастыруға және олардың мемлекеттік билік органдары мен басқару органдарына өтіп кетуіне белсенді түрде ықпал етеді. Ұйымдасқан қылмысты заңды экономикаға кең түрде енгізу, Қазақстандағы экономикалық және әлеуметтік реформалар барысы үшін қоғамдық қауіп туғызады. Жалпы қылмыс пен экономикалық қылмыс арасында жақындасушылық байқалады. Соған қарамастан экономикалық қылмыс қоғамға үлкен шығын әкеледі, қылмыстық дәстүрлі түрлеріне қарағанда, қорек алатын орта және экономикалық қылмыстық құқық бұзушылықтың, оның ішінде ұйымдасқан формаларының міндетті компоненттері болып саналатын теріс мақсаттағы лауазымдық қылмыстар айырықша қауіп төндіреді.

Қорыта келгенде экономикалық қызмет саласындағы қылмыстардың түрлері мен белгілерін, экономикалық қызмет саласындағы қылмыстарды саралау мен тергеу ерекшелігін және осы саладағы қылмыстардың қоғамға қауіптілігін ескере отырып, ол қылмыстардың жасалу себептері мен жағдайларына ұдайы талдау жасау, сөйтіп қылмыстық құқық бұзушылықтың алдын алу жұмыстарын ұйымдастыруды жолға қою қажет.

Экономикалық қызмет саласындағы қылмыстардың алдын алу жұмыстарын ұйымдастыруда жалпы және арнайы сақтандыру жұмыстарын, жасалған қылмыстардың түрлері мен жалпы қылмыстық құқық бұзушылықтың үлес салмағына қарай ұйымдастыру және экономикалық қызмет саласында жасалатын қылмыстар бойынша алдын ала тергеу жүргізуге арнайы мамандандырылған тәжірибелі тергеушілерді қою және олардың біліктілігін арттыру мақсатында ұдайы шетелдерге тәжірибе алмастыруға жіберу отыруды жоспарлау керек.

Пайдаланған әдебиеттер тізімі

1 Қазақстан Республикасының 2010 жылдан 2020 жылға дейінгі кезеңге арналған құқықтық саясат тұжырымдамасы туралы Қазақстан Республикасы Президентінің 2009 жылғы 24 тамыздағы N 858 Жарлығы. <http://adilet.zan.kz/kaz/docs/U090000858>_

2 Қазақстан Республикасының Конституциясы 1995 жыл 30 тамыз

3 Қазақстан Республикасының Қылмыстық Кодексі 2014 жыл 3 шілде №226-V

4 Экономикалық қылмыстарды ізгілендіру қоғамға пайдалы. <http://zanmedia.kz/2017/02/24/40008/>

ОӘЖ 343

Исмагулов А.Е.

Азаматтық құқықтық пәндер кафедрасының аға оқытушысы, Қазақ инновациялық гуманитарлық-заң университеті, Семей қ.

Қасымұлы М.

«Құқықтану» мамандығының 2 курс магистранты, Қазақ инновациялық гуманитарлық-заң университеті, Семей қ.

ҚР АЗАМАТТЫҚ ЗАҢНАМАНЫҢ ӨЗЕКТІ МӘСЕЛЕЛЕРІ

Азаматтық кодекс заңның негізгі іргелі және жүйелі нормативтік құқықтық акт болып табылады. Басқаша айтқанда, Кодекс азаматтық құқықтық қатынастардың жекелеген түрлерін реттейтін және нақтылайтын барлық нормативтік-құқықтық актілер негізделетін бірыңғай құқықтық негізді құрды.

Түйін сөздер: кодекс, құқық, акт, азаматтық

Гражданский кодекс – это основополагающий и системообразующий законодательный акт. Иными словами, Кодекс создал единый правовой фундамент, на который должны опираться все нормативные правовые акты, регулирующие и детализирующие особенности отдельных видов гражданских правоотношений.

Ключевые слова: кодекс, закон, акт, гражданство

The civil code is a fundamental and backbone act. In other words, the Code created the uniform legal base on which all regulations regulating and detailing features of separate types of civil legal relationship have to lean.

Keywords: code, law, act, citizenship

Азаматтық заңнама дегенміз – әр түрлі заң күші бар нормативтік құқықтық актілердің жиынтығы. Сонымен қатар көп жағдайда оларды қамтитын нормативтік актілер тек азаматтық құқықтық нормалардан ғана емес кешенді және салалық табиғаты бар нормативтік актілер болуы мүмкін.

Азаматтық кодекстің өзі азаматтық заңнаманы құрайтын жария құқық нормаларынан құралған. Заң шығарушылар азаматтық заңнаманы қалыптастыруда салалық ерекшеліктерге емес, мазмұндалуына көбірек ерекшеліктерін қарастырған. Мұнымен айтайын дегеніміз азаматтық құқықтық қатынастар жария құқық пен жеке құқықтың нормаларын пайдалану арқылы қалыптасады. Азаматтық заңнаманың негізгі ерекшеліктеріне онда диспозитивтік нормалардың көбірек қолданылуы.

Қатысушылар өздерінің әрекеттерінде басқаша мүмкіндіктерді қарастырмаған жағдайда заңнамалардағы басқа нормалардың өздері күшіне ене алатындай болуы. Бұл нормаларды толықтаушы нормалар деп те атасақ болады. Мұндай нормаларды көбіне мүліктік айналымдағы шарттық қатынастарда жиі кездестіреміз. Диспозитивтік нормалардың ерекшелігіде осында, яғни «егер шартпен қарастырылмаса» деген ережеге сәйкес заң нормалары қажет болғанда өз қызметтерін жүзеге асыра бастайды.

Азаматтық заңнамадағы императивті нормалар өзінің қалыпты мазмұнымен көпшілікке міндетті болып қалыптасады. Мысалы: субъектілердің құқықтық жағдайын анықтағанда, азаматтық құқықтық қатынастардың объектілерінің режимінде, заттық құқықтың мазмұны императивті нормалардан қалыптасады. Азаматтық заңнаманың құрамына кіретін нормативті актілердің жиынтығы заңнамалардың ішіндегі басымдылығын көруге болады. Оның осындай салмағы азаматтық-құқықтық реттеудің пәнінің қиындығы мен кеңдігінде.

Заңдарға көп мөлшерде өзгерістер мен толықтырулар көптөп енетін болса оны қайта редакциялап баспадан шығару керек, ал ескісі өзінің күшін жоғалтады. Заңнаманы жүйелеудің бірден бір әдісі, ол заңдарды кодификациялау, бұл жағдайда ескі заңдардың күші жойылады. Кодекстің ерекшелігі, оның белгілі бір жүйе бойынша қолданылатын саланың ерекшелігіне байланысты жалпы ережелер қалыптастырылып, тиісті саланың негізгі заңнамасына айналтындығында.

Азаматтық құқық кодификация жалпы (салалық) немесе жеке сипатта болуы мүмкін. Біріншісінде, Азаматтық кодексте осы құқық саласының негізгі нормалары мен институттарын қамтиды.

Екіншісінде, кодекс түрінде қабылданып, тек кішігірім топтардың қоғамдық қатынастарын реттеуге арналған болуы мүмкін. Мысалы: ҚР еңбек кодексі, орман кодексі, су кодексі т.б.

Азаматтық құқықтың нормалары дифференциаланып баптарда орналасқан, осы баптар азаматтық құқықтың қайнар көзі болып табылады.

Ал үкіметтің орындаушы органдары заң шығарушы бола алмайды, олардың нормативтік актілерінің тек заң күші болады. Сонымен азаматтық құқықтың нормалары заңдарда және заң күші бар нормативтік актілерде қалыптасады екен. Бұл нормативтік актілердің барлығы өзінің заң күшіне қарап иерархиялық жүйе бойынша орналасады. Қаншалықты актінің күші көп болса оның жүйедегі орыны жоғары болады. Мұндай азаматтық заңнамалардың орналасуы тек теориялық емес тәжірибелік маңызына сәйкес келеді.

Еліміз егемендік алып құқықтық мемлекетті қалыптастыра бастаған кезеңдерде кеңес одағы заңнамаларды қатар қолданған кездер болды. Мұндайда заңнамалар саяси бағыттарға бейімделіп, жаңара бастаған болатын.

Азаматтық-құқықтық нормативтік актілер, әдетте азаматтық заңнамалар болып иерархиялық қағида бойынша белгілі бір жүйені құрайды. Бұл жүйенің мазмұны барлық нормативтік актілер мен заңдардан жоғары тұратын күші бар Конституцияның нормаларымен анықталып қойған [1].

Азаматтық құқықтық актілер өзінің заң күшіне байланысты үш топқа бөлінеді.

-заң шығарушы болып табылатын Парламенттің қабылдаған жоғарғы заң күші бар заңдар мен нормативтік актілер;

-заң күші бар Президенттің жарлықтары мен Үкіметтің қаулылары;

-министрліктер мен ведомствалардың, атқарушы органдардың шығарған нормативтік-құқықтық актілері;

Аталған топтағы заңдар мен нормативтік құқықтық актілер өздерінің өкілетті органдары арқылы заң күші анықталады. Заңнамаларды қалыптастыру тәртібінің сақталуына байланысты, азаматтық заңнаманың нақты, қарамақайшылықсыз жүйеге айландырып, кездесетін заңдардағы көптеген жағдайларды шешуде қажет.

Азаматтық құқықтың пәніне жататын қоғамдық қатынастарды реттеуде азаматтық-құқықтық нормативтік актілер арқылы жүзеге асды. Көп жылдық тәжірибе көрсеткендей заң күші бар нормативтік актілер тұрақсыз болып келеді, өйткені мүліктік және мүліктік емес қатынастардың даму динамикасы өте тез қарқындауда. Осындай әлеуметтік-экономикалық тұрақсыз жағдайларда азаматтық заңдарда өзгертулер мен толықтыруларға толып жатыр [2].

Жалпы теориялық негіздерге байланысты азаматтық заңдар мен олардың мәтіні міндетті түрде жариялануды қажет етеді. Яғни заң шығарушы азаматтық нормалардың жариялық сипатын осылай көрсетеді. Ал енді біз жалпы азаматтық заңдар мен нормативтік актілерді жариялаудың жалпы ережесін қарастырамыз.

Барлық заңдар, Қазақстан Республикасы қатысушысы болып табылатын халықаралық шарттар жарияланады. Азаматтардың құқықтарына, бостандықтары мен міндеттеріне қатысты нормативтік құқықтық актілердің ресми жариялануы оларды қолданудың міндетті шарты болып табылады.

Қазақстан Республикасы Парламентінің Жаршысы және Қазақстан Республикасының Президенті мен Қазақстан Республикасы Үкіметінің актілер жинағы ресми басылымдар болып табылады.

Республикасының Үкіметі белгілеген тәртіппен конкурстық негізде мұндай құқық алған мерзімді баспа басылымдарда жүзеге асырады.

Нормативтік құқықтық актілерді ресми мәтіндерін кейіннен жариялауды баспа басылымдары ҚР Үкіметі белгілейтін тәртіппен және олар жариялайтын мәтіндер Қазақстан Республикасы нормативтік құқықтық актілерінің эталондық бақылау банкіне сәйкестік сараптамасынан өткізілген жағдайда жүзеге асырады [3].

Құқық қолдану тәжірибесінде нормативтік құқықтық актілердің ресми жарияланымдары пайдаланылуы тиіс. Нормативтік құқықтық актілердің бейресми жариялануына олар ресми жарияланғаннан кейін ғана жол беріледі.

Қазақстан Республикасының Президентінің жарлықтары, Қазақстан Республикасы Үкіметінің қаулыларын жариялау ҚР бүкіл аумағында таратылатын мерзімді баспа басылымдарында ғана жүзеге асырылады.

Кейбір заңдарда тікелей оның заң күшіне ену тәртібі көрсетіліп қояды. Ондай тәртіптер мысалы: жаңа заңның қабылдануын немесе жалпы қалыптасқан мерзімдерден кеш мерзімді қарастыруы мүмкін. Кейбір заңнамаларға өзгеріс енгізетін кодекстер мен маңызды заңдар қабылданғанда кіріспе заңдар қабылдануы мүмкін. Мысалы: Қазақстан қатысатын халықаралық шарттарды, ратификациялайтын заң шыққаннан кейін күшіне енеді.

Азаматтық құқықтық қатынастарды реттеу үшін жарияланған жергілікті атқарушы органдардың мәтіні міндетті түрде жарияланбасада кейбіреулерін міндетті мемлекеттік тіркеуден өткізу қажет болады. Егер нормативтік актілердің мазмұнында мемлекеттік құпия сақталатын жағдайлар қарастырылса көпшілікке жарияланбайды. Заңдардың көпшілікке жариялану талабы олардың заң күшіне енуінің тағы бір міндеті, өйткені тиісті ақпарат құралдарында жарияланбаған нормативтік актілердегі құқықтар мен міндеттері азаматтық дауларды қарауда қолдана алмаймыз.

Соңғы кездері қабылданған жаңа заң мәтіндерінде ескі заңның күшін жоюын туралы нормалар қалыптасытыруды қойды, бірақ бұл жалпы заңдардың қабылдану талаптарының бұзылғандығы емес.

Азаматтық заң құжаттарының кері күші болмайды және өздері күшіне енгізілгеннен кейін пайда болған қатынастарға қолданылады. Азаматтық заң құжаттарының заңдық күші өздері күшіне енгізілгенге дейін пайда болған қатынастарға бұл оларда тікелей көзделген реттерде қолданылады.

Бұл нормалар барлық дамыған елдерде қалптасқан, заңның ерекше бөлімі қабылдануымен азаматтың өмірі мен денсаулығына келтірілген зиянды өтеуге байланысты нормалар кодекс қабылданғанға дейін үш жыл бұрын болған жағдайға да қатыстылығы бар екендігін айтады. Бұл заңмен салымшылардың мүддесіне қатысты жағдайларды да қарастырған. Мұндай тәртіп заң күші бар нормативтік актілерге қатысты екендігі айтылып кеткен. Басқа жағдай егер азаматтық құқықтық қатынастар ұзағынан болған кездері: Мысалы, егер заң белгілі

бір талап бойынша мерзімнің ұзақтығы оның әрекет етуіне дейін өзгерсе, ал сотқа заң қабылданғаннан кейін талаптанатын болса қай заң нормалары қолданылады деген сұрақ туындайды.

Бұл жағдайда ережелерге сәйкес құқықтық қатынастардың негізі ескі заң нормаларымен пайда болғандығы танылып, қолданыстағы жаңа заң нормалары бойынша шешіледі.

Ал шарттарға қатысты жағдайларда шарт жасасқан тараптардың құқықтары мен міндеттері сол қалыпында қалады, яғни дау-дамай туындағанда шарт мазмұны бойынша ескі заң тәртібі қолданылады. Осылайша заң шығарушылар азаматтық құқықтық қатынастарды реттеуде тараптардың мүддесі үшін қызмет етеді.

Ал енді азаматтық заңнамалардың кеңістік пен тұлғаларға әсер етуі туралы айтатын болсақ, бұл жағдайдың да өзіне тән ерекшеліктері мен қалыптасқан заңдылықтары бар.

Айтлып кеткендей азаматтық заңнама Қазақстанның барлық территориясында қолданылады. Мүліктік айналымға байланысты тек Үкіметтің шығарған арнайы заңы бойынша азаматтардың өмірі мен денсаулығына, табиғатты қорғау мен мәдени құндылықтарға байланысты территориялық шектеулер қоюы мүмкін.

Азаматтық заңнамалардың ережелері Қазақстан азаматтарына, заңды тұлғаларға және құқықтық-жария құрылымдарға қолданылады. Сонымен қатар азаматтық заңнама шет ел азаматтары мен азаматтығы жоқ азаматтарға, шет ел заңды тұлғаларына қатысты. Сонымен қатар Қазақстандық субъектілер мен шет ел контрагенттерімен халықаралық құқық нормаларын қолдана алады. Заң шығарушының кейбір салалар бойынша заңдарды қолдануға тиім салу құқығы бар. Бұл ережелер заң күші бар нормативтік актілерге де қатысты бола алады.

Азаматтық қатынастардың қиындығы мен ауқымдылығы кей жағдайларда азаматтық заңнамалармен реттей алмайтын жағдайларды туындаттырады. Азаматтық шарттармен азаматтық айналымдағы әдет-ғұрып ережелерімен шеше алмайтын заңдардағы олқылықтар болған жағдайда біз заңдардың ұқсастығы бойынша нормаларды қолдану азаматтық заңмен рұқсат берілген. Заңдардың ұқсастығына қарай қолднудың өз ерекше талаптары да қалыптасқан.

Біріншіден, мүліктік қатынастардағы салт-дәстүрді қосқанда, заң құралдарымен қарастырылмаған және толықтырылмаған заңдағы олқылықтар болса;

Екіншіден, ұқсас қатынастарды реттейтін заң болатын болса.

Үшіншіден, реттелетін қатынастарға қолданылатын заң оның маңызына қарамақайшы келмеу қажет. Мысалы, мәмілелер туралы ережені жеке мүліктік емес қатынастарға қолдана алмаймыз. Заңнан сілтеме жасау аналогияға жатпайды. Мысалы, шектеулі жауапкершілігі бар қоғамның статусы туралы ережені қосымша жауапкершілігі барына қолдана алмаймыз, өйткені бұл жерде заңдағы олқылықтар туралы емес, реттеу әдісі мен ерекше заңи-техникалық тәсіл туралы айтылады.

Белгелі бір қатынастар үшін ұқсас құқықтық реттеу қалыптаспаған жағдайда құқықтардың ұқсастығы қолданылады. Оның маңызы құқықтық реттеу қалыптаспағанда, тараптардың құқықтары мен міндеттерін анықтауда азаматтық заңнама бастауларын маңызы мен әділдік, ақылдылық, адамгершілік талаптарына сай болуында.

Азаматтық заңнаманың бастаулары ретінде азаматтық-құқықтық реттеудің негізгі қағидаларын, ал мақсаты ретінде азаматтық құқықтың пәні мен әдістерін анықтауда салалық ерекшеліктерді айтамыз [4].

Азаматтық заңнамалардың ұқсастығына байланысты қолданылуы сот тәжірибесінде өте сирек кездеседі.

Пайдаланылған әдебиеттер тізімі

1. Қазақстан Республикасының Конституциясы. – Астана: «Елорда», 2011.
2. Қазақстан Республикасының Азаматтық Кодексі (1994 ж. 27 желтоқсан) (2016.07.26. берілген өзгерістер мен толықтырулармен)
3. Төлеуғалиев Ғ. ҚР Азаматтық құқығы. Алматы 2001ж.
4. Жайлин Ғ.А. Азаматтық құқық. Ерекше бөлім. I том. Оқулық. Алматы. 2004ж.

УДҚ 343.93

Атамкулов Е.Е.

*Магистрант 2 курса по специальности 6М030100«Юриспруденция»
Казахский гуманитарно-юридический инновационный университет, г. Семей*

МЕЖДУНАРОДНО-ПРАВОВАЯ ФОРМА ИМПЛЕМЕНТАЦИИ ИНСТИТУТА РАЗУМНОГО СРОКА В УГОЛОВНОМ СУДОПРОИЗВОДСТВЕ РК

Мақалада Қазақстан Республикасының қылмыстық-процессуалдық құқықтық қатынастардағы сотқа дейінгі және сот өндірісінде қисынды мерзімді сақтауды жүзеге асыру механизмінің өзекті мәселелері талданады.

***Түйінді сөздер:** қимынды мерзім, процессуалдық мерзімдер, қылмыстық процестің субъектілері.*

В статье проанализированы актуальные вопросы механизма реализации соблюдения разумного срока в досудебном и судебном производстве в уголовно-процессуальных правоотношениях РК.

***Ключевые слова:** разумный срок, процессуальные сроки, субъекты уголовного процесса.*

The article analyzes the topical issues of the mechanism for implementing a reasonable time in pre-trial and judicial proceedings in criminal procedural legal relations of the Republic of Kazakhstan.

Key words: *reasonable term, procedural terms, subjects of the criminal process.*

Актуальной задачей для современного уголовного процесса является законодательное восприятие международного термина «разумные сроки» и наполнение данного понятия определенным содержанием. Последнее важно потому, что в противном случае казахстанское уголовно-процессуальное законодательство наполнится лишь очередной нормой-декларацией.

Практика Европейского суда по правам человека исходит из того, что право на справедливое судебное разбирательство в ряду других элементов включает в себя также и право на разумные сроки разбирательства дела в суде или право быть судимым без неоправданной задержки.

В Европейской конвенции о защите прав человека и основных свобод практически, а также в нормах Международного пакта о гражданских и политических правах, п. 3 ст. 5 данной Конвенции закреплены, что «каждый задержанный или заключенный под стражу имеет право на судебное разбирательство в течение разумного срока или на освобождение до суда; на справедливое и публичное разбирательство дела в разумный срок независимым и беспристрастным судом, созданным на основании закона» [1].

Практически в неизменном виде были перенесены формулировки в Конвенцию Содружества Независимых Государств о правах и основных свободах человека. Убеждены, что вышеназванные нормы закреплены в целях недопущения того, что лицо, которому предъявлено обвинение, остается в состоянии неопределенности относительно своей судьбы на протяжении слишком длительного периода.

Проблема соотношения норм общего международного права, общепризнанных принципов и норм международного права, в частности, и национального законодательства, носит многоплановый характер. В теории права имеют место многочисленные споры о научной терминологии, о справедливости постановки вопроса вообще, ведь нормы международного публичного права и нормы национального законодательства суверенного государства являются элементами различных правовых систем, с присущими нетождественными объектами, субъектами, целями, правовой сущностью и прочим. В значительной степени такое несоответствие взглядов вызвано известной неопределенностью существующей терминологии [2, с.31].

При этом необходимо отметить, что отсутствие в уголовно-процессуальном кодексе четких международно-правовых гарантий разумности срока производства по уголовному делу снижает степень защищенности прав как подозреваемого, обвиняемого и подсудимого, так и потерпевшего.

В рамках же международного процессуального права функционирует целый ряд норм, которые рекомендуют определенные правила отправления уголовного судопроизводства. Эти правила не указывают напрямую на скорость судопроизводства, однако закрепляют правовую категорию «разумные сроки судопроизводства».

В применении общепризнанных принципов и норм международного права существует определенная сложность, которая связано с тем, что они не зафиксированы в каком-либо едином международно-правовом акте, а «распылены» во всем массиве обычаев и договоров общего международного права. Даже основные принципы международного права не кодифицированы, отчего их число и формулировки в различных международных актах не идентичны. Поэтому общее международное право, а также внутреннее право многих государств находят выход из затруднительных ситуаций толкования международно-правовых норм судом. В частности, п.1 Нормативного постановления Верховного Суда Республики Казахстан от 10 июля 2008 года № 1 «О применении норм международных договоров Республики Казахстан» гласит: « В Республике Казахстан признаются и гарантируются права и свободы человека и гражданина, установленные Конституцией Республики Казахстан и признанными Республикой нормами международного права» [3, с.9-15].

Международный пакт о гражданских и политических правах 1966 г. содержит положения, которые гарантируют каждому арестованному или задержанному по уголовному обвинению право на судебное разбирательство в течение разумного срока или на освобождение, быть судимым без неоправданной задержки. Однако международные нормы не влияли на российскую следственную, судебную практику, в которой сроки расследования и судебного разбирательства по некоторым делам исчислялись несколькими годами. В нормативном постановлении Верховного Суда Республики Казахстан от 25 июня 2010 года за №4 «О судебной защите прав, свобод человека и гражданина в уголовном судопроизводстве», отмечалось, что уголовные дела назначаются к слушанию с заведомым нарушением предусмотренных законом сроков, в том числе и тогда, когда подсудимые находятся под стражей. Именно незаконные действия подобного характера вынуждают граждан обращаться в Европейский суд по правам человека [4].

По мнению Л. Б. Алексеева, рассмотрение разумного срока в контексте международного права является гарантией на справедливое судебное разбирательство. Поэтому значение ст. 6 Конвенции состоит в том, чтобы гарантировать вынесение судебного решения в течение разумного срока, устанавливая тем самым предел состоянию неопределенности, в котором находится лицо в связи с предъявленным ему обвинением, что является значимым как для самого обвиняемого, так и с точки зрения понятия «юридической определенности» [5, с.29].

Так, например, в одной из старейших базовых отраслей международного права - праве международных договоров более 90% норм Венской конвенции 1969 г. и Конвенции 1986 г. являются процессуальными. В данной декларации закреплено: «Никто не должен содержаться в рабстве или подневольном состоянии; рабство

и работоторговля запрещаются во всех видах» (ст.4). В Конституции Республики Казахстан это норма конкретизирована применительно к нашей традиции; статья 16 закрепляет право каждого на личную свободу, статья 17 на личную неприкосновенность, статья 24 закрепляет право каждого на свободу труда.

В этой связи мы поддерживаем точку зрения М.С. Строговича о том, что «...в общей системе международного публичного права международное процессуальное право следует рассматривать в качестве его подсистемы наряду с подсистемой материального права» [6, с.80].

Поэтому законодательная база новой редакции УПК Республики Казахстан, направлена, прежде всего, на соответствие международному уголовно-процессуальному праву. Где одной из главных задач выступает разрешение проблемы по соблюдению процессуальных сроков, эффективному использованию значения разумного срока. Однако в настоящий момент в уголовно-процессуальной деятельности термин «разумный срок» фактически не применяется в сфере уголовного процессуального правоотношения. В данном предположении речь не идет о выработке каких-то точных сроков, имеющих четкое числовое выражение. Однако теоретическая разработка критериев разумности сроков производства по уголовному делу необходима. Это одно из условий внедрения норм международных стандартов правосудия в следственно-судебную практику.

На обеспечение прав личности в уголовном процессе получило свое подтверждение в Конвенции Содружества Независимых Государств о правах и основных свободах человека. Убеждены, что вышеназванные нормы закреплены в целях недопущения того, что лицо, которому предъявлено обвинение, остается в состоянии неопределенности относительно своей судьбы на протяжении слишком длительного периода [7].

Надо акцентировать внимание на международное уголовно-процессуальное право, которое является правовым источником общего положения национального уголовного процесса, а также отдельные правила производства по уголовным делам.

Так, по мнению Н.П. Бирюкова «Международное правовое регулирование затрагивает все стадии национального уголовного процесса и касается как принципов национального уголовного процесса, так и частных вопросов уголовного судопроизводства» [8, с.28].

Актуальной задачей для современного уголовного процесса является законодательное восприятие международного термина «разумные сроки» и наполнение данного понятия определенным содержанием. Последнее важно потому, что в противном случае казахстанское уголовно-процессуальное законодательство наполнится лишь очередной нормой-декларацией.

Отсутствие в уголовно-процессуальном законодательстве четких гарантий разумности срока производства по уголовному делу снижает степень защищенности прав как обвиняемого и подсудимого, так и потерпевшего. Понятие разумных сроков должно быть применено к стадии не только судебного разбирательства, но и предварительного расследования, поскольку ускорение последнего способствует скорейшему судебному разбирательству, а само требование разумности процессуальных сроков может быть отнесено к одному из принципов эффективной уголовно-процессуальной деятельности.

В частности, на основе анализа решений Европейской конвенции о защите прав человека и основных свобод обоснованно полагают, что «в качестве основных критериев разумного срока в практике применения Европейской конвенции о защите прав человека и основных свобод учитываются четыре основные группы факторов: 1) сложность дела; 2) поведение заявителей; 3) наличие исключительных обстоятельств; 4) поведение властей [9, с.39-41].

В целом положительно оценивая предлагаемую классификацию, следует отметить, что исключительность обстоятельств нецелесообразно рассматривать как самостоятельный критерий, поскольку разумность длительности производства по делу должна оцениваться в свете особых обстоятельств дела с учетом критериев, установленных правоприменительной практикой Европейского суда, в частности, сложности дела, поведения заявителя и поведения компетентных властей. Эта формулировка указывает на исключительность обстоятельств как на понятие, суммирующее критерии, применимые к каждому конкретному делу.

Представляется, что осмысление международных подходов к определению разумности сроков производства по уголовному делу должно не только проходить на чисто теоретическом уровне, но и иметь возможность оказания положительного влияния как на казахстанское законодательство, так и на правоприменительную практику.

При определении разумного срока уголовного судопроизводства, который включает в себя период с момента начала осуществления уголовного преследования до момента прекращения уголовного преследования или вынесения обвинительного приговора, учитываются такие обстоятельства, как правовая и фактическая сложность уголовного дела, поведение участников уголовного судопроизводства, достаточность и эффективность действий суда, прокурора, руководителя следственного органа, следователя, начальника подразделения дознания, органа дознания, дознавателя, производимых в целях своевременного осуществления уголовного преследования или рассмотрения уголовного дела, и общая продолжительность уголовного судопроизводства.

Для реализации разумного срока в уголовном процессе необходимо обратиться к международному опыту стран СНГ, Западной Европы. Если исходить из опыта стран ближнего и дальнего зарубежья, то разумный срок в уголовном процессе определяется по разным правовым критериям.

В редакции УПК РФ качестве определение разумного срока в процессе производство по уголовному делу предлагает следующее критерии:

1 Уголовное судопроизводство осуществляется в разумный срок.

2 Уголовное судопроизводство осуществляется в сроки, установленные настоящим Кодексом. Продление этих сроков допустимо в случаях и в порядке, которые предусмотрены настоящим Кодексом, но уголовное преследование, назначение наказания и прекращение уголовного преследования должны осуществляться в разумный срок.

3 При определении разумного срока уголовного судопроизводства, который включает в себя период с момента начала осуществления уголовного преследования до момента прекращения уголовного преследования или вынесения обвинительного приговора, учитываются такие обстоятельства, как правовая и фактическая сложность уголовного дела, поведение участников уголовного судопроизводства, достаточность и эффективность действий суда, прокурора, руководителя следственного органа, следователя, начальника подразделения дознания, органа дознания, дознавателя, производимых в целях своевременного осуществления уголовного преследования или рассмотрения уголовного дела, и общая продолжительность уголовного судопроизводства.

4 Обстоятельства, связанные с организацией работы органов дознания, следствия, прокуратуры и суда, а также рассмотрение уголовного дела различными инстанциями не может приниматься во внимание в качестве оснований для превышения разумных сроков осуществления уголовного судопроизводства.

5 В случае если после поступления уголовного дела в суд дело длительное время не рассматривается, и судебный процесс затягивается, заинтересованные лица вправе обратиться к председателю суда с заявлением об ускорении рассмотрения дела.

6 Заявление об ускорении рассмотрения уголовного дела рассматривается председателем суда в срок не позднее 5 суток со дня поступления этого заявления в суд. По результатам рассмотрения заявления председатель суда выносит мотивированное постановление, в котором может быть установлен срок проведения судебного заседания по делу и (или) могут быть иные процессуальные действия для ускорения рассмотрения дела [10].

Для обеспечения правовых гарантий по соблюдению процессуальных сроков в статье 28 Уголовно-процессуального кодекса Украины веден принцип разумного срока, основной идеей которого является следующее:

1 В ходе уголовного производства каждое процессуальное действие или процессуальное решение должны быть выполнены или приняты в разумные сроки. Разумными считаются сроки, объективно необходимые для выполнения процессуальных действий и принятия процессуальных решений. Разумные сроки не могут превышать предусмотренные настоящим Кодексом сроки выполнения отдельных процессуальных действий или принятие отдельных процессуальных решений.

2 Проведение досудебного следствия в разумные сроки обеспечивает прокурор, следственный судья (в части сроков рассмотрения вопросов, отнесенных к его компетенции), а судебного производства - суд.

3 Критериями для определения разумности сроков уголовного производства являются:

1) сложность уголовного производства, которая определяется с учетом количества подозреваемых, обвиняемых и уголовных правонарушений, по которым осуществляется производство, объема и специфики процессуальных действий, необходимых для осуществления досудебного расследования и т.п.;

2) поведение участников уголовного судопроизводства;

3) способ осуществления следователем, прокурором и судом своих полномочий.

4) Уголовное производство в отношении лица, содержащегося под стражей, несовершеннолетнего должно быть осуществлено незамедлительно и рассмотрено в суде в первую очередь.

5) Каждый имеет право, чтобы обвинения в отношении него в кратчайший срок или стало предметом судебного разбирательства, или чтобы соответствующее уголовное производство по нему было прекращено.

6) Подозреваемый, обвиняемый, потерпевший имеют право на обращение к прокурору, следственному судье или суду с ходатайством, в котором излагаются обстоятельства, обуславливающие необходимость осуществления уголовного производства (или отдельных процессуальных действий) в более короткие сроки, чем те, которые предусмотрены настоящим Кодексом [11].

На основе изучения международного опыта о роли и месте разумного срока в уголовном судопроизводстве, а также соответствии уголовно-процессуального законодательства международному законодательству можно констатировать:

1 Введение института разумного срока в уголовное судопроизводство это результат восприятия национальными правовыми системами общих принципов, норм и стандартов международного права, их экстраполяция либо адаптация и реализация во внутригосударственных правоотношениях.

2 Введением в уголовно-процессуальное законодательство института разумного срока это свидетельство о развитии правовой системы уголовно-процессуальных правоотношений Республики Казахстан в сторону принятия общепризнанных положений и принципов международного уголовного судопроизводства.

3 При этом необходимо констатировать, что признание международных стандартов в области внедрения разумного срока в уголовное судопроизводство в обеспечении и соблюдении прав человека и гражданина, а также перенос данных норм в нормативно-правовые акты Республики Казахстан должны осуществляться не только механический как это происходит в большинстве случаев, но и иметь содержательный, прикладной, правоприменительный характер.

Список использованной литературы

- 1 Международный пакт о гражданских и политических правах. Принятый резолюцией 2200(XXI) Генеральной Ассамблеей ООН от 16.12.1966.
- 2 Пушмин Э.А. Международный юридический процесс и международное право. – Кемерово, 1990. – С.78-82.
- 3 Бирюков Н.П. Международное уголовно-процессуальное право и правовая система Российской Федерации. Теоретические аспекты. – Воронеж, 2003. – 368 с.
- 4 Бюллетень Европейского суда по правам человека. Российское издание. 2008. №4. С. 133–145
- 5 Алексеева Л. Б. Право на справедливое судебное разбирательство: реализация в УПК РФ общепризнанных принципов и норм международного права: автореф. дис. ... д-ра юрид. наук. - М., 2003. С. 29.
- 6 Строгович М.С. Курс советского уголовного процесса. Т. I. –М., 1968. –С.201.
- 7 Конвенция Содружества Независимых Государств о правах и основных свободах человека. Минск 26.05.1996.
- 8 Бирюков Н.П. Международное уголовно-процессуальное право и правовая система Российской Федерации. Теоретические аспекты. – Воронеж, 2003. – 368 с.
- 9 Калиновский К.Б., Ахмедов М.М. Международные стандарты срочности уголовного процесса в практике Европейского суда по правам человека // Правовые проблемы укрепления российской государственности: сб. статей / под ред. М.К. Свиридова. Томск, 2006. С. 47–50.
- 10 Уголовно-процессуальный кодекс Российской Федерации последними изменениями и дополнениями на 30.06.2010 №-69 ФЗ
- 11 Уголовно-процессуальный кодекс Украины от 13.04.2012 за № 4651-VI.

ОӘЖ 343.13

Абылқаятова Ұ.А.

2 курс магистранты, мамандығы «6М030100-Құқықтану», Қазақ инновациялық гуманитарлық-заң университеті, Семей қ.

ҚЫЛМЫСТЫҚ ІСТЕРДІ ТЕРГЕУДЕ «ҚИСЫНДЫ МЕРЗІМНІҢ» МАҢЫЗЫ

Мақалада автор Қазақстан Республикасының Қылмыстық-процестік кодексінің 192-бабында көзделген сот өндірісіндегі «қисынды мерзім» түсінігіне талдау жасауға тырысқан.

Түйін сөздер: сот өндірісі; қисынды мерзім; алдын ала тергеу; адам құқықтары.

В данной статье автор попытался сделать анализ понятию «разумный срок».

Ключевые слова: судопроизводство; разумный срок; предварительное расследование; права человека.

In this article, the author tried to make an analysis of the concept of "reasonable time."

Keywords: legal proceedings; reasonable time; preliminary investigation; human rights.

Адам құқықтарын қорғау туралы Конвенцияға сәйкес демократиялық мемлекеттің әр азаматтарына қылмыстық іс бойынша әділ және жария сот өндірісін жүргізу кепілдігі берілген және сот өндірісі қисынды мерзімде жүргізілуі тиіс [1].

Қазақстан Республикасының Қылмыстық-процестік кодексі 2015 жылдың 1 қаңтарынан бастап қолданысқа енгізілді. Осы заңның жаңалықтарының бірі Қазақстан Республикасының Қылмыстық іс жүргізу кодексінің 192-бабының 1-бөлігіне және 322-бабының 5-бөліміне сотқа дейінгі тергеуге қатысты «қисынды мерзім» жаңа түсінігін енгізу болды [2]. Процестік қатысушылар мен өзге тұлғалар тергеу органдарымен қисынды мерзім бұзылғанда шағым келтіру, тергеудің нақты мерзімде аяқталуын талап етуге құқылы. Ашылмаған қылмыстар туралы қылмыстық істерді тиімді етіп тергеп-тексеру мақсатында сотқа дейінгі тергеу Қылмыстық-процестік кодексте белгіленген мерзім шегінде жүргізіледі.

Сотқа дейінгі тергеу қылмыстық істің күрделілігін, тергеу әрекеттерінің көлемін және істің мән-жайын зерттеудің жеткіліктілігін ескере отырып, қисынды, бірақ Қазақстан Республикасының Қылмыстық-процестік кодексінде белгіленген қылмыстық қудалау мерзімінің өтуінен аспайтын мерзімде аяқталуға тиіс (ҚПК 192 бап).

Қылмыстық сот ісін жүргізудің қисынды мерзімін айқындаған кезде қылмыстық істің құқықтық және нақты күрделілігі, сотқа дейінгі іс жүргізуге қатысушылардың іс жүргізетін құқықтарын іске асыруы ескеріледі [3].

Бұл қылмыстық іс жүргізуден тергеу және азаматтарды қамауда ұстаудың мерзімдерін бақылау мен қадағалауды алып тастау емес, олар бұрынғы интервалдарда сақталған – анықтау істері бойынша бір ай және алдын ала тергеу істері бойынша екі ай.

Қисынды мерзім азаматтарға тергеудің негізсіз созылуына байланысты сотқа шағымдануға және оның нақты аз уақыт мерзімінде аяқталуын талап етуге мүмкіндік береді.

Мерзімдерді қысқарту немесе ұзарту процессуалдық нормалармен қатаң реттеледі. Сот өндірісіне қатысушы өкілетті тұлғалар осы нормалар шегінен шығып кетуіне жол берілмейді. Сотқа дейінгі тергеп-тексеру амалдары

басталып, бірақ ұзақ уақыт аралығында іс сотқа жетпесе, немесе сот процесі басталмаса, арызданушы азаматтар істі жеделдету бойынша арыз түсірулеріне болады.

«Қисынды мерзім» заң шығарушы тікелей көрсететін қылмыстық іс жүргізудің нақты кезеңдеріне ғана қатысты және тұтастай бүкіл сот процедурасын қамтымайтыны туралы қорытынды жасауға мүмкіндік береді. Бұл анықтама 7-тармақта немесе терминдер тізімінде жоқ екенін түсіндіреді. Бұл алдын ала тергеу және тергеу түрінде және негізгі сот талқылауының кезеңінде ғана тергеу сатысына ғана қатысты міндетті сипатта емес. Сонымен бірге, «қисынды мерзім» белгілеу жеделдетілген алдын ала тергеуге, сондай-ақ қысқа мерзімді режимде нақты белгіленген уақыт кезеңінде жүргізілетін хаттамалық нысанға қолданылмайды. Ол жаңартылмайтын тергеу кезеңдеріне қолданылмайды, мысалы, күдіктінің қамауға алынған уақытына дейін.

Қазақстан Республикасының Қылмыстық-процестік кодексінің 192-бабында алдын ала тергеу кезеңі қылмыстық іс қозғалғанға дейін айыптаушыға немесе сотқа мәжбүрлеп медициналық сипаттағы шараларды қолдану туралы істерді қарауға тапсыру туралы қаулы шығарылғанға дейін немесе алдын ала тергеудің бірыңғай тізілімінде хабарланған сәттен бастап есептеледі.

Сотқа дейінгі тергеп-тексеру мерзімін одан әрі ұзартуға айрықша жағдайларда ғана жол беріледі және оны Қазақстан Республикасының Бас Прокуроры, оның орынбасарлары қисынды, бірақ осы баптың бірінші бөлігінде белгіленгеннен аспайтын мерзімге жүзеге асыра алады.

Сотқа дейінгі тергеп-тексерудің мерзімін ұзарту туралы қаулыны тергеу бөлімінің, анықтаудың бастығы, прокурор ауданның, облыстың прокурорына және оларға теңестірілген прокурорларға сотқа дейінгі тергеп-тексеру мерзімі аяқталардан – бес тәуліктен кешіктірмей, Қазақстан Республикасының Бас Прокурорына, оның орынбасарларына – он тәуліктен кешіктірмей ұсынуға міндетті.

Тергеудің «Қисынды мерзімінің» шегі заңмен нақты шектелген және тиісті дәрежедегі прокурормен онатылады. Және тергеудің мерзімін созу 1997 ж. ҚР ҚІЖК-де көрсетілген алдын ала тергеуге ғана қолданылады.

ҚР ҚПК 193-бабы 4 бөлігіне сәйкес, алдын ала тергеу жүргізген тұлғаға прокурордың нұсқаулықтары міндетті болып саналады және жоғары тұрған прокурорға шешім бойынша шағымдану нұсқауды орындауды тоқтатуға әкеп соқпайды, керісінше «қисынды мерзімді» белгілеу прокурордың субъективті пікірі негізінде, яғни императивті сипатта болды.

Сондықтан, мерзімнің қисындылығын анықтаудың субъективті критерилеріне: сот өндірісінің қатысушыларының мінез-құлқы; сот, прокурор, тергеу бөлімінің басшысы, тергеуші, анықтау бөлімінің басшысы, анықтаушының әрекеттерінің толықтығы мен тиімділігі жатады. Сонымен қатар әсіби және кәсібилігі жоқ қылмыстық процеске қатысушылар тарапынан мерзімді созуға әкеп соғатын мән-жайларды да ескерген дұрыс. Қисынды мерзімді бағалаудың объективті критерилеріне қылмыстық істің құқықтық және фактілік күрделілігін, сот және қылмыстық қудалау органдарының әрекеттерінің толықтығы мен тиімділігі жатады; қылмыстық сот өндірісінің жалпы ұзақтығы жатады [4].

Осылайша «қисынды мерзім» белгілері:

- тергеу немесе негізгі сот талқылауының уақытын ұлғайту немесе қысқарту үшін елеулі негіздердің болуы (мысалы, белгіленген мерзімде істі аяқтау мүмкін еместігі немесе мүдделі тұлғалардың өтініші немесе іс жүргізу келісімін жасау туралы өтініш);

- іс бойынша түпкілікті шешім қабылдау мерзімінің жеткіліктілігі;

- тергеудің немесе негізгі сот талқылауының белгіленген мерзімін негізсіз бұзғаны үшін жауапкершіліктің болуы;

- процессуалдық прокурор белгілеген сотқа дейінгі тергеу мерзімін соттық қарау құқығы.

Қорытындылай келе, қылмыстық процестің жылдамдығының критерийлерінің бірі ретінде «ақылға қонымды уақыт» деген ұғым ұсынылады:

«қисынды мерзім прокурордың немесе тергеу судьясының басталу сатысында немесе судьяның басты сот талқылауында өз бастамасы бойынша немесе мүдделі (мүдделі) тараптардың талабы бойынша қажетті шешім қабылдау үшін қажетті уақыт кезеңі үшін қажетті, қажетті іс жүргізу немесе процестің іс-қимылсыз әрекеті немесе істің мән-жайы бойынша шешімі ».

Пайдаланған әдебиеттер тізімі

1. Европейская конвенция по правам человека. https://www.echr.coe.int/Documents/Convention_RUS.pdf
2. Қазақстан Республикасының Қылмыстық-процестік кодексі
Қазақстан Республикасының Кодексі 2014 жылғы 4 шілдедегі № 231-V ҚРЗ <http://adilet.zan.kz/kaz/docs/K1400000231>
3. Фойницкий И.Я. Курс уголовного судопроизводства: В 2 т. СПб., 1996. Т. 2. С. 586 - 587, Вандышев В.В. Уголовный процесс Общая и Особенная части /Учебник для юридических ВУЗов и факультетов: МИЭП «Wolters Kluwer», М., 2009г.-С. 8
4. Томин В.Т., Якупов Р.Х., Дунин В.А. Процессуальные документы, сроки и судебные издержки в уголовном судопроизводстве.-Омск,1973.- С.19.

СОТҚА ДЕЙІНГІ ТЕРГЕП-ТЕКСЕРУДІ ЖЕТІЛДІРУ БАҒЫТТАРЫ

В настоящей статье рассматриваются актуальные вопросы реформирования и дальнейшего развития досудебного расследования. Автор дает четкие рекомендации по повышению уровня качественного расследования дел.

Ключевые слова: досудебное расследование, расследование уголовных дел, направления совершенствования, уголовно-процессуальное право.

Мақалада сотқа дейінгі тергеп-тексерудің реформалау және жетілдіру бағыттары көзделген. Автор қылмыстық істердің сапалық деңгейін көтеру үшін нақты нұсқамалар берген.

Түйін сөздер: сотқа дейінгі тергеп-тексеру, қылмыстық істерді тергеу, жетілдіру бағыттары, қылмыстық процестік құқық.

This article discusses current issues of reform and the further development of pre-trial investigation. The author gives clear recommendations for improving the quality of the investigation of cases.

Keywords: pre-trial investigation, investigation of criminal cases, areas for improvement, criminal procedure law.

Қылмыстық істі қозғау сатысы мен тергеуге дейінгі тексеруден бас тарту нәтижесінде:

- адвокат өз клиентін арыз Сотқа дейінгі тергеп-тексерулердің бірыңғай тізілімінде тіркелген сәттен бастап қорғай алады;

- жәбірленушінің құқықтары анағұрлым жылдам қалпына келтіріледі;

- азаматтарды алдымен айғақтар беру үшін, содан кейін қылмыстық іс қозғалғаннан кейін бірнеше рет шақыру әрекеттері артта қалды, бұл мембюджеттің артық шығын шығаруына әкеп соқты және азаматтардың наразылықтарын тудырған еді [1,б.1].

Қазақстан Республикасы Бас Прокурорының бірінші орынбасары Иоган Меркельдің 2016 жылдың 4 наурызындағы «Процестік заңнаманы жаңғырту – сот төрелігі мен құқық қорғау қызметі тиімділігінің кепілі» атты халықаралық конференцияда сөйлеген сөзінде СДТБТ жүргізуді автоматтандыру: біріншіден, процестің басталуын тіркеуді жеңілдетті; екіншіден, жазбаша арыздардың бірыңғай форматын енгізуге мүмкіндік берді. Бұл формуляр мән-жайларды егжей-тегжейлі баяндауды талап етеді және көптеген адамдардың «кірмей жатып» «жалған» арыз жазу ықыласын жояды, себебі бұл үшін болатын жауаптылық егжей-тегжейлі түсіндіріледі, қазір бұл 10 жылға дейін бас бостандығынан айыруға дейін апарады; үшіншіден, тергеп-тексеруді «он-лайн» режимінде қадағалауға мүмкіндік береді; төртіншіден, полицейлерге азаматтар жүтінген кезінде болатын полицей тәртібі енгізілді. Бұл азаматтардың сеніміне оң әсер етеді деген ойдамын [2,б.1].

Криминалдық сипаттан тыс барлық хабарларды сүзгіден өткізу жүйесі айқын реттелген. Нәтижесінде, қылмыстық-процестік жолмен тексерілген материалдар саныекі есеге дерлік немесе 550 мыңға азайды (2017 жылғы 1 млн. 262 мыңмен салыстырғанда 2018 жылы 713 мың).

Әңгіме 2017 жылы қылмыс оқиғасы мен құрамының болмауына байланысты 720 мың бас тарту материалдарының ресімделгені және 32 мың қылмыстық істің тоқтатылғаны жайлы болып отыр.

Ал 2018 жылы осы негіздер бойынша бар болғаны 229 мың қылмыстық іс тоқтатылған болатын.

Сотқа дейінгі тергеп-тексеруді басталу тәртібінің өзгеруінен 2018 жылы тоқтатылған қылмыстық істер бұрын бас тарту материалдары болар еді, егер осыны ескерсек, полициядағы іс жүргізушамамен 550 мыңға азайды.

Бұндай прогресс басқа қылмыстарды ашуға көбірек уақыт берді деп ойлаймын.

Сонымен қатар, тергеп-тексерудің жеңілдетілген нысандары мен жүктемені төмендетті.

Соттарға жеделдетілген тәртіпте және хаттамалық нысанда құқық бұзушылықтардың үштен бірі жіберілді (64 мыңның 20 мыңға жуығы).

Кінәні мойындау туралы мәмілемен соттарға сонымен қатар 4 мың қылмыс туралы істер жіберілді. Соттарда олар 1-2 күнде қаралады және жоғары тұрған сот сатыларына шағым беру жағдайлары сирек.

Бітімге келу негіздерін кеңейту есебінен тараптар сотқа дейін бітімге келген істердің саны 11 мыңға немесе үштен бір есеге артты (34 мыңнан 45 мыңға дейін).

Бұл ретте, ондай қылмыстар бойынша сотқа 2017 жылмен салыстырғанда 9 мың іске аз көлемде жіберілді.

Сотқа жіберілген істердің жалпы өсімі (7,2%-ға) теріс қылықтарды енгізу арқылы болды. Күзетпен ұсталатын адамдардың саны 2 мыңнан артық адамға (12 мыңнан 10 мыңға дейін) азайды. Жалпы бұлтартпау шарасын қолдану практикасы 2018 жылы түбегейлі қайта қаралды. Кепіл 337 пайызға артық мөлшерде қолданылды және абсолютті сандарда оның қолданысы 3 мың жеті жүзден 16 мың екі жүзге дейін артты. Ал бұндай рәсім кезінде кепілді бұзушылық тек 7 жағдайда ғана орын алды, олар бойынша 5 адам ұсталды және тек 2-і ғана іздеуде жүр [3,б.1].

Кепіл заттары прокурордың ұсынымымен 198 млн. теңгеден артық сомаға мемлекет кірісіне айналдырылды.

Жеке кепілгерлік саны 3 мыңға немесе 436,4%-ға (55-тен 1945-ке дейін) өсті.

Соттар 8 мыңнан астам адаға қатысты күзетпен ұстауды санкциялау кезінде кепіл сомаларын белгіледі. Бұны 300-ден астам қамаудағы адам пайдаланды, бұл ретте олардың бір де бірі тергеу мен соттан жасырынған жоқ.

Тергеу судьялары 548 адамның айғақтарын сақтап қойды, бейнебайланыс құралдары арқылы 21 қашықтықтан жауап алу жүргізілді.

2015 жылы тергеу судьясына тұрғын жайды тексеруді, тінтуді, алып қоюды, жеке тінтуді санкциялау бойынша қосымша өкілеттіліктер берілді.

Жаңа ҚПК-де қорғаушының өкілеттіліктерінің айтарлықтай кеңейтілгендігін, оның ішінде қылмыстық процестің сотқа дейінгі сатысында кеңейтілгендігін атап өтпеуге болмайды.

Адвокат енді тергеу судьясының алдында бұрын ол жауап алған куәні мәжбүрлеп әкелу туралы, айғақтарды сақтап қою, сараптама тағайындау туралы, қорғалушының мүдделерін қорғау үшін қажетті мәліметтер, құжаттар, заттар талап ету туралы өтінішхат беруге құқылы.

Енді заттар, құжаттар, мәліметтер, сондай-ақ қорғаушы ұсынған өзге де деректер міндетті түрде іс материалдарына қоса тіркеуге жатады.

Адвокаттардың сараптама тағайындау туралы және құжаттарды іс материалдарына қоса тіркеу туралы 37 өтінішхаты қаралды және оның 6-ы қанағаттандырылды.

Ол адамдардан жауап алуға, оның ішінде ғылыми-техникалық құралдарды пайдаланып жауап алуға құқылы.

Сондай-ақ шарттық негізде сарапшының, маманның қорытындыларын өз бетінше алуға және осындай қорытындыларды іске қоса тіркеу туралы өтінішхат беруге құқылы.

Осы өкілеттіліктердің барлығы құзыреттілікпен пайдаланылған жағдайда, бұл сотқа дейінгі сатыда іс жүзіндегі жарыс жағдайын жасайды.

Жалпы түрме тұрғындарының индексін төмендету бойынша оң ілгерілеуге қол жеткізілді.

Сотталғандардың 76%-дан астамы (2017 жылғы 63%-бен салыстырғанда) бас бостандығынан айырудан тыс жазалар алды.

Айыппұлдар саны 7 есеге (835-пен салыстырғанда 6 мыңнан астам), ал қоғамдық жұмыстар саны 4 есеге (660-пен салыстырғанда 3 мың 400-ге жуық) артты.

Парақорлық туралы істер бойынша «еселік айыппұлдар» тағайындалатын болды. Олардың жалпы сомасы 3 жарым млрд. теңгеге жуық соманы құрды.

Процестік прокурор институтын енгізу өз нәтижесін көрсетуде. Арыздар мен хабарларды СДТБТ-де тіркеу сәтінен бастап тергеп-тексеруге прокурорлардың процестік басшылық етуі 1 мың 267 іс бойынша жүзеге асырылды. Оларды тергеп-тексерудің (61%) және кейін сотқа жіберудің (49%) тиімділігі қалған қылмыстық істер бойынша осыған ұқсас көрсеткіштерден анағұрлым артық болды.

Жұмыстың алғашқы күндерінен бастап пайда болған проблемалы мәселелер ведомствоаралық топтарда қаралды, оларға қылмыстық қудалау органдары басшылығының өкілдері және Жоғарғы Соттың қылмыстық істер бойынша алқалары кірді.

Оларға новеллаларды одан әрі жетілдіру туралы ұсыныстар, сондай-ақ кемшіліктер мен ішкі қайшылықтарды жою бойынша ұсыныстар енгізілді.

Аталған кестелер Құқықтық саясат жөніндегі кеңес пен Заңдылықты, құқықтық тәртіпті және қылмысқа қарсы күресті қамтамасыз ету жөніндегі үйлестіру кеңесінің отырыстарында талқыланды.

Қылмыстық теріс қылық жасаған адам анықталмауы себебінен жауаптылыққа тарту мерзімі өтіп кеткеннен кейін қылмыстық теріс қылық туралы істі тоқтату мүмкіндігін көздеу ұсынылады.

Бұл бір жыл өткеннен кейін жасалған теріс қылық қоғамдық қауіптілігін жоятындығына және адамды жазалау, жазалау мақсаттары тұрғысынан жөнсіз шараға айналатындығына байланысты.

Сотқа дейінгі тергеп-тексеру мерзімдерін үзу іс бойынша іс жүргізуді тоқтата тұруды бағамдамайтындығын, және осы уақытта іздестіру шаралары мен жасырын тергеу амалдарын жүргізу мүмкін болатындығын түсіндіру ұсынылады.

Сотқа дейінгі тергеп-тексеру мерзімдерін үзу және іс бойынша іс жүргізуді тоқтата тұру үшін негіз ретінде сарапатта тағайындауды көздеу ұсынылады, себебі практикада оны жүргізу айтарлықтай уақыт аралығын алуы мүмкін.

Жүргізілетін тінту, алып қою, жеке тінту туралы деректерді жария етпеу және оларды жүргізудің мәнін жоғалту бойынша одан әрі болатын «перспективаны» жою мақсатында, ҚПК 56-бабында тергеу судьясы санкциялаған қаулы тек қадағалаушы прокурор мен санкцияланатын тергеу амалын жүргізуге бастамашылық еткен адамға ғана жіберілетіндігі туралы түзету енгізуді көздеу ұсынылады.

Кепіл қолданудың қосымша мақсаты ретінде сондай-ақ күдіктінің жаңа қасақана қылмыстық құқық бұзушылықтар жасауын ескертуді де бекіту ұсынылады.

Сот ісін жеңілдету мақсатында қылмыстық қудалау органының прокурорда үзілген мерзімді немесе тоқтатылған қылмыстық істі қайта бастаған кезде сотқа дейінгі тергеп-тексеру мерзімдерін ұзарту міндетін алып тастау ұсынылады.

ІІМ мен ҰҚК жасырын тергеу амалдары қатарынан жасырын бақыланатын жеткізілім, жасырын қылмыстық әрекет енгізу және (немесе) имитациялау) секілді түрлерін алып тастауды және оларды ЖІҚ туралы Заң шеңберінде сақтауды ұсынады, себебі оларды жүргізу қылмысты анықтау және дәлелдемелер табу құралы

болып табылады (қызметтік іздеуші ит қолдану, жергілікті жерлерді тексеріп шығу және т.с.с секілді жалпы жедел іс-шараларына ұқсас).

Тексерістер, ревизиялар белгілеу рәсімін жеңілдету мақсатында, ҚПК 260-бабының 2-бөлігінде сотқа дейінгі тергеп-тексеруді жүзеге асыратын адамның оларды прокурормен алдын ала келісу міндетін алып тастау ұсынылады.

Қылмыстық теріс қылықтар туралы істер бойынша сотқа дейінгі тергеп-тексеру мерзімдерін 10 тәулікке дейін ұзарту, ал теріс қылықтар бойынша дәлелдемелер жинауды жеделдетілген іс жүргізу мерзімдеріне ұқсас мерзімде жүзеге асыру ұсынылады.

Сондай-ақ нормалардың түпнұсқалылығына, рәсімдік мәселелерді жеңілдетуге және редакциялық түзетуге байланысты өзге де түзетулер бар.

С.М. Кузнецова пікірінше, куәлар дәлелді себептерсіз келмеген жағдайда оларды мәжбүрлеп әкелуді тек тергеу судьясының санкциясымен ғана жүзеге асыру, сондай-ақ дәлелді себептер тізбесін неғұрлым егжей-тегжейлі баяндау туралы ұсыныстар бар [4,б.29].

Жаңа ҚПК-ні әзірлеу барысында біздің ұстап алудың қысым жасау және «керек айғақтар» алу құралына айналмауына шаралар қабылдағанымызды атап өткен жөн.

Бұл туралы бізге ресейлік әріптестеріміз ескертті, олар репрессия жылдары орын алған трагедиялық асыра сілтеушіліктердің қайталануынан қауіптеніп, қылмыстық істі қозғау сатысынан бас тартуға асқан сақтықпен қарайды.

Сондықтан біз ескі ҚПК-де болған, адамның әрекетке қатыстылығын анықтау түріндегі ұстап алу мақсатын жойдық.

Ол неғұрлым негізді болуы үшін, адам қылмыс жасау кезінде немесе оны жасағаннан кейін тікелей үстінен түсу жағдайларын қоспағанда, ұстап алу тек шұғыл әрекеттер жасалғаннан кейін ғана жүргізілуі мүмкін екендігін ескерттік.

Өздеріңіз білесіздер, Еуропаның көптеген елдерінде ұстап алуды, мысалы тергеу судьясы санкциялайды. Бәлкім бізге де осы жолмен жүру қажет шығар.

Қылмыстық процестегі қауіпсіздік шараларын қолдану үшін сот бақылауын кеңейту келешекте болатын іс деп ойлаймыз, себебі олар да азаматтардың конституциялық құқықтарына қатысты болуы мүмкін.

Сонымен қатар, жақында Германияның тәжірибесін талдадық, онда медицина қызметкерлері тек қандай да бір криминалдық белгілерін анықтаған жағдайда ғана мәйіт пен оқиға орнын тексеру үшін полиция мен прокурорды шақырады.

Жалпы қылмыстық-процестік заңнаманың жаңа моделіне көшу іске асырылды.

Сот ісі жеңілдетілді және азаматтардың қорғалу деңгейі айтарлықтай артты. Дей тұрғанмен оны одан әрі жетілдіру мүмкіндіктері түгесілген жоқ. Атап айтқанда, Германияда сотқа дейінгі сатыда процестің басшысы прокурор болып табылады. ГФР полициясының қызметі құқық бұзушылықтардың іс жүзіндегі мән-жайларын анықтауда және бекітуде. Сот бақылауы айыпталушының құқықтарын шектейтін барлық шешімдерге қолданылады.

Пайдаланылған әдебиеттер тізімі

1. Даулбаев А. Заңдылықты сақтау – басты талап //egemen.kz/2016/01/16/17550
2. Қазақстан Республикасы Бас Прокурорының бірінші орынбасары Иоган Меркельдің «Процестік заңнаманы жаңғырту – сот төрелігі мен құқық қорғау қызметі тиімділігінің кепілі» атты халықаралық конференцияда сөйлеген сөзі (2016 жылдың 4 наурызы) //http://m.prokuror.kz/rus/comment/reply/48992
3. Патсаев У. Реформирование уголовного судопроизводства в Республике Казахстан, перспективы организации функции расследования в органах прокуратуры //http://m.prokuror.kz/rus/novosti/stati/reformirovanie-ugolovnogo-sudoproizvodstva-v-respublike-kazahstan-perspektivy
4. Кузнецова С.М. Реформа предварительного расследования: перспективы развития //Вестник Казанского юридического института МВД России. №2. 2015. С.29-34.

ОӘЖ 343.1

Агзамов Р.А.

«Құқықтану» мамандығының 1 курс магистранты, Қазақ инновациялық гуманитарлық-заң университеті, Семей қ.

АЛДЫН АЛА ТЕРГЕУДЕ МЕРЗІМДЕРДІҢ РОЛІ

Мақалада сотқа дейінгі тергеп-тексеру барысындағы мерзімдерді есептеу тәртібі мен ережелері белгіленген. Қылмыстық процестегі мерзімдерге қатысты авторлық көзқарас берілген.

Түйін сөздер: алдын ала тергеу, сотқа дейінгі тергеп-тексеру мерзімдері, мерзімдерді есептеу.

В настоящей статье рассматривается порядок и положение исчисления сроков в досудебном расследовании. Дано авторское понятие исчислению сроков в уголовном процессе.

Ключевые слова: предварительное следствие, сроки досудебного расследования, исчисление сроков.

This article discusses the order and position of the calculation of time in the pretrial investigation. Given the author's concept of outlining the terms in the criminal process.

Keywords: preliminary investigation, terms of pre-trial investigation, calculation of terms.

Қазақстан Республикасының Қылмыстық-процестік кодексінің заңдылықтары бойынша іс жүргізу мерзімдері белгіленген мерзімдер сағаттармен, тәуліктермен, айлармен, жылдармен есептелінеді. Мерзімдерді есептеу кезінде мерзімнің өтуі басталатын сағатпен тәулік есепке алынбайды. Бұл ережені ұстау кезіндегі есептелуге қатысы жоқ. Мерзімді есептеу кезінде оған жұмыс уақыты емес уақыт та кіреді. Мерзімді тәулікпен есептеу кезінде мерзім оның ақырғы тәулігінің жиырма төрт сағатында аяқталады. Мерзімді айлармен немесе жылдармен есептеу кезінде мерзім соңғы айдың тиісті күнінде аяқталады, ал егер бұл айдың тиісті күні болмаса, мерзім осы айдың соңғы күні аяқталады. Егер мерзімнің аяқталуы жұмыс күні емес күнге келсе, онда ұстау, оқу-тәрбие мекемесінде болуы кезіндегі мерзімді есептеу жағдайларын қоспағанда, одан кейінгі бірінші жұмыс күні мерзімінің ақырғы күні болып саналады.

Процестік мерзімдер туралы жалпы ережелер ҚПК-тің 6-тарауымен реттеледі. Егер шағым, өтінішхат немесе өзге де құжат мерзім аяқталғанға дейін поштаға тапсырылса, оны қабылдауға уәкілетті тұлғаға берілсе немесе мәлімделсе, ал күзетпен ұсталатын не медициналық ұйымға орналастырылған адамдар үшін, егер шағым немесе өзге де құжат күзетпен ұстау орнының немесе медициналық ұйымның әкімшілігіне мерзім аяқталғанға дейін тапсырылса, мерзім өткізіп алынған болып есептелмейді. Шағымды немесе өзге де құжатты поштаға тапсыру уақыты – пошта мөртабаны бойынша, ал оларды қабылдауға уәкілетті тұлғаға немесе күзетпен ұстау орнының немесе медициналық ұйымның әкімшілігіне тапсыру уақыты осы ұйымдар кеңсесінің немесе лауазымды адамдарының қойған белгісі бойынша айқындалады. Лауазымды адамдардың белгіленген мерзімді сақтауы процестік құжаттардағы тиісті нұсқаумен расталады. Қылмыстық сот ісін жүргізуге қатысатын адамдарға табыс етілуге жататын құжаттардың алынғандығы олардың іске қоса тігілген қолхатымен расталады. Процестік мерзімдер ҚПК-те белгіленген жағдайларда және тәртіппен ғана ұзартылуы.

Қылмыстық процеске қатысушылардың мерзім аяқталғаннан кейін жасаған процестік әрекеттері жарамсыз болып есептеледі. Дәлелді себеппен өткізіліп алынған мерзім мүдделі тұлғаның өтінішхаты бойынша, іс жүргізуінде іс жатқан анықтаушының, тергеушінің, прокурордың немесе судьяның қаулысымен қалпына келтірілуі мүмкін. Бұл ретте мерзім, егер қылмыстық процесті жүргізетін органның тиісті шешімінде өзгеше көзделмесе, басқа тұлғалар емес, оны өткізіп алған тұлға үшін қалпына келтіріледі. 3. Белгіленген мерзімді өткізіп алып шағым жасалған шешімді орындау мүдделі тұлғаның өтінішхаты бойынша өткізіп алынған мерзімді қалпына келтіру туралы мәселе шешілгенге дейін тоқтатыла тұруы мүмкін. Мерзімді қалпына келтіруден бас тартуға ҚПК-пен белгіленген тәртіппен шағым жасалуы, наразылық білдірілуі мүмкін.

ҚПК-тің 192-бабында сотқа дейінгі тергеп-тексерудің мерзімі көзделген. Сотқа дейінгі тергеп-тексеру қылмыстық істің күрделілігі, тергеу әрекеттерінің көлемі және істің мән-жайларын зерттеудің жеткіліктілігі ескеріле отырып, қисынды мерзімде, бірақ Қазақстан Республикасының Қылмыстық кодексінде белгіленген қылмыстық қудалаудың ескіру мерзімінен аспайтын мерзімде аяқталуға тиіс. Қылмыстық сот ісін жүргізудің қисынды мерзімін айқындаған кезде қылмыстық істің құқықтық және нақты күрделілігі, сотқа дейінгі іс жүргізуге қатысушылардың процестік құқықтарды іске асыруы, сотқа дейінгі тергеп-тексеруді жүзеге асыратын адамның өз өкілеттіктерін сотқа дейінгі іс жүргізуді уақтылы жүзеге асыру мақсатында іске асыру тәсілі сияқты мән-жайлар ескеріледі.

Сотқа дейінгі тергеп-тексеру мерзімі арыз бен хабарды Сотқа дейінгі тергеп-тексерудің бірыңғай тізілімінде тіркеген кезден бастап қылмыстық іс айыптау актісімен немесе істі медициналық сипаттағы мәжбүрлеу шараларын қолдану туралы мәселені қарау үшін сотқа беру туралы қаулымен прокурорға жіберілген күнге дейін не іс бойынша іс жүргізуді тоқтату туралы қаулы шығарылған күнге дейін есептеледі.

Анықтау істері бойынша сотқа дейінгі тергеп-тексеру бір айдан және алдын ала тергеу істері бойынша екі айдан аспауға тиіс.

Осы баптың екінші бөлігінде көрсетілген мерзімге қылмыстық процеске қатысушылардың ҚПК-тің 296-бабында көзделген тәртіппен қылмыстық іс материалдарымен танысу уақыты, сондай-ақ күдіктінің, жәбірленушінің шағымы бойынша қылмыстық істің сотта және прокуратурада болған уақыты кірмейді.

Белгіленген сотқа дейінгі тергеп-тексеру мерзімін тергеушінің, анықтау органы бастығының уәжді өтінішхаты бойынша:

- істің күрделілігіне байланысты аудандық және оған теңестірілген прокурор – қисынды, бірақ үш айдан аспайтын мерзімге;

- істің ерекше күрделілігіне байланысты немесе қылмыстық істің материалдарын қылмыстық қудалауды жалғастыру үшін шет мемлекетке жіберу туралы мәселені шешу кезінде – облыс прокуроры мен оған теңестірілген прокурор және олардың орынбасарлары қисынды, бірақ он екі айдан аспайтын мерзімге ұзартуы мүмкін.

Сотқа дейінгі тергеп-тексеру мерзімін одан әрі ұзартуға айрықша жағдайларда ғана жол беріледі және оны Қазақстан Республикасының Бас Прокуроры, оның орынбасарлары қисынды, бірақ қылмыстық қудалаудың ескіру мерзімінен аспайтын мерзімге жүзеге асыра алады.

Сотқа дейінгі тергеп-тексерудің мерзімін ұзарту туралы қаулыны тергеу бөлімінің, анықтаудың бастығы, прокурор ауданның, облыстың прокурорына және оларға теңестірілген прокурорларға сотқа дейінгі тергеп-

тексеру мерзімі аяқталардан – бес тәуліктен кешіктірмей, Қазақстан Республикасының Бас Прокурорына, оның орынбасарларына – он тәуліктен кешіктірмей ұсынуға міндетті.

Прокурор істі қосымша тергеп-тексеру үшін қайтарған кезде сотқа дейінгі тергеп-тексеру прокурор белгілеген, бірақ іс қылмыстық қудалауды жүзеге асыратын адамға келіп түскен кезден бастап бір айдан аспайтын мерзімде жүргізіледі. Мерзімді одан әрі ұзарту жалпы негіздерде және осы бапта көзделген тәртіппен жүргізіледі.

Күдікті, жәбірленуші тергеп-тексерудің негізсіз созылуына шағым жасауға және қылмыстық қудалауды жүзеге асыратын адамның оның барысында істі тергеп-тексеруді толық көлемінде аяқтауына қажетті белгілі бір мерзімді белгілеу туралы өтінішхатты прокурорға мәлімдеуге немесе ҚПК-те көзделген тәртіппен сотқа шағым жасауға құқылы.

ӨӘЖ 347.6

Алтаева З.А., Слямов А.М.

магистранттар, Қазақ инновациялық гуманитарлық-заң университеті, Семей қ.

АТА-АНАЛАРДЫҢ БАЛА ТӘРБИЕСІНЕ БАЙЛАНЫСТЫ ЖЕКЕ МҮЛІКТІК ЕМЕС ҚҰҚЫҚТЫҚ ҚАТЫНАСТАРДЫҢ ЕРЕКШЕЛІКТЕРІ

ҚР отбасы заңнамаларының дамуы туралы көзқарастар эволюциясының әрбір кезеңі ғасырлар бойы жинақталған ата - аналық қатынастарды мемлекеттік – құқықтық реттеу тәжірибесін көрсетеді және отбасы мен оның мүшелеріне құқықтық ықпал етудің қалай және қай бағыттарда өзгергенінің көрнекі мысалы болып табылады.

Түйін сөздер: *неке, отбасы, отбасылық жағдай, туыстар.*

Государственная семейная политика может быть эффективной лишь в том случае, когда она является органичным элементом всей социальной политики, взаимосвязанным со всеми ее направлениями на стадиях выработки, принятия и реализации решений.

Ключевые слова: *брак, семья, семейное положение, родственники.*

The state family policy can be effective only if it is an organic element of all social policy, interconnected with all its directions at the stages of development, adoption and implementation of decisions.

Keywords: *marriage, family, marital status, relatives*

Кәмелеттік жасқа толмаған баланың отбасында өмір сүру және тәрбиелену құқығы осы ереженің адамгершілік жағын да, құқықтық жағын да қамтитын оның ең маңызды құқықтарының бірі болып табылады. Тәрбиелеу процесі бала туған кезден басталады. Бала отбасынан әлеуметтік қарым – қатынастардың алғашқы дағдыларына ие болады, оның болашақтағы тәрбиесіне ықпал ететін мінез – құлқы қалыптасады [1,58 б.].

Құқықтық әдебиеттерде аталған норма қабылданбай тұрып балалардың отбасында тәрбие алу құқығы талқыланды.

Отбасындағы тәрбие – тұтас алғандағы бала тәрбиесінің құрамдас бөлігі. Қазақстан Республикасы неке (ерлі-зайыптылық) және отбасы Кодексінің 60 бабына сәйкес әрбір баланың отбасында өмір сүруге және тәрбиеленуге құқығы, өзінің ата-аналарын білуге құқығы, олардың қамқорлығында болуға құқығы, олармен бірге тұруға құқығы бар.

А.М. Нечаева атап көрсеткендей, отбасы – баланың өмір сүруінің табиғи ортасы. Дәл осында адамның рухани және дене дамуының алғышарттары қалыптасады, Тек отбасында ғана баланың құқықтық, рухани, дене және психикалық сапалары қалыптасады [2,115 б.].

Өкінішке орай қазіргі қоғамда соңғы жылдары агрессияшыл тенденциялардың артуына бағытталған өзгерістер орын алуда, ол көбінесе өзінің жақын ортасымен қарым – қатынаста және ең алдымен кәмелеттік жасқа толмаған өз балаларына қатысты қолданылады. Қазіргі таңда елімізде балаларының болашағы, ұлт болашағы, оның адамгершілік- құқықтық мәртебесі мәселелері өткір қойылып келеді

Бұл жайдан жай емес, іс мынада, негізгі адамгершілік құндылықтар бірінші кезекте жоғарыда атап өткеніміздей бала санасына ерте бала кезінен, демек тікелей отбасында сіңіріледі. Тиісінше, ата – анасы «адамгершілік» ұғымын қалай түсіндірсе және олар өздері үшін заң шығарушы айқын белгілеген өздерінің кәмелеттік жасқа толмаған балаларын тәрбиелеу бойынша міндеттерін қатаң сақтауларына баланың мемлекеттің әлеуметінің жеке тұлғасы ретінде қорғалатын заңды мүдделері мен құқықтарын қорғаудың бүкіл құқықтық мәселелерінің шешілуі тәуелді болады.

Баланың отбасында тәрбие алу құқығының негізгі мәні осы құқықты иеленушінің мемлекет тарапынан берілетін көмек пен қолдауға сүйене отырып ешбір кедергісіз белгілі бір әрекеттерді жүзеге асыру мүмкіншіліктерінің берілуінде болып отыр.

ҚР Конституциясының 27 бабының 2 тармағында келесі ереже бекітілген, ол бойынша балаларына қамқорлық жасау және оларды тәрбиелеу - ата-ананың етене құқығы әрі міндеті болып табылады. Демек, бұл жерде тек әрбір ата – ананың адамгершілік – құқықтық борышы туралы ғана емес, сонымен қатар оның мемлекет алдындағы Конституциялық құқықтары мен міндеттері туралы болып отыр. Мемлекет тарапынан ата

– аналарға өздерінің кәмелеттік жасқа толмаған балаларына қатысты құқықтардың берілуі олардың мемлекет қажет ететін және құптайтын кәмелеттік жасқа толмаған баланың игілігіне бағытталған әрекеттерді жүзеге асыру мүмкіндігінің берілетінін көрсетеді.

Қазақстан Республикасының қолданыстағы неке (ерлі-зайыптылық) және отбасы Кодексі ата – аналардың құқықтары мен міндеттерінің мазмұнын іс жүзінде толық ашып көрсетеді және сол арқылы оның негізін ашып көрсетеді. «Ата – аналардың құқықтары мен міндеттері» деп аталатын 11 тарау толық дерлік олардың жеке құқықтары мен міндеттеріне арналған, ал ата – аналардың өздерінің кәмелеттік жасқа толмаған балаларын асырауы бойынша міндеттері, алименттік міндеттемелерді құқықтық реттеуге арналған тарауда дербес көрсетілген. Ата- аналардың өз балаларына қатысты жеке құқықтары мен міндеттері ішінде ең күрделі және маңыздысы ата – аналардың өз балаларын тәрбиелеу бойынша құқықтары мен міндеттері болып табылады, міне осының өзі осы мақаланың зерттеуіне негізделеді.

Бұрын әрекет еткен РСФСР неке және отбасы Кодексінде де оның 1 бабында бекітілген ата – ананың өз балаларын тәрбиелеуі туралы ережелер болды, және оған отбасы заңнамасының барлық міндеттерінің ішінде ең басты міндет мәртебесі берілді [3,56 б.].

Бірақ сол кездегі идеологиялық ілімді есепке ала отырып ата – ананың өз баласына тәрбие беруі Отанға берілгендік, еңбекке коммунистік көзқарас және балаларды коммунистік қоғам құрылысына қатысуға белсенді түрде даярлау сияқты қоғамдық тәрбие берумен үйлестірілген идеологиялық мазмұны басым болды.

Әрине, қолданыстағы Қазақстан Республикасының неке (ерлі-зайыптылық) және отбасы Кодексінде әсіресе балаға коммунистік идеология рухында тәрбие беру сияқты мұндай қондырмалар жоқ, бірақ одан мемлекет ата – ананың өз баласын қалай тәрбиелейтініне бей- жай қарайды деген ұғым туындамауы тиіс.

БҰҰ «Бала құқығы туралы» Конвенциясы ата – ананың тәрбие беруі саласындағы негізгі халқаралық тенденцияларды белгілейді.

Конвенцияның 29 бабы тәрбиелеудің келесі міндеттерді шешуге бағытталуы тиіс екендігін көрсетеді:

а) жеке тұлға ретінде дамуына, баланың бойындағы дарынын және ақыл-есін, дене бітімдік қабілеттерін барынша толық дамытуға тәрбиелеу;

ә) адам құқықтары мен негізгі бостандықтарын, сондай-ақ Біріккен Ұлттар Ұйымының Жарғысында жария етілген қағидаттарды құрметтеуге тәрбиелеу;

б) ата-анасын, төл мәдениетінің құндылықтарын, тілін және құндылықтарын, өзі тұрып жатқан мемлекеттің және өзі туған елінің ұлттық құндылықтарын, сондай-ақ басқа өркениеттерді құрмет тұтуға тәрбиелеу;

в) баланы еркін қоғамдағы саналы өмірге түсіністік, бейбітшілік, шыдамдылық, әйел мен ер-азаматтардың құқықтық теңдігі және барлық халықтар, этникалық, ұлттық және діни топтар арасындағы достастық, сондай-ақ жергілікті халықтың өкілдерімен достықта болу рухында дайындауға тәрбиелеу;

г) қоршаған табиғатты аялауға бағыт беруге тәрбиелеуге негізделген [4].

ҚР отбасы заңнамалары ата – аналар мен балалар арасындағы құқықтық қатынастарда олардың тәрбиелеу құқығын жүзеге асыру мәселелері бойынша белгіленген халқаралық бағдарды ұстанады.

Қазақстан Республикасының неке (ерлі-зайыптылық) және отбасы Кодексінің 72 бабына сәйкес ата – анаға өзінің кәмелеттік жасқа толмаған баласын қалай тәрбиелеуге болмайтынығын көрсететін анықтама берілген, оларата-ана құқықтары баланың мүдделеріне қайшы жүзеге асырылмауға тиіс және ата-ана құқықтарын жүзеге асыру кезінде ата-аналар баланың дене бітімі мен психикалық денсаулығына, оның адамгершілік жағынан дамуына зиян келтіруге құқылы емес [5]. Баланы тәрбиелеу тәсілдері адамның қадір-қасиетін кемсітетін немқұрайлылықты, қатыгездікті, дөрекілікті, баланы қорлауды немесе қанауды болғызбауға тиіс.

Егер де ата – аналар өздерінің кәмелеттік жасқа толмаған балаларын тәрбиелеу бойынша өзқұқықтары мен міндеттерін бұзған жағдайда оларға ата – аналық құқығын шектеу немесе одан айыру түріндегі отбасылық – құқықтық жауапкершілік қолданылады.

Біздің пікірімізше ҚР отбасы заңнамаларында ата – аналардың өздерінің кәмелеттік жасқа толмаған балаларын тәрбиелеу процессіне қатысты белгілі бір педагогикалық және психологиялық ұсыныстар берілмеген.

Демек, бала тәрбиесі бұл ата – ананың әрқайсысы өзінің педагогикалық қабілеттері мен дағдыларын, өзінің адамгершілік – құқықтық санасының ерекшеліктерін көрсететін процесс болып табылады.

Тиісінше, Қазақстан Республикасының неке (ерлі-зайыптылық) және отбасы Кодексінің 70 бабының 2 тармағынан туындайтындай ата – аналар өз балаларын тәрбиелеу үшін жауап береді. Бір қарағанда бұл нормадан тиісінше тәрбиелемеген жағдайда, мысалы ата – анасы баласына қоршаған ортаға құрметпен қарау дағдысын сіңірмеген болса (БҰҰ «Бала құқығы туралы» Конвенциясының 29 бабы) ата – анаға қатысты отбасылық – құқықтық жауапкершілік қолданылатындай болып көрінеді.

Бұл қате пікір, себебі Қазақстан Республикасының неке (ерлі-зайыптылық) және отбасы Кодексі ата – аналардың «тәрбиелеу нәтижесі» үшін жауапкершілігін қарастырмаған, жауапкершілік шарасы тек «тәрбиелеу процессі» үшін анықталған кәмелетке толмаған баланы тәрбиелеудің дұрыс емес, заңсыз, психология мен педагогикаға жат әдістерін қолдану. Сонымен қазіргі отбасы заңнамаларына сәйкес баланың оны тәрбиелеу барысының салдарынан қандай болып шыққаны үшін ата-анасын отбасылық-құқықтық жауапкершілікке тартуға болмайды.

Қолданыстағы отбасы заңнамасында кәмелеттік жасқа толмаған баланың құқығын ең сенімді қорғаудың әдісі ретінде ата-ана құқығынан айыру қабылданған, кейбір жағдайларда ата-аналық құқықтан айыру баланың толыққанды тәрбие алу құқығын қорғаудың бірден - бір жалғыз әдісі болады.

Ата – ана құқығы бала мүддесіне қарама – қайшылықта жүзеге асырылуы мүмкін емес. Ата – аналар тәрбиелеу құқығын жүзеге асыру кезінде баланың психикалық, дене дамуына, адамгершілік тәрбие алуына зиян келтіруге құқылы емес.

Ата – ана құқығынан айыру институтының әрекеті кәмелеттік жасқа толмаған баланың құқықтарын қорғаумен қоса оның адамгершілік жағына да бағытталған.

Бірінші жағдайда қорғау кәмелеттік жасқа толмаған баланы ата – ана тарапынан болуы мүмкін барлық теріс салдардан қорғау болып табылады, олар баланың денсаулығына орыны толмас зиян келтіруі мүмкін, ал екінші жағдайда адамгершілік саулығына зиян келтіріледі, демек ол тұлға ретінде қалыптасу деңгейі мүлдем төмендейді.

Сондықтан, ата – аналық құқықтан айыру әрине ата – ананың отбасы заңнамасында қарастырылған өз борышын кінәлы түрдегі орындамағаны үшін ең жоғары жауапкершілік шарасы болып табылатынына және баланың құқықтары мен мүдделерін басқа әдіспен қорғау мүмкін емес болған жағдайларда ғана қолданылуы мүмкін екендігіне ерекше назар аударамыз. Оған тек сот қана және отбасы заңнамасында қарастырылған және белгіленген тәртіппен ғана жол бере алады.

Сонымен қатар, ата – аналық құқықтан айыру тек нақтылы балаға (балаларға) қатысты ғана қолданылуы мүмкін екенін есепке алу қажет. Әлі жоқ балаға қатысты ата – аналық құқықтан айыруға болмайды. Бұл мысалы, егер де өзінің бір немесе бірнеше балаларына қатысты ата – аналық құқығынан айырылған еркек пен әйелде тағы да бір бала туған болса, оған бұрын шығарылған соттың ата – аналық құқықтан айыру туралы шешімі таралмайды және осы балаға қатысты ата – аналар барлық құқықтарға ие болады және өздеріне заңмен жүктелген міндеттерді атқарады.

Аталған ереже заң шығарушының ата – ананың өз ісінің салдарын сезінетіні және олардың түзетілуі мен іс – әрекеттеріне жауап бере бастауы олардың жаңа туған немесе әлі дүниеге келмеген балаларына қатысты бұрын қабылданған соттың ата – аналық құқықтан айыру туралы шешімінен кейін дүниеге келген балаларына қатысты барлық құқықтары мен міндеттерін сақтап қалу мүмкіндігін береді. Бұл заң шығарушының ата – анаға қатысты ізгілікті және басымдық беретін көзқарастарын дәлелдей түседі, бірақ, сонымен қатар әлі дүниеге келмеген немесе сот шешімі шыққаннан кейін дүниеге келген баланың өмірін белгілі бір деңгейде қатерге тігеді, себебі бұл жағдайда кәмелеттік жасқа толмаған баланың құқықтары толық дәрежеде қорғалмайды.

Қоғамында отбасылық құқықтық қатынастардың осы саласында үлкен мәселелер тудырған елімізде болған әлеуметтік және экономикалық реформалар салдарынан отбасы институты мен бала тәрбиесіне отбасының ықпалының өзінің әлсіреуі үлкен алаңдаушылық тудырады.

Біздің пікірімізше, қалыптасқан жағдайдан шығар жол бар және ол пәрменді құқықтық база құрумен тікелей байланысты, оны құрудың мақсаты қызметін кәмелеттік жасқа толмаған балалардың құқықтары мен заңды мүдделерін қорғау болып табылады. Ата – ананың бала тәрбиесі бойынша құқығы ата – аналардың өздерінің педагогико – психологиялық әрекеттерімен тығыз байланысты болуы керек, бірақ аталған құқықтың құрамына материалдық қамтамасыз еткізілуді енгізудің қажеті жоқ. Баланы материалдық қамтамасыз ету ата – ананың жеке мүліктік міндеттері болып табылады және тәрбиелеу бойынша жеке мүліктік емес қатынастардың құрамына енгізілмеуі тиіс, сонымен қатар ата – ананың өз баласын тиісінше асырауы тәрбиелеу процессін пәрменді жүзеге асырудың маңызды алғышарттарының бірі болып табылатынын жоққа шығаруға болмайды. Сондай – ақ, ата – аналардың өз балаларын тәрбиелеу бойынша құқықтарының мазмұнының құрамына енетін өкілеттіктердің ата – ананың баласына дене, психикалық, рухани, адамгершілік дамуына, баланы оқытуға, баланың көзқарастарын қалыптастыруға, баланы еңбекке баулуға, өзге балалармен қарым – қатынас жасауға тәрбиелеу, тәрбиелеу барысында балаларға мәжүрлеу шараларын қолдану құқықтары да енгізілуі тиіс екендігін ұмытпауымыз қажет.

Ата – ананың баланы материалдық қамтамасыз етуін ата – ананың өз баласын тәрбиелеу құқығының құрамына енгізу мүмкіндігі жоққа шығарылады, себебі баланы материалдық жағынан қамтамасыз ету ата – ананың жеке мүліктік міндеттілігі болып табылады, алайда біздің пікірімізше, ата – ананың өз баласын тиісінше ұстауы тәрбиелеу процессін нәтижелі жүзеге асырудың маңызды алғышарттарының бірі болып табылады.

Ата – ананың кәмелеттік жасқа толмаған баласын тәрбиелеу құқығының негізі ұғымының құрамына ата – ананың өздерінің адамгершілік – құқықтық әрекеттері арқылы баланың психикасына, оның санасына ықпал ету, баладан қоғамның лайықты азаматы болып өсіп шығуы үшін тиісінше әрекет етуді талап ету әлеуметтік – құқықтық мүмкіншіліктерді құқықтық жүзеге асыру деп ұғынуды ұсынамыз.

Ата – аналардың құқықтары мен міндеттерін біріктіру мүмкін емес деп есептеуге болады, себебі белгілі бір дәрежеде әрекет ету міндеттілігі құқыққа айналуы мүмкін емес және сол сияқты белгілі бір әрекеттерді жүзеге асыру құқығы міндеттілік ретінде қарастырыла алмайды. Мұндай жағдайда құқықты міндеттілік жұтып қояды. Ата – аналық құқықтар мен міндеттер біртұтас болып көрінгенімен олар бір бірінен бөлек әрекет етеді және дербес құқықтық санаттарды құрайды, сол себепті олардың табиғи үйлесімділігіне қарамастан ата – аналардың құқықтары мен міндеттері бір бірінен бөлек қарастырылуы тиіс.

Ата – аналық құқықтан айыру деп ата – аналық құқықтық қатынастардың аяқталуын емес, оны өзгерту үшін негізді ұғыну қажет және тағы да бір қоса айтып кеткіміз келетіні ата – аналар өздеріне заң шығарушы жүктеген өз балаларын тәрбиелеу міндеттілігін ұмытпайы тиіс екендігі, себебі адамгершілік жағынан алып қарағанда ол – ата – ананың борышы деп аталады.

Пайдаланылған әдебиеттер тізімі

- 1 Казанцева А.Е. Ата – аналардың (олардың орынындағы тұлғалардың) бала тәрбиесі бойынша құқықтары мен міндеттері және оны бұзғаны үшін жауапкершілік. - Томск.: Томск университетінің баспасы, 1983. 58 б.
- 2 Нечаева А.М. Отбасы құқығы. Дәріс курсы. 2-ші басылым. - М., 2001. С. 155.
- 3 Мальцев Г.В. Әлеуметтік әділеттілік және құқық. — М., 1977. С. 56.
- 4 Бала құқықтары туралы Конвенцияны ратификациялау туралы Қазақстан Республикасының Жоғарғы Кеңесінің 1994 жылғы 8 маусымдағы қаулысы
- 5 Қазақстан Республикасы неке (ерлі-зайыптылық) және отбасы Кодексі.

УДК 34.07

Амангелды А.Т.

магистрант 2 курса Поволжского института (филиал) ФГБОУ ВО «Всероссийский государственный университет юстиции» (РПА Минюста России), г. Саратов

Научный руководитель: Громов В.Г.

д.ю.н., профессор Поволжского института (филиал) ФГБОУ ВО «Всероссийский государственный университет юстиции» (РПА Минюста России), г. Саратов

ПОНЯТИЕ И НАЗНАЧЕНИЕ ПРАВОТВОРЧЕСТВА И ЕГО ПРИНЦИПЫ

Бұл мақалада құқықтық шығармашылық институтының негізгі түсініктері қарастырылған. Құқықтық бастау процесіне қатысты екі негізгі көзқарас жөнінде жазылған. РФ құқықтық шығармашылық қызметінің деңгейіне талдау жасалған. Мемлекеттің құқықтық саясатының дамуында дұрыс бағытын қалыптастырушы ретінде құқықтық шығармашылықтың негізгі қағидалары белгіленген. Талдаудың негізінде құқықтық шығармашылық бойынша мемлекеттік саясаттың негізгі бағыттары жасалды.

Түйін сөздер: *құқықтық шығармашылық, Құқықтық бастау, құқықтық шығармашылықтың қағидалары*

В данной статье рассмотрены основные понятия института правотворчества. Изложены две основные точки зрения относительно сущности процесса правообразования. Проведен краткий анализ стадий правотворческой деятельности в Российской Федерации. Определены основные принципы правотворческой деятельности, как основополагающих начал, формирующих верное направление в развитии правовой политики государства. Основываясь на проведенном анализе, вынесены основные тезисы государственной политики по вопросам правотворческой деятельности.

Ключевые слова: *правотворчество, правообразование, принципы правотворчества.*

This article describes the basic concepts of the Institute of lawmaking. Two main points of view concerning the essence of the process of law formation are stated. A brief analysis of the stages of law-making activities in the Russian Federation is carried out. The basic principles of lawmaking activity as the fundamental principles forming the right direction in development of legal policy of the state are defined. Based on the analysis, the main theses of the state policy regarding lawmaking activity are decided.

Keywords: *lawmaking, law formation, the principles lawmaking*

Правотворчество представляет собой сложный процесс по созданию необходимых условий, инструментов и систем, регулирующих общественные отношения в той или иной сфере. Однако необходимо отметить, что не существует универсального, единого понятия правотворчества, так как данное понятие понимается и рассматривается с различных точек зрения ввиду сложности самого процесса.

Традиционно понятие «правотворчество», как правило, употребляется в двух смыслах, первое – издание отдельного нормативно-правового акта, второе – образование единой правовой системы. При этом оба из этих утверждений в определенном смысле являются справедливыми.

Также некоторые среди ученых-административистов полагают, что единственным источником права выступает правотворческая деятельность государства. При этом стоит отметить, что данная точка зрения предусматривает тождественность права и законодательства.

Однако существует и иная точка зрения, более распространенная. Согласно ей естественное право является регулятором отношений, складывающихся между субъектами права. Именно естественное право, формирующееся в процессе взаимоотношения субъектов, является предпосылкой для образования права, образующегося путем издания законодательных актов.

В качестве примера можно привести утверждение М.Н. Марченко, который полагает, что государство обладает полномочиями по принятию законодательных актов, но не по образованию правовой системы. Однако, он согласен с тем, что отдельный закон проецирует общепринятое отношение субъектов права на определенные общественные отношения [1, с.399].

Правотворческий процесс по своей структуре состоит из двух элементов, один из которых содержит организационные вопросы, которые необязательно должны вызывать юридические последствия (подготовка законопроекта, обсуждение в государственном органе), второй характеризуется правовым содержанием, то есть содержит правовое обоснование каждой процедуры с момента подготовки и до принятия правового документа.

Оба эти элемента находятся в тесной взаимосвязи между собой, что означает целостность и последовательность процедур подготовки, совещаний и принятия законодательного акта.

Данное обстоятельство объясняет разделение правотворческой деятельности на две основные стадии. На начальной стадии формируется воля государства при разработке законопроекта. Действия на данном этапе являются подготовительными, что не вызывает юридически значимых последствий у субъектов права. Завершающая стадия характеризуется официальным установлением воли государственного аппарата путем принятия нормативно-правового акта, соблюдение требований которого обязательно для всех субъектов. Безусловно, данные стадии также состоят из различных мероприятий по формированию правовых документов с учетом их юридической силы.

К примеру, профессор Р.Х. Макуев считает, что правотворчество представляет собой деятельность, направленную на поиск и создание процедур, целью которых является перевод общественных отношений в плоскость правоотношений при помощи правовых предписаний [2,с.405].

Так же наиболее краткое определение понятия правотворчества предложил А.В. Малько. Автор считает, что правотворчество - это деятельность, прежде всего государственных органов по принятию, изменению и отмене юридических норм[3,с.93].

Учитывая вышеизложенное, мы можем сделать вывод, что хотя данные определения имеют существенные различия по формулировке, в целом предполагают единую суть.

Как мы видим эти определения различны по своей формулировке но в целом одинаковы по смыслу.

Когда мы говорим о сложности системы правотворчества, мы подразумеваем сложность процедур и многоэтапность процесса. Первым этапом в данном процессе является сам момент зарождения правотворческой инициативы, завершающим этапом же является принятие нормативно-правового акта. Однако между этими этапами существуют и иные, важность которых сложно переоценить.

Как правило, правотворчество есть деятельность государства в лице уполномоченных органов. Существует целая система так называемых правотворческих государственных органов, цель которых издание законодательных актов либо непосредственное участие в правотворчестве, к ним можно отнести следующих: Президент, Государственная Дума, Совет Федерации и Правительство[4,с.277].

Существует множество факторов, влияющих на законотворческий процесс, которые необходимо учитывать законодателю, однако при неукоснительном соблюдении принципов правотворческой деятельности можно достичь желаемого результата.

Как мы уже говорили ранее, соблюдение принципов играет важную роль в правотворческой деятельности. К этим принципам относятся: демократизм и гласность, профессионализм, законность, научный характер и другие.

Демократизм и гласность по своей сути представляют два самостоятельных принципа, однако являются взаимозависимыми. Значение данных принципов заключается в регламенте разработки законодательного акта уполномоченным органом. Важную роль при этом играет привлечение общественности к участию в законодательной деятельности, к гласности данной деятельности. Принцип гласности в данном случае необходим для избегания бюрократизма. Также принцип гласности обеспечивает ознакомление широких масс населения с новым законодательным актом посредством его публикации в средствах массовой информации, обсуждений на радио-телепередачах. Высшим проявлением демократизма по сей день считается референдум.

Следующим важнейшим принципом правотворческой деятельности является профессионализм. Данный принцип предполагает наличие необходимых познаний у специалистов, разрабатывающих тот или иной законопроект. Данный принцип обеспечивает качественную составляющую правотворческой деятельности. Здесь хотелось бы отметить, что на сегодняшний день ни в Казахстане, ни в России данный принцип не соблюдается строго. Это выражено участием в законотворческой деятельности тех депутатов, образование которых не связано с правовыми дисциплинами либо государственным строем, что несомненно влияет на качество законопроектов. Если строго следовать данному принципу, то предлагать, обсуждать, голосовать, принимать нормативно-правовой акт должны лица, компетентные в данном вопросе.

Законность правотворческой деятельности также является важным принципом. Данный принцип предполагает соответствие процедур принятия законодательного акта требованиям действующего законодательства, в первую очередь – Конституции. Содержание данного принципа также выражается в соответствии принимаемого закона правовым принципам государства, в соблюдении иерархии нормативно-правовых актов.

Принцип научного характера законотворческой деятельности означает, что перед тем как законопроект начнет обсуждаться будет проведена огромная работа по изучению сферы отношений, требующей установления правил, выявлению предпосылок для принятия законопроекта.

Указанный перечень принципов не является исчерпывающим и единственно верным, к ним также можно отнести принципы системности, исполнимости, эффективности.

Принцип системности устанавливает строгий контроль системных правовых характеристик.

Принцип исполнимости предполагает строгий учет возможных факторов, таких как организационных, юридических, кадровых и т.д.

Принцип эффективности означает максимальную отдачу данного законодательного акта регулируемым отношениям.

Все указанные принципы имеют важное значение в правотворческой деятельности, формируют правильную среду для законопроектов.

Итак, мы рассмотрели такие важные понятия как «правотворчество», «законотворчество», ознакомились со стадиями правотворческого процесса и рассмотрели основополагающие принципы правотворческой деятельности. Под правотворчеством следует понимать вид государственной деятельности, присущей только государству, по формированию правовой системы, а именно по разработке, изменению и отмене норм права, для удовлетворения потребностей общества в различных сферах жизни.

Правотворчество является сложным процессом, который требует от законодателей общность взглядов, специальных знаний, а также навыков по формированию единой правовой системы государства. Данные знания и навыки в мировой юридической практике представляют собой, так называемую, законодательную технику, которая предполагает согласованную цельную систему требований по формированию законодательных актов.

Результатом правотворчества является принятый нормативно-правовой акт. Но важно понимать, что данный результат не является конечным итогом, далее за ним следует непосредственное действие правового акта, который реализует волю государства при регулировании правоотношений между субъектами права, и в этой связи важно осуществление контроля над исполнением требований законодательства, а также обязательное привлечение к ответственности лиц, виновных в правонарушениях.

Список использованной литературы

1. Конституция Российской Федерации (принята всенародным голосованием 12.12.1993) (с учетом поправок, внесенных Законами РФ о поправках к Конституции РФ от 30.12.2008 № 6-ФКЗ, от 30.12.2008 № 7-ФКЗ, от 05.02.2014 № 2-ФКЗ, от 21.07.2014 № 11-ФКЗ) // СЗ РФ. 2014. № 31. Ст. 4398.
2. Макуев Р.Х. Теория государства и права: учебник. Москва-Орел: Изд-во ОРАГС, 2003. 674 с.
3. Малько А.В. Основы государства и права: учебное пособие. КноРус; Москва, 2015. 334 с.
4. Марченко М.Н. Теория государства и права: учебник. М.: Юрайт, 2014. 715 с.
5. Теория государства и права: курс лекций. / Под ред. Н.И. Матузова, А.В. Малько. М.: ЮРИСТ, 2001. 776 с.

ОӘЖ 343.14

Батхолдина Ж.К.

«Құқықтану» мамандығының I курс магистранты, Қазақ инновациялық гуманитарлық-заң университеті, Семей қ.

ҚЫЛМЫСТЫҚ ІС ЖҮРГІЗУ ҒЫЛЫМЫНДАҒЫ СОТ ДӘЛЕЛДЕМЕЛЕРІ ТЕОРИЯСЫНЫҢ РӨЛІ

Қылмыстық іс жүргізу ғылымы заңнамамен және оны қолдану практикасымен бірге дамиды, сондай-ақ өзекті болып келетін мәселелерді әзірлеу жолымен жетілдіруге өз әсерін тигізеді. Сондықтан, автор мақаласында сот дәлелдемелер теориясының рөлін ашып көрсеткен.

Түйін сөздер: қылмыстық процесс, сот дәлелдемелер теориясы, қылмыстық іс жүргізу ғылымы.

Уголовно-процессуальная наука развивается в сочетании с законом и практикой его применения, а также оказывает влияние на улучшение развития соответствующих вопросов. Поэтому в статье автор раскрывает роль теории доказательств.

Ключевые слова: уголовный процесс, теория доказательств, наука уголовного судопроизводства.

Criminal procedure science develops in conjunction with the law and the practice of its application, and also has an impact on improving the development of relevant issues. Therefore, in the article the author reveals the role of the theory of evidence.

Keywords: criminal procedure, theory of evidence, science of criminal justice.

Қазіргі таңда, ең күрделі қиыншылықтардың бірі болып бұрынғы кеңес дәуірінде заң ғылымының негізіне мемлекет және құқық туралы марксистік ілім салынған, ол өз кезегінде қоғамдық даму теориясының бірі ретінде тек гипотеза ғана болған [1,б.300]. Тек осы теория 1917 жылы билікке келгендермен заң ғылымында күштеп берілген, ол лениндік-сталиндік идеологияның ұстаушысы және көрсетушісі болған [2,б.32]. Осы істе жағымсыз рөлді өткен ғасырдың 20-50 жылдары қылмыстық іс жүргізу ғылымында А.Я. Вышинский басқарған ғылым атқарған. Қазіргі таңда, заң ғылымы отандық тарихи тәжірибеге, кеңестік тәжірибені қоса алғанда, еркін және жан-жақты объективтік шындықты бағалауға қабілетті. Осы бағалауда әділдік, тұлғаның мүдделері мен құқықтары негіз болатын, либералды өнегелілік құндылықтарды пайдаланумен байланысты әлемдік тәжірибенің мағынасы зор.

Осы жалпы ережелерге негізделі отырып, қылмыстық іс жүргізу ғылымына келесі анықтама беруге болады: әлемдік қоғамдастықпен танылған либералды өнегелілік құндылықтарға негізделген қылмыстық сот ісін жүргізудің негізгі ережелері мен мәні ретінде Қазақстан мемлекетінің құқықтық нормалар негізінде қалыптасатын, қоғамдық қатынастарды қорғау мақсатында қылмыстық заңды пайдалану нысаны болып келетін құқықтық көзқарастар, ойлар мен идеялардың жиынтығы.

Қылмыстық іс жүргізу ғылымы қылмыстық процестің даму заңдылықтарын оқытады, қылмыстық сот ісін жүргізудің кейбір ережелерін және іс жүргізу нысандар мен дәлелдемелерді жинау мен бағалаудың құралдарын дамытады, іс жүргізу институттары мен кепілдіктер, процеске қатысушылардың құқықтары мен міндеттері ұғымдарын қалыптастырады, қылмыстық-процестік заңнамасын қолдану практикасын теориялық жағынан түсіндіреді және оны жетілдіру бойынша ұсыныстар жасайды. Бұл оның пәнінің бір жағы, екінші жағын - қылмыстық іс жүргізу құқығы, құқық қорғау органдарының іс жүргізу қызметі және осы қызметте пайда болатын қылмыстық іс жүргізу қатынастары құрайды. Қылмыстық іс жүргізу ғылымы пәнінің осы екі бөлігі бірыңғай және өзара бөлінбес әрекеттесуде қарастырылу керек. Қылмыстық іс жүргізу құқығы ғылым зерттеуінің теориялық негізі және осы зерттеудің нәтижелерінің әсерін өзі сезеді. Құқықтық нормалар мен оны қолдану практикасын зерттей келе, қылмыстық іс жүргізу ғылымы қылмыстық сот ісін жүргізудің барлық сатыларында оның тиімділігі мен рөлін анықтауға белсенді қатысады, ғылыми-әдістемелік нұсқаулар, сондай-ақ қылмыстық-процестік заңнамасын жетілдіруге ұсыныстар жасайды.

Сондықтан, қылмыстық іс жүргізу ғылымындағы сот дәлелдемелері теориясының рөлін ашу қажетті теориялық және практикалық мәселе болып келеді.

Қылмыстық іс жүргізу ғылымында сот дәлелдемелері теориясының мәселелеріне, әсіресе дәлелдеу мәселелеріне 1958 жылы Қылмыстық сот ісін жүргізудің негіздері қабылданғаннан кейін күшейе түсті. Қылмыстық процесс теориясында дәлелдеу құқығының мәселелеріне көңіл бөлу келесімен түсіндіріледі: біріншіден, заңдылықты қамтамасыз ету үшін және қалыптастыру үшін осы мәселенің ерекшелігімен; екіншіден, қылмыстылықпен күрес бойынша заңды қызметтің кеңеюімен; үшіншіден, қылмыстық процесс бойынша шындықты анықтау процесінің ары қарай жетілдірілуіне әртүрлі техникалық жетістіктерді қолдану; төртіншіден, қылмыстық процесс теориясының жалпы дамуымен, көптеген оқулықтар мен монографиялардың көбеюі, басқа ғылымдардың жетістіктерін қолдану тағы басқа.

Қылмыстық іс жүргізу ғылымында сот дәлелдемелері теориясының дамуы мен оның рөлін анықтау А.Я. Вышинскийдің қылмыстық процестегі болжам мен жарамдылық ара қатынасы жөнінде, шындықтың мәні жөнінде, айыпталушымен өз кінәсін мойындау мәні жөнінде қате ой-түйіндерінен арылумен түсіндіріледі. А.Я. Вышинскийдің қате пікірлеріне қарсы көптеген ғалым-процессуалистер шықты. Мәселен, Н.В. Жогин, Р.Д. Рахунов [4] және тағы басқалар.

1978 жылы қылмыстық процестегі дәлелдемелер мәселелері бойынша Г.Ф. Горскийдің, Л.Д. Кокоревтің және П.С. Элькиннің ұжымдық монографиясы жарық көрді. Мұнда ғылыми-техникалық прогрестің және қылмыстық сот ісін жүргізудің бастаулары көкарасынан, дәлелдеу құқығы мен сот дәлелдемелері теориясының кең ауқымды мәселелері қаралған. Авторлар сот дәлелдемелері теориясының дәстүрлі мәселелерімен қатар, дәлелдеуде ғылыми-техникалық жетістіктерді қолдану, дәлелдеу міндеттерін шешуде өнегелілік бастаулардың рөлі мәселелеріне аса көңіл бөлген.

Қылмыстық іс жүргізу ғылымында сол кезеңде марксистік-лениндік таным теориясына негізделген сот дәлелдемелері теориясы қалыптасты. Сот дәлелдемелері теориясы дәлелдеудің іс жүргізу тәртібін анықтайтын заң нормаларын, объективтік шындық фактілерін тану процесінің түрі ретінде дәлелдеу мәселелерін, дәлелдемелердің шындығы талабы ретінде практиканың айрықша нысандарын зерттейді.

Іс жүргізу әдебиеттерінде М.Л. Шифманның тұжырымы сынға алынды, ол былай деп жазған: «Сотта қаралатын іске маңызды барлық процесс кезінде бірыңғай дәлелдеу принциптері мен фактілерді бағалауды реттейтін нормалар жүйесі, сондай-ақ оны қолдану практикасы дәлелдемелер теориясы немесе дәлелдеу құқығы деп аталады». Бұл тұжырымның қателігі сот дәлелдемелері теориясы мен құқық саласын бірыңғайландырудан көрінеді.

Сот дәлелдемелері теориясы бойынша сол кезеңдегі ғылыми жұмыстар іс жүргізу заңнамасының жетілдірілуіне үлкен ықпал етті. 1958 жылғы Қылмыстық сот ісін жүргізудің негіздерінде және соның негізінде, қабылданған одақтас республикалардың Қылмыстық-процестік кодекстерінде жоғары ғылыми деңгейде қылмыстық іс бойынша дәлелденуге жататын мән-жайлар, сот дәлелдемелерінің түсінігі, сот дәлелдемелерін бағалау сияқты сұрақтар шешілген.

Қылмыстық іс жүргізу ғылымындағы сот дәлелдемелері теориясы мәселелерінің ішінде сот дәлелдемелерінің түсінігі, мәні, дәлелдеу тақырыбы, дәлелдеу процесі, сот дәлелдемелерінің жеке түрлері сияқты сұрақтар ерекше орынға ие. Олар ылғи да қылмыстық іс жүргізу ғылымында орталық орындардың бірін алады.

Қылмыстық іс жүргізу теориясындағы ең мәселелі сұрақтардың бірі сот дәлелдемелерінің мәні және мағынасы жөніндегі сұрақ. Н.В. Жогиннің және бір топ монография ұжымының авторларының пікірінше, сот дәлелдемелеріне келесі анықтама беріледі: «Оның негізінде анықтау органдары, тергеуші, прокурор, сот қылмыстық сот ісін жүргізу заңымен белгіленген тәртіппен Қылмыстық кодексте көзделген әрекеттердің болғандығын немесе болмағандығын, айыпталушының бұл әрекетті жасағандығын немесе жасамағандығын және айыпталушының кінәлілігін не кінәлі емес екендігін, сондай-ақ істі дұрыс шешу үшін маңызы бар өзге де мән-жайларды анықтайтын заңды түрде алынған іс жүзіндегі деректер».

Сот дәлелдемелері теориясында дәлелдемелерді іс жүзіндегі деректер деп те есептеу пікірі кең таралған. Мәселен, С.А. Голунский былай деп жазған: «Қылмыстық сот дәлелдемелері – бұл іс жүзіндегі деректер; осындай деректердің көздері дәлелдемелер болып табылмайды» [5,б.145].

Бір топ авторлардың пікірінше (Н.В. Жогин, В.Я. Дорохов т.б.) дәлелдемелер ретінде танылған және іс жүргізуге бекітілген фактілер емес, қылмыстық іс бойынша дәлелденуге жататын мән-жайларды анықтай

алатын немесе жоққа шығаратын фактілер жөніндегі мәліметтер табылады. Қылмыстық іс жүргізудегі сот дәлелдемелерінің мәні мен мағынасы тек таным теориясы арқылы түсіндірілетіндіктен, В.Я. Дорохов былай деп жазған: «Қылмыстық іс жүргізуде дәлелдеу тақырыбына кіретін фактілер де, өзге фактілер де сот дәлелдемелері ретінде бола алмайды. Адам санасында заттар мен нәрселер әрекетке түсіп, қозғалмайды, онда тек олардың бейнелері, ұғымдары, олар жөніндегі мәліметтер болады». Фактілер де өзбетінше сот дәлелдемелері ретінде бола алмайды, олар объективтік ақиқаттың құбылыстары бола тұра, адам санасынан тыс өмір сүреді. Белгілі бір фактіні, құбылысты танитын тұлға олар жөніндегі ақпаратқа, мәліметке ғана ие, олар шындық, жалғандық, бұрмалаушылық сияқты белгілермен сипатталады. Іс жүргізушілік әдебиеттерде белгілі бір фактілерді тергеуші, сот, процеске қатысушылар тікелей сезіне алатындығы мүмкіндігі көрсетіледі. Бірақ, заң әдебиеттерінде көрсетілгендей, «сот дәлелдемелері болу үшін мұндай фактілер дәлелдеуді жүзеге асыратын тұлғамен сезілу, санасынан өткізілу және заңмен белгіленген тәртіпте іс жүргізуге бекітілу керек. Бұл жағдайда, сот дәлелдемесі ретінде факті емес, объективтік ақиқаттың құбылысы емес, заңмен белгіленген көзден алынған мәліметтер табылады» [6,б.107].

Сонымен, бұл жағдайларда да сот дәлелдемелерінің фактілер жөніндегі мәліметтер ретіндегі табиғаты өзгермейді. Сот дәлелдемелерінің қасиетінің бірі ретінде олардың дұрыстығы табылады, соның негізінде қылмыстық сот ісін жүргізудің барысында алынған мәліметтер бағаланады. Факті бағалауды талап етпейді. Факті шындыққа, жалғандыққа, дұрыстыққа және қателікке алынбайды.

Диалектикалық әдіс танымның жалпылама әдісі бола отырып, сонымен бірге ол дәлелдеудің жалпылама әдісі болып та табылады. Ғылыми зерттеулердің жалпы әдісі ретінде диалектикалық әдістің рөлі мен мағынасына жататынның бәрі сот дәлелдемелері теориясындағы оның рөліне де жатады. Дәлелдеу процесінің заңдылықтарына әсер ете отырып, диалектикалық әдіс сот ісінде шындыққа жетуді қамтамасыз етеді. Сот дәлелдемелері теориясын зерттеудің негізгі әдісіне материалистік гносеология, яғни бірденені түсіндіретін таным теориясы жатады: а) дүние объективті; ә) ол танылады; б) адам нақты шындық заңдарын жасыра алады; в) барлық материяның нақты түсіну, бейнелеу қасиеті бар.

Сот дәлелдемелері теориясын зерттеуде - әрбір ереже зерттелгенде: басқаларға байланысты тек тарихи; тек тарихтың нақты тәжірибесіне байланысты диалектикалық материализм әдісі қолданылады, сонымен қатар ғалымдардың жұмысында осы ережеге мұның генетикалық, тарихи-заңды, салыстырамалы-құқықтық, баяндаулы-талдаулық, нақты-әлеуметтік және құрылымды-логикалық әдіс екендігі қосылады [7,б.122].

Диалектиканың жалпы мағынасын мойындау танымның басқа ғылыми әдістерін де жоққа шығармайды. Ғылыми әдіс - тек таным тақырыбына, ғана емес, сонымен қатар танымның осы түрінің өзгерген жағдайына да сәйкес келуге тиіс, танымның техникалық құралдарын ескеру керек. Жалпы әдістеме таным тақырыбы бөлімдерінің өзгерістерін байқай алмайтын, өзімен-өзі үнемі дамиды процесс. Бұл туралы Н.К. Вахтомин былай деп жазады: «Нақты ғылымды ашатын заңдар тек материя қозғалысының осы нысанына ғана жатады және басқа салаға тарамайды... Сонымен қатар материя қозғалысы нысанына да, тіпті тек материяға ғана емес, бәріне қатысты заңдар бар. Олар таным заңдарына да жатады... Бұл заңдар барынша толық, жан-жақты және терең ғылыми көріністі диалектикадан алды» [8,б.310]. Ал А.А. Давлетов былай деп жазды: «Қылмыстық іс жүргізу танымның диалектикалық әдісті қолдану жалпы, философиялық және әсіресе қылмыстық іс жүргізу заңдылықтарды дұрыс үйлестіре білуден тұрады. Таным қызметін реттейтін қылмыстық іс жүргізу заңының нормалары философиялық категорияларды қылмыстық процессуалдық ұғымдарға айналдыратын призма сипатында көрінеді. Қылмыстық процессуалдық танымның белгілі бір мәселесін шешу тетігі мынадан көрінеді: ең әуелі оның философиялық алғышарттары алынады, сосын осы мәселеге қатысты нормативтік ережелері алынады, содан кейін философиялық негізге орныққан, бірақ ерекше (қылмыстық іс жүргізу) мазмұнымен толықтырылған жауап беріледі» [9,б.200].

Таным теориясы құқықта объективті түрде пайда болған «терезені» толықтырды, ол әдістемелік аса маңызды қасиеттерінің бірі. Теория – қылмыстық іс жүргізу құқығының нормативтік нұсқамаларын пайдаланады және соған негізделеді. Сонымен бірге қылмыстық іс жүргізу қызметінің ажырамас бөлігін құрайтын таным процесі, ой қызметі, ішкі сенім және басқалары заңменен егжей-тегжейлі реттелуі мүмкін емес. Нормативтік реттеу саласынан тыс қалатынның бәрі де «құқықтық терезе» немесе «құқықтық кеңістік» деп аталатындарды құрайды. Олардың құқықта болуы заңды және сөзсіз. Оларды толықтыру әмбебап әдістемелік кілттің негізінде жүзеге асырылады, сот дәлелдемелері теориясына қатысты кілт ретінде біз гносеологияны немесе таным теориясын қараймыз. Әдіснаманың осы аспектісін сипаттай келіп, А.П. Шептулин былай деп атап өтті: «танымның диалектикалық әдісі тиісті ғылымда қолданылатын жеке әдістер арқылы өзгере отырып арнайы ғылымдарда және танымның диалектикалық әдісі талаптарында дербес түрде пайдаланылуы мүмкін» [10,б.300].

Сот дәлелдемелері теориясы мен криминологияның арақатынасы келесідей ұғымдарды зерттеуде нақты көрінеді: жкелеп алғанда, қылмыстық құқық бұзушылықтың жасалуына жәрдемдесетін мән-жайлар ұғымын. Бұл мән-жайлар дәлелдеу тақырыбының шегінде анықталуға жатады және сот дәлелдемелері теориясы мәселелерінің қатарына кіреді. Сонымен бірге қылмыстық құқық бұзушылықтың жасалуына жәрдемдесетін себептер мен шарттар, қылмыстық мінез-құлық ниетінің қалыптасу сұрақтары мен кінәні жеңілдететін және ауырлататын мән-жайлары сияқты криминологиямен зерттеледі.

Қылмыстық процестегі сот дәлелдемелері теориясы мен азаматтық процестегі дәлелдемелер теориясының өзара байланысы екі ғылымының құқықтық реттелу әдістерінің бірыңғайлығымен түсіндіріледі. Қылмыстық процесс пен азаматтық процесс үшін бір жалпы дәлелдеу құқығы жоқ, себебі дәлелдеу міндеттері, тақырыбы,

тәсілдері мен субъектілері әртүрлі. Сәйкесінше, бірыңғай сот дәлелдемелері теориясы да жоқ. Бірақ, қылмыстық процесс пен азаматтық процестің кейбір тараулары тығыз байланысты болғандықтан, қылмыстық процесс пен азаматтық процестегі сот дәлелдемелері теориясы да тығыз байланысты болады. Қылмыстық және азаматтық процестегі дәлелдеудің әдіснамалық негіздерінің бірлігі, кейбір басқарушы қағидалар мен анықтамалардың (дәлелдеменің анықтамасы, дәлелдемелерді бағалау, шындықтың критерийлері) бірлігі, сондай-ақ тексеру, сараптама, құжаттарды бекіту тағы сол сияқтылар арқылы нақты ақпаратты жинау мен зерттеу процесінің біртүрлілігі екі дәлелдемелері теориясындағы көптеген ұғымдар мен тұжырымдардың сәйкес келуін білдіреді. Сонымен бірге, көптеген ғалымдар қылмыстық процесс пен азаматтық процестегі дәлелдеу сұрақтары мен мәселелерін бір жалпыланған теория шегінде қарастыруға бірнеше рет тырысқан. Бірақ, негізгі ережелерді түсіндіру жалпы мәселелерді қарастырғанда ғана мүмкін болған, ал дәлелдеу мазмұны жеке зерттеуді талап еткен. Тұтас алғанда, қылмыстық және азаматтық процестегі сот дәлелдемелері теориясын оқытудың пәніндегі айырмашылықтар күмән тудырмайды (жекелеп алғанда, дәлелдеу құқығы аталған әрбір ғылымда жеке қайнар көздерімен және практикасымен өзгешеленеді).

Сот дәлелдемелері теориясы сонымен қатар, логика, математика, кибернетика, психология сияқты ғылымдармен арақатынаста болады. Логика мен математика (кибернетика, ақпарат теориясы, модельдеу теориясы) әмбебап аяда қолданылады, себебі оның әдістері қазіргі таңда, кең немесе тар деңгейде жаратылыстану ғылымдары мен қоғамдық ғылымдарда, оның ішінде құқықтық ғылымдарда да қолданылады. Әртүрлі тергеу іс-әрекеттерін – тексеру, тергеу эксперименті, сараптаманы жүзеге асыру барысында әртүрлі объектілердің сандық сипаттамалары кеңінен пайдаланылады. Бұл жерде, әртүрлі есептер мен есептеулер жасау керек, мысалы, атыс жасалған жерді анықтау, автокөлік тоқтау ізінің ұзындығы, октың тесу қабілеттілігі және т.с.с. Осы нысандарда математикалық әдістер мен құралдарды техникалық сұрақтарды шешу үшін қолдану басқа жаратылыстану ғылымдарының саласынан алынған арнайы зерттеу тәсілдерін қолданудан ерекшеленбейді. Дәлелдеу процесінде математикалық әдістерді пайдалану мүмкіндігі жөнінде сұрақ қазіргі таңда, ақпарат теориясы мен кибернетиканың дамуына байланысты болды. Кибернетика - машиналарда, тірі ағзаларда және олардың бірлестіктерінде ақпаратты көру, сезіну, сақтау және өңдеудің тәсілдері туралы ғылым болып табылады. Бұл ақпарат күрделі өзін-өзі реттейтін жүйелерде басқару және бақылау үшін қолданылады. Кибернетика ол қолданылатын құрылымдар мен процестердің терең талдануы, осы процестерді теориялық модельдеу, оның заңдылықтарын анықтау (мысалы, ойлау процесі) үшін пайдаланылады. Сондықтан, кибернетика идеясын пайдалану процестердің логикалық құрылымын талдау үшін құрал болуы мүмкін. Кибернетиканың кейбір аяларының қосымшалары сот дәлелдемелері теориясына да қатысты болады. Криминалистік сараптаманың кейбір салаларында кибернетикалық әдістерді пайдалану туралы сұрақ практикалық жағынан шешілген. Мысалы, арнайы жасалған компьютерлік бағдарламаға сәйкес тез уақытта адам саусақ іздерін сәйкестендіруге болады; сол сияқты адам жазуын да тез арада салыстыру арқылы сәйкестігі анықталады. Бірақ, сараптама шегінен ары қарай сот дәлелдемелерін бағалау барысында сандық математикалық әдістерді тікелей пайдалану көптеген қиыншылықтарға әкеледі. Қазіргі уақытта, практикалық жағынан сот дәлелдемелерінің көптігіне байланысты жеке сот дәлелдемелерін және олардың жиынтықтарын бағалау кезінде сандық жағынан анықтаудың құралдары жоқ. Осы аяда тек дәлелдеу процесін логикалық модельдеуді, осы процестің құрылымын зерттеуді пайдалануға болады.

Сот дәлелдемелері теориясы мен психология арасында тығыз байланыстар бар. Осы байланыстар арнайы ғылым – со психологиясы (заң психологиясы) арқылы жүзеге асады. Сот психологиясының пәні (тақырыбы) ретінде қылмыстық сот ісін жүргізуге адамдардың қатысуымен байланысты психологиялық процестер мен құбылыстарды және дәлелдеу процесіне қатысты психикалық құбылыстарды зерттеу табылады. Көптеген жауап алуға, тінтуге қатысты тактикалық тәсілдер психологияның мәліметтерін қолдануға негізделген. Сонымен қатар, дәлелдеу процесін ғылыми ұйымдарстыру психологияның келесі мәселелерін зерттеуді талап етеді: тергеуші, судья, сот дәлелдемелерін жинаушы және бағалаушы психологиясын. Сонымен, психология мәліметтерін пайдалану қылмыскер әрекеттерінің ниетін, қылмыстық құқық бұзушылықтың жасалуына жәрдемдесетін мән-жайларды, жеңілдететін және ауырлататын мән-жайларды пайдалану және түсіну үшін қажет. Бірақ, психологияда шындық критерийлері мен ұғымдарын іздеуге болмайды. Осы сұрақтарға жауапты философия береді. Дәлелдеу процесінің психологиялық сипаттамасы адам әрекетінің психикалық механизмін ашуға көмектеседі. Адам өмірінің психикалық заңдылықтарын білу жекелеп алғанда, зерттелетін оқиғамен байланысты күрделі қатынастарды дұрыс ұғыну, ақпараттың толықтығы мен дұрыстығын бағалау үшін қажет.

Пайдаланылған әдебиеттер тізімі

1. Орлов Ю. К. Спорные вопросы классификации доказательств // Актуальные проблемы доказывания в советском уголовном процессе. М.: Наука, 1981. С. 47-51.
2. Лившиц Р.З. Современная теория права: Краткий очерк. М.: Юристъ, 1992. – 450 с.
3. Алексеев С.С. Теория права. М.: Юрид. лит., 1995. – 520 с.
4. Рахунов Р.Д. Об извращении А.Я. Вышинским советской теории доказательств. – Учен. зап./ВИЮН, 1972, вып. 14. С.15-20.
5. Голунский С.А. Вопросы доказательственного права в Основах уголовного судопроизводства Союза ССР и союзных республик. //Вопросы судопроизводства и судоустройства в новом законодательстве СССР. М., 1959. С. 145-150.

6. Кузнецов Н.П., Панюшкин В.А. О некоторых понятиях уголовно-процессуального доказывания и развитии его процессуальной формы. // Развитие и совершенствование уголовно-процессуальной формы. Воронеж, 1979. С. 107-111.
7. Рыжаков А.П. Уголовный процесс. М.: Бек, 1999. – 510 с.
8. Вахтомин Н.К. Законы диалектики – законы познания. Н.: Наука, 1966. – 310 с.
9. Давлетов А.А. Основы уголовно-процессуального познания. Свердловск: СГУ, 1991. – 297 с.
10. Шептулин А.П. Диалектический метод познания. М.: Наука, 1983. – 400 с.

ОӘЖ 343.14

Батхолдина Ж.К.

«Құқықтану» мамандығының 1 курс магистранты, Қазақ инновациялық гуманитарлық-заң университеті, Семей қ.

СОТ ДӘЛЕЛДЕМЕЛЕР ТЕОРИЯСЫНДА ТАНЫМ ТЕОРИЯСЫ МЕН АҚИҚАТ

Дәлелдеу теориясында қылмыстық іс бойынша шындықты анықтау мәселесі ең салмақты. Автор қылмыстық процестегі ғылымда таным теориясын және ақиқат түсінігін анықтауға тырысты.

Түйін сөздер: қылмыстық іс жүргізу, дәлелдеу теориясы, қылмыстық іс жүргізу ғылымы.

В теории доказательств вопрос определения истины по уголовному делу является самым весомым. Автор попытался дать определение теории познания и понятию истины в науке уголовно-процессуального права.

Ключевые слова: уголовный процесс, теория доказательств, наука уголовного судопроизводства.

In the theory of evidence, the question of determining the truth in a criminal case is the most weighty. The author tried to define the theory of knowledge and the concept of truth in the science of criminal procedure.

Keywords: criminal procedure, theory of evidence, science of criminal justice.

Ақиқат (шындық) – таным теориясының негізгі категориясы, адам ойының өмір шындығымен сәйкестілігі. Ақиқат — танушы кісінің объектіні дұрыс, дәл бейнелеуі, адам санасынан тыс және тәуелсіз күйінде, өмір сүрген қалпында көрсетуі.

Қылмыстық іс жүргізу дәлелдеудің мақсаты іс бойынша ақиқатты айқындау болып табылады. Профессор Б.Қ. Төлеубекованың пікірі бойынша: «Қылмыстық сот өндірісіндегі ақиқат өткен оқиғаны дәлелдеу процесінде материалдандырып, дәлелдемелердің күшімен ойша қалпына келтіру арқылы қол жеткізу табылады» [1,б.11].

Ақиқат категориясы білімнің затқа сәйкес келуін ғана емес, танымдық қызмет тәсілін де сипаттайды. Объективті ақиқат - білімінің адамға да, адамзатқа да тәуелсіз мазмұны. Ақиқат - салыстырмалы, себебі ол ішкі қайшылықта үнемі дамып, толықтырылып, тереңдетіліп, түзетіліп отыратын процесс. Абсолюттік ақиқат - затты толық сипаттайтын, таным дамуында теріске шығарылуы мүмкін емес мызғымас ілім. Салыстырмалы ақиқат пен абсолюттік ақиқат диалектикалық байланыста. Салыстырмалы ақиқатта абсолюттік ақиқаттың ұшқыны бар, ал абсолюттік ақиқат салыстырмалы ақиқаттың жиынтығы негізінде құралады.

Таным процесінде ақиқатқа жету өте қиын іс. Ежелгі грек өкілі Гераклит табиғат өз сырын жасыруды жақсы көреді деген еді. Демокрит ақиқатты тану жолындағы сезімдік тану ақпарат беру қызметін ғана атқарады, тек ақыл-ой араласқанда ғана ол өз дәрежесіне көтеріледі, - деп білді. Пайымдаудың ақиқаттығы не жалғандығы туралы мәселе өмір тәжірибесінде шешіледі. Практика - ақиқаттың өлшеушісі, яғни ол дүние туралы біздің таным-білімдеріміздің ақиқаттығын дәлелдейді. Ақиқатты таным-білім мен өмір шындығының сәйкестілігі ретінде түсіну (корреспонденциялық принцип) ерте заман өкілдерінен, мысалы, Аристотельден басталады да, Жаңа дәуір философиясында, Бэкон, Спиноза, Дидро, Гольбахтардың ілімдерінде одан әрі өз жалғасын табады. Платонның ұғынуында ақиқат - идеялардың өзгермейтін абсолюттік қасиеті болып табылады.

Ақиқат дінде құдаймен (хақ тағаламен) байланыстырылады. Бұл сөздің өзі де (арабша «һәқк» — шындық; әділдік; парыз; міндет); құдай мәнін білдіретін түбір сөзден туындаған («һәқиқат»). Йасауи мазһабы (жолы) өзі «қал» және «хал» деп атаған екі ілімнің тұтастығын белгіледі. «Қал» ілімі тек сана-сезіммен танылатын Йасауи мазһабының теориялық білім жүйесін қамтыды. Бұл ілім бойынша адам жаратушы хақ тағаланың тұтастық ұғымындағы бір бөлшегі ретінде қарастырылады. Осы тұтастыққа жету, сіңу (фәнә), бірігу (таухид) мақсатында адамның өмір мәні белгіленді. Адам хақтың бір бөлшегі ретінде рухани және өтпелі кезеңге тән нәпсілік қасиеттердің басын біріктіргендіктен, азапты сынақтан өтіп, абсолютті кемелдікке жетуі қажет. Сонда адам жан, тән азабын кешу арқылы нәпсілік қасиетін жеңіп, рухани пәктігін сақтап қалса ғана хақпен бірігіп (таухид), хақ дидарын көріп, ақиқат мәнін түсіне алады. Йасауи мазһабының «хал» ілімі хақ жолындағы белгі, нышандарды танытатын амал-әрекеттер жиынтығын қамтиды. Бұл ілімде хақ жолындағы 40 мақамның 10-ы — шариғатта, 10-ы — тарихатта, 10-ы — мағрифатта, 10-ы — ақиқатта деп белгіленіп, әр кезеңнің мағынасын құдайға деген махаббат арқылы сезінуге көңіл бөлінді. Хақ жолындағы адам белгіленген тәртіппен шариғат — жабарут, тарихат — малакут, мағрифат — лахут, хақиқат — насут шеңберін айналып өткенде хақпен рухани қатынас туады. Хақпен бірігуде адам өзінің адамдық қасиетін белгілейді, бұл лахут-насут арақатынасын теңестіруден көрінеді. Йасауи мектебі дәстүрінен тамыр алған нақшбандийа, иканийа, бекташийа секілді сопылық ағымдар да ақиқатты танып білуде хақпен бірігу (таухид) жолын ұстанды.

Неміс классик философтары (Фихте, Гегель) Ақиқатты білімнің дамуы тұрғысынан қарастырды. Ал қазіргі батыс философтарының бір ағымы — экзистенциализм өкілдері ақиқатты даралықтың психологиялық ахуалы деп талқылайды.

Ақиқатты танып-білу процесі — тарихи, карама-қайшылықты, шексіз процесс. Ақиқат тереңде жатады. Оны ұғынудың қиындығы да сонда. Қазақтың ғылым туралы «инемен құдық қазғандай» деген мақалы ақиқатқа жетудің мәнін де жақсы ашып береді.

Таным дегеніміз - сыртқы заттар мен құбылыстардың, олардың қатынастарының адам санасында идеалды образдар жүйесі ретінде бейнелеуінің қайшылыққа толы күрделі процесі.

Субъект ұғымы адамның биологиялық емес, әлеуметтік мәнін білдіреді. Қоғамнан тысқары адам жоқ, олай болса, таным субъектісі де болмайды. Танымның субъектісі деп жеке адамдарды, таптар мен әлеуметтік топтарды, тұтас тарихи нақтылы қоғамды айтуға болады. Таным объектісі деп – материалдық және рухани дүниенің қоғаммен практикалық және теориялық тұрғыдан қарым-қатынасқа түсетін, нақты тарихи іс-әрекет барысында субъекті игерген бөлігі. Практика дегеніміз – адамдардың табиғаттағы және қоғамдық құбылыстарды нысаналы түрде өзгертуге бағытталған қоғамдық және материалдық қызметі.

Сезімдік таным дегеніміз: көру, есту, сезіну, арқылы жүзеге асыратын танып-білу. Таным процесінің қандай да болсын материалдық заттардың сезім мүшелеріне ықпал етуі нәтижесінде туатын негізгі үш формада: түйсік, қабылдау және елестету арқылы жүзеге асырылады. Елестету дегеніміз – қазіргі сәтте сезім мүшелеріне тікелей әсер етпейтін, бірақ бұрын олар белгілі бір формада қабылданған заттың сезімдік бейнесі. Ойлау – адам миының ең жоғары қызметі, сыртқы дүние заттарын, олардың маңызды жақтарын, байланыстары мен қатынастарын аралық, дерексіз және жалпылама түрде бейнелейтін қызмет. Ұғым дегеніміз – логикалық ойлаудың аса маңызды элементі. Ұғым заттар мен құбылыстарды олардың жалпы және маңызды белгілері түрінде бейнелеу болып табылады. Ұғым сияқты, пікірде заттар мен құбылыстар арасындағы байланыстар мен қатынастар бөлшектенген және кеңінен жинақталған түрде бейнеленеді. Пікір дегеніміз-қандай да болсын бір зат жайында бірнәрсені мақұлданылатын немесе теріске шығарылатын ой.

Ақиқат дегеніміз - білімнің бізден тысқары тұрған объектіге сәйкес келуі, оның санамызда дәл көрініс тауып, бейнеленуі. Зерттеліп отырған объект жөніндегі толық емес білімді – салыстырмалы ақиқат, ал толық және дәл білімді – абсолюттік ақиқат деп атайды. Ақиқаттың өлшемдері. Ақиқат дәлелдеуді қажет етеді. Олар үшеу: сезімдік, рационалдық және практикалық.

Ғылыми танымның әдістері мен формалары. Ғылыми танымның барлық әдістерін үш түрге бөлуге болады: 1) жалпылама диалектикалық әдіс. Ол болмыстың барлық жақтарын зерттеуге және таным процесінің барлық кезеңдерінде қолданылады; 2) жалпы ғылыми әдістер. Олар барлық ғылымның саласында пайдаланғанмен, таным процесінің барлық кезеңінде қолданыла бермейді; 3) жеке әдістер. Ғылыми танымның жалпы әдістері мен түрлерін қарастыру үшін эмпириялық және теориялық деңгейдің өзіндік ерешеліктері мен әдістері бар. Эмпириялық деңгейде таным объектісінің қасиеттері мен қырлары сезімдік қабілет тұрғысынан қабылданады. Теориялық деңгейде таным объектісінің маңызды байланыстары мен заңдылықтары тәжірибе негізінде алынған біліммен қоса абстрактілі ойлау нәтижесінде тұжырымдалады. Ғылыми танымның эмпириялық деңгейінде кең қолданылатын ең қарапайым әдіс бақылау деп аталады.

Эксперимент және бақылау. Ежелгі Шығыс елдері мен Ертедегі Грекияда жаратылыстанымның қалыптасу дәуіріндегі ерекшелігі пассивті бақылаумен, пайымдаумен сипатталады. Эксперимент – ғылыми тәжірибе деп аталады. Модельдеу дегеніміз – эксперименттің бір түрі бірақ мұнда объектінің өзі емес, оның орнын басатын модель зерттеледі. жүйе, яғни құбылыс.

Ғылыми таным процесінде анализ (талдау, саралау) және синтез (қиыстыру, біріктіру) әдістері үлкен рөл атқарады. Зерттелуге тиіс объектіні ойша түрлі құрамдас бөліктер мен жақтарға бөліп қарастыруды, сол негізде оның түрлі қасиеттерін, ішкі байланыстарын анықтау әдісін анализ деп атайды. Жекеленген тұжырымдар негізінде жалпы қорытынды жасауды индукция әдісі деп аталады. Бұған керісінше, нәтижеден кері қарай жүріп жеке-жеке тұжырымға келу дедукция деп атайды. Зерттеліп отырған объектіні жан-жақты даму үстінде қарастыру үшін тарихи және логикалық әдістер қолданылады. Тарихи әдістің мәні объектінің пайда болу, қалыптасу және даму жолын тарихи тұрғыдан барлық бұрылыстары мен кездейсоқтықтарын ескере отырып, даму кезеңдерін хроникалық ретпен зерттеп шығуға келеді. Логикалық әдіс тарихи процестің басты мазмұнын, өзегін қамтиды. Осы заманғы ғылыми танымда жүйелік-құрылымдық әдіс кең қолданылады. Бұл әдіс зерттелетін объектіні өте күрделі, өзіне тән құрылымы, құрамындағы элементтердің жүйелі байланысы бар құбылыс ретінде қарастырылады. Үлгілеу әдісі мен жүйелілік принципі. Танымдық әрекетте және әсіресе ғылыми зерттеуде ең кеңінен таралған тәсілдің бірі гносеологиялық алмастыру болып табылады.

Пайдаланылған әдебиеттер тізімі

1. Уголовно-процессуальное право Республики Казахстан. Часть общая: Академический курс. /Под ред. д.ю.н., профессора Б.Х. Толеубековой. Книга вторая. – Алматы: ТОО Издательская компания «НАС», 2004. – 428 с.

Жакишев Г.Б.

Магистрант I курса специальности «Юриспруденция», Казахский гуманитарно-юридический инновационный университет, г. Семей

МЕЖДУНАРОДНЫЙ ОПЫТ ПО СОВЕРШЕНСТВОВАНИЮ МЕТОДОВ ОБЕСПЕЧЕНИЯ ИНФОРМАЦИОННОЙ БЕЗОПАСНОСТИ

Мақалада дамыған елдердің киберқылмыстылықпен күресудің әдістері қарастырылған. Автор киберқылмыстылықты алдын алу бойынша шетел тәжірибесін қолдануды ұсынған және оның тиімділігін атап өткен.

Түйін сөздер: киберқылмыстылық; қылмыстылықты алдын алу; киберқылмыстылықты алдын алу әдістері; қылмыстық құқық бұзушылықтар.

В данной статье рассматриваются методы борьбы с киберпреступностью в развивающихся странах. Автором были предложены зарубежный опыт по предупреждению киберпреступности и эффективность его использовании по предупреждению киберпреступности.

Ключевые слова: киберпреступность; предупреждения преступности; методы предупреждения киберпреступности; уголовные правонарушения.

From the point of view, the methods are considered as a threat to cybercrime in the development of stanzas. The author has suggested that the prestige of cybercridering the prestige and effectiveness of the use of cybercridering prejudice.

Keyword: Cyberprocessing; excessive discrimination; methodology of cybercrime; crime.

В соответствии с рекомендациями экспертов ООН термин «киберпреступность» подразумевает любое преступление, которое может совершаться с помощью компьютерной системы или сети, в рамках, а также против компьютерной системы или сети.

Конвенция Совета Европы выделяет четыре вида компьютерных преступлений, связанных с нарушением конфиденциальности, целостности и доступности компьютерных данных и сети. Остальные преступления, в которых компьютер является орудием или средством совершения преступлений, должны рассматриваться как традиционные преступления, но правовые механизмы их расследования должны быть адекватными средствам совершения этих преступлений [1].

Использование Интернета растет с каждым днем. Всемирная паутина звучит как великое явление, но удивительно, что одним из ее качеств является сближение мира со своими пользователями. Тем не менее, он также был связан с другими киберпреступлениями, что является проблемой для людей, которые проводят долгие часы, просматривая кибер-мир. Хотя правоохранительные органы пытаются решить эту проблему, она неуклонно растет, и многие люди становятся жертвами взлома, кражи, кражи личных данных и вредоносного программного обеспечения. Один из лучших способов защитить себя от киберпреступлений и защитить вашу конфиденциальную информацию. Однако, прежде чем вы сможете больше узнать об этой системе, сообщите нам больше о киберпреступлениях.

Всякий раз, когда преступление совершается через Интернет, оно называется киберпреступлением. Существует много видов киберпреступлений, наиболее распространенные из которых описаны ниже:

Взлом: это тип преступления, когда компьютер человека сломан, чтобы получить доступ к его личной или конфиденциальной информации. В Соединенных Штатах хакерство классифицируется как тяжкое преступление и наказуемо как таковое. Это отличается от этического взлома, который многие организации используют для проверки своей безопасности в Интернете. Во время взлома преступник использует различные программы, чтобы заставить компьютер человека и человека узнать, что его компьютер доступен из удаленного места.

Кража: это преступление происходит, когда человек нарушает авторские права и загружает музыку, фильмы, игры и программное обеспечение. Существуют даже веб-сайты обмена опытом, которые поощряют пиратство программного обеспечения, и многие из этих веб-сайтов в настоящее время являются объектами ФБР. Сегодня система правосудия борется с этим киберпреступлением, и существуют законы, запрещающие загрузку.

Кибер преследование: это своего рода онлайн-тактика, когда жертва подвергается множеству онлайн-сообщений и электронных писем. Как правило, эти стalkerы знают своих жертв и вместо того, чтобы прибегать к автономному преследованию, используют Интернет для преследования. Однако, если они замечают, что кибер-преследование не дает желаемого эффекта, они начинают автономное преследование вместе с кибер-преследованием, чтобы сделать жизнь жертв более несчастной.

Кража личных данных. Это серьезная проблема для людей, использующих Интернет для операций с наличными и банковских услуг. В этом киберпреступлении преступник получает доступ к данным о банковском счете, кредитной карте, социальном обеспечении, дебетовой карте и другой конфиденциальной

информации. Это может привести к крупным финансовым потерям для жертвы и даже испортить кредитную историю жертвы.

Вредоносное ПО: это интернет-программы или программы, которые используются для нарушения работы сети. Программное обеспечение используется для получения доступа к системе для кражи конфиденциальной информации.

Ребенок вымогательства и злоупотребления: Это также тип киберпреступности, в котором преступники домогаются несовершеннолетний через чаты с целью детской порнографии. ФБР тратит много времени на мониторинг.

Везде, где норма прибыли высока, а риск низок, вы готовы воспользоваться ситуацией. Это именно то, что происходит в киберпреступности. Доступ к конфиденциальной информации и данным является сложной задачей. Таким образом, это привело к росту киберпреступности по всему миру.

Жертвами преступников становятся учреждения, предприятия и организации, использующие автоматизированные информационные системы для обработки бухгалтерских документов, проведения платежей и других операций. Чаще всего мишенями киберпреступников становятся банки или счета физических лиц в тех же банках и финансовых организациях [2]. Но, пожалуй, наиболее уязвимыми для потока информационного мусора из Всемирной сети являются дети. Что покажется не удивительным, если иметь в виду, что половина детей выходят в Интернет без всякого контроля со стороны родителей или педагогов. Более того большинство из них настолько доверчивы, что готовы предоставить «виртуальному другу» в Интернете свои личные данные и данные своих близких и знакомых (вплоть до пин-кодов кредиток родителей).

Когда в 1990-х годах появились компьютеры и сети, взлом был сделан в основном для получения дополнительной информации о системах. Хакеры даже конкурировали друг с другом. В результате многие сети были затронуты; право от военных до коммерческих организаций. Первоначально эти попытки взлома были отброшены как простая неприятность, поскольку они не представляли долгосрочной угрозы. Однако с помощью вредоносного программного обеспечения взлом начинается одновременно. Поскольку хакеры стали более умелыми, они начали использовать свои знания и опыт, чтобы получать прибыль от эксплуатации и преследования других.

Сегодня преступники, которые занимаются киберпреступностью, не движимы эго или экспертизой. Вместо этого они хотят использовать свои знания для быстрого получения выгод. Они используют свой опыт, чтобы красть, обманывать и эксплуатировать людей, поскольку им легко зарабатывать деньги.

Киберпреступления стали настоящей угрозой сегодня и сильно отличаются от преступлений старой школы, таких как грабеж, ограбление или воровство. В отличие от этих преступлений, киберпреступления могут быть совершены в одиночку и не требуют физического присутствия преступников. Преступления могут быть совершены из отдаленного места, и преступникам не нужно беспокоиться о правоохранительных органах. В настоящее время киберпреступниками управляют электронная коммерция и онлайн-транзакции.

В послании Президента страны народу Казахстана «Казахстан - 2030. Процветание, безопасность и улучшение благосостояния всех казахстанцев» в качестве долгосрочного приоритета определена национальная безопасность, одной из составляющих которой является информационная безопасность [3]. Современное состояние информационной безопасности в Казахстане показывает, что ее уровень в настоящее время не соответствует потребностям человека, общества и государства. Нынешние условия политического и социально-экономического развития страны вызывают обострение противоречий между потребностями общества в расширении свободного обмена информацией и необходимостью сохранения отдельных ограничений на ее распространение.

Категории киберпреступности

Кибер-преступления широко подразделяются на три категории, а именно:

- преступления против;
- индивидуальный;
- собственности;
- правительство.

Каждая категория может использовать различные методы и методы.

Индивидуальный: Этот тип киберпреступности может быть в виде кибер-преследования, распространение порнографии, торговля и «груминг». Сегодня правоохранительные органы серьезно относятся к этим категориям и объединяют усилия, чтобы привлечь и арестовать преступников.

Собственность: Как и в реальном мире, где преступник может красть и грабить, даже преступники из кибер-мира прибегают к воровству и грабежу. В этом случае они могут украсть банковские реквизиты человека и выкачать деньги; неправильно использовать кредитную карту для совершения многих покупок в Интернете; организовать мошенничество, чтобы заставить наивных людей расстаться со своими тяжело заработанными деньгами; использовать вредоносное программное обеспечение, чтобы получить доступ к веб-сайте организации или оборвать системы организации. Вредоносное ПО может также повредить программное и аппаратное обеспечение, как и вандалы.

Правительство. Хотя преступления против правительства не так распространены, как в двух других категориях, их называют кибертерроризмом. В случае успеха эта категория может быть широко распространена среди гражданского населения. В этой категории преступники взламывают правительственные сайты, военные

сайты или распространяют пропаганду. Преступниками могут быть террористические отряды или недружественные правительства других стран.

Было видно, что большинство киберпреступников имеют свободную сеть, в которой они сотрудничают и сотрудничают друг с другом. В отличие от реального мира, эти преступники не борются друг с другом за превосходство или контроль. Вместо этого они работают вместе, чтобы улучшить свои навыки и даже помочь друг другу. Поэтому киберпреступников нельзя использовать против обычных методов борьбы. В то время как правоохранительные органы пытаются идти в ногу с киберпреступниками, это оказывается геркулесовой задачей. Это в первую очередь потому, что методы, используемые киберпреступниками и технологиями, настолько быстры, что должны быть эффективными. Вот почему коммерческие институты и правительственные организации должны искать другие способы защиты себя.

Все проблемы связанные с раскрытием компьютерных преступлений уже давно пересекли границы государств и получили международное значение. В настоящее время осуществляется постоянный обмен информацией и опытом со странами бывшего СНГ и дальнего зарубежья [4]. Для системной борьбы с преступлениями подобного рода в 2006 году был создан Национальный контактный пункт по борьбе с преступлениями в сфере информационных технологий, были внесены необходимые изменения в законодательство РК по вопросам совершенствования уголовной ответственности за преступления связанные с новыми технологиями. Также были проведены встречи с представителями банковских структур, на которых были достигнуты согласования и договоренность о сотрудничестве по выявлению фактов электронного мошенничества. Преступления в сфере информационных технологий, как выше сказано, очень часто являются международными, то есть преступники действуют в одном государстве, а их жертвы находятся в другом государстве. Поэтому для борьбы с такими преступлениями особое значение имеет международное сотрудничество.

Решение для кросс-доменных решений - лучший путь. Когда организации используют междоменные решения для кибербезопасности, они могут гарантировать, что обмен информацией соответствует протоколам безопасности. Решение позволяет организациям использовать полную систему программного и аппаратного обеспечения, включая как ручную, так и автоматическую коробку передач. Это обеспечивает беспрепятственный обмен и доступ к информации в рамках определенной классификации безопасности, но не может быть перехвачен пользователем. Это безопасная и надежная система.

Cross Domain Solution предлагает способ сохранить всю информацию конфиденциальной, используя безопасные и защищенные домены, которые нельзя отслеживать или получить к ним доступ. Это решение по обеспечению безопасности может использоваться некоммерческой организацией для создания непроницаемой сети, в то же время обеспечивая пользователям легкий доступ к необходимой информации.

Список использованной литературы

1. «Европейская Конвенция по преступлениям в киберпространстве» // Будапешт, 23 ноября 2001 года (перевод: Институт проблем информационного права).
2. Ахметов Е. «Киберпреступность в Казахстане» // Журнал «Законность и правовая статистика» 2009, № 2 (11).
3. Указ Президента Республики Казахстан «О Концепции информационной безопасности РК» от 10 октября 2006 года №199.
4. crime-research.ru Голубев В. «Стратегия и тактика борьбы с киберпреступностью в странах СНГ» 20 июня 2005 года.

ОӘЖ 343.9

Жеңісханов Қ. А.

«Құқықтану» мамандығының I курс магистранты, Қазақ инновациялық гуманитарлық-заң университеті, Семей қ.

ЭКОЛОГИЯЛЫҚ ҚЫЛМЫСТЫЛЫҚТЫҢ ТҮСІНІГІ, ЖАҒДАЙЫ

Мақала Қазақстан Республикасында экологиялық қылмыстың тұжырымдамасы мен жай-күйін талдайды. Мақаланың авторы экологиялық қылмыс тұжырымдамасын қалыптастыру туралы нақты ұсыныстарды қарады және нақты ұсынды.

Түйін сөздер: экологиялық қылмыстылық, қылмыстылықтың алдын алу, қылмыстылық.

В статье проанализированы понятие и состояние экологической преступности в Республике Казахстан. Автор статьи рассмотрел и дал четкие рекомендации по становлению понятия экологической преступности.

Ключевые слова: экологическая преступность, предупреждение преступности, преступность.

The article analyzes the concept and state of environmental crime in the Republic of Kazakhstan. The author of the article reviewed and made clear recommendations on the formation of the concept of environmental crime.

Keywords: environmental crime, crime prevention, crime.

Экологиялық қылмыстылық - бұл қылмыстық заңнамамен көзделген қоршаған орта мен оның компоненттеріне қол сұғатын қоғамға қауіпті әрекет (не әрекетсіздік). Экологиялық қылмыстылық – бұл экологиялық тәуекелмен ұштасқан және қоршаған ортаға, қоғамның экологиялық қауіпсіздігіне, салыстырмалы массалық тұрақтылыққа, әлеуметтік-құқықтық және психологиялық жағдайына зиянның тигізетін әрекет, жер планетасындағы тіршіліктің биологиялық негізін бұзады.

Басқа сөзбен айтқанда, табиғат объектілерін заңсыз пайдалану және оларға зиянды әсер ету соның салдарынан негативті өзгерістерге ұшырауы. Отандық экономиканың қарқынды дамуы қоғам мен табиғаттың арқатынысында қарама қайшылықты тудырған. Жоғарыда көрсетілген қарама- қайшылықтар көптеген жылдар бойы келе жатыр, ол қоғамның өмірі мен санасында негативті әсер етіп экологиялық қылмыстардың туындауына себеп болады. Экологиялық қылмыстылық құқыққа қайшы, қоғамға қауіпті қоршаған табиғи орта мен адам денсаулығына зиян келтіретін адамның іс әрекеті, бұл іс әрекет қылмыстық заңмен тиым салынған. Экологиялық қылмыстылық адамды қоршаған табиғи органы қорғау мен табиғи ресурстарды рационалды пайдалану қатынастарына, оның ішінде жеке адамның, халықтың, ұлттың, қоғамның экологиялық қауіпсіздігіне, мемлекеттің тұрақты дамуына қол сұғатын қылмыс болып табылады.

Экологиялық қылмыстылықтың ерекшелігі негізгі сипаттамасы бойынша экологиялық қылмыстылықтың көп бөлігі бір уақытта:

1. Экономикалық (табиғи ресурстарды заңсыз пайдалану бойынша)
2. Зорлық (адамның денсаулығына тікелей зиян келтіреді)
3. Пайдакүнемдік (браконерлік, контрабанда, заңсыз аңшылық)

Экологиялық қылмыстылық қоғамға ең қауіпті және кең таралған құқық бұзушылықтың түрі болып табылады. Басқа экологиялық құқық бұзушылық пен және өзінің экологиялық, демографиялық, әлеуметтік сипаттағы теріс салдарының ауырлығының жиынтығында бүгінгі күні олар ұлттық қауіпсіздікке нақты қауіп төндіріп отыр.

Олар мынадан көрініс тапқан:

- тіршілік ету ортасының сапа жағдайының күрт төмендеуінен өмір жасының қысқаруы және көптеген ауыруларға әкелуі, ұлттың генофондының нашарлауы мен өлім жітімге алып келеді;
- экологиялық жағынан қолайсыз және апат аймақтарында қалпына келетін табиғи ресурстардың деградациялануы (жер, балық, орман ресурстары)
- қалпына келмейтін табиғи ресурстардың нашарлауы (минералды шикізаттар, көмір сутекті энергия тасымалдаушылар);
- ірі техногенді апаттардың қауіпінің жоғарлауы;
- радиоактивті ластанудың таралуы;
- климаттың қауіпті өзгеруі мен ауа бассейнінің ластануы;
- азық-түлік өнімдерінің қауіпті ластануы.

Экологиялық қылмыстық құқық бұзушылықтардың көп түрі әдетте браконьерлік, заңсыз орманды кесу, жер мен өсімдік жабындысының ластау қылмыстық құқық бұзушылықтарынан айқындалады. Нарықтық қатынасқа көшу жағдайында бұл қылмыстық құқық бұзушылықтардың қауіпті салдары үнемі жоғары болып отыр. Соңғы кезде экологиялық сипаттағы жағымсыз салдар тудыратын қылмыстық құқық бұзушылықтардың жана түрлері көбейіп келеді, олар: қалпына келмейтін табиғат ресурстарын заңсыз өндіру мен ұрлау, континентальды шельфтен, арнайы экономикалық аймақтан өндірілген минералды шикізатты заңсыз пайдалану, жерді заңсыз иеленіп алу, аса қауіпті таксикологиялық қалдықтарды кіргізу мен оларды көму, адам үшін зиянды тұтыну тауарлары мен азық-түлік өнімдерін кіргізу. Республиканың аумағында қоршаған орта мен экологияға қауіпті шетелдік технологиялар мен өндірістерді орналастыру. Экологиялық терроризм мен экоцид [1, б.15]. Біз және әлемдік қауымдастық үшін ерекше әлеуметтік-экологиялық қауіпті экологиялық контрабанда тудырып тұр.

Оның негізгі түрлеріне:

- ядролық материалдарды шекарадан заңсыз өткізу;
- радиоактивті заттар мен зиянды қалдықтарды өткізу;
- елімізге шетелдерден келетін зиянды қалдықтарды өткізу;
- озонға зиян тигізетін заттар мен оның құрамындағы өнімдерді заңсыз экспорт және импорт;
- жануарлар мен өсімдіктер әлемінің сирек кездесетін түрлерін елден заңсыз шығару.

Қазіргі кезде кең таралған ол табиғи ортаның деградациясына және құлдырауына алып келетін стратегиялық маңызы бар шикізат ресурстары елден заңсыз шығару болып отыр. Жоғары экологиялық қауіпті технологиялық терроризм тудырып отыр ол ядролық, химиялық, биологиялық қаруды не оның компоненттерін заңсыз пайдалану, ядролық не химиялық объектілерді бұзу, қалалардың өндіріс орталықтарын өмірін қамтамасыз ету жүелерін істен шығару арқылы саяси не экономикалық мақсатқа жету үшін. Ең қауіпті экологиялық нәтиже болып ол жердегі адамның биологиялық негізін жойып жіберу танылады. Елімізде жылына экологиялық себептерге байланысты жүздеген адам көз жұмса мындаған адамның денсаулығына зиян келтірілуде. Экологиялық қылмыстылық кең таралған сондай-ақ қоғамға зиян келтіретін басқа да қылмыстық құқық бұзушылық түрлерінен кем болмайды. Сондай-ақ экологиялық қылмыстылық жоғары латенттілігімен сипатталады себебі құқыққа қайшы іс әрекетті жасаған субъект белгісіз және де бұл қылмыстық құқық бұзушылық түрі әрдайым ресми статистикаға енгізіле бермейді. Жыл сайынғы экология саласындағы қылмыстық құқық бұзушылықтар бойынша басталып жатқан қылмыстық істер мен құқық қорғау органдарына ол туралы келіп түскен хабарламалардың санымен сәйкес келмейді. Мысалы ретінде орман алқаптарындағы

өрттің шығу себебі адамның іс әрекетінен болса, ал сол өрттің шығуына себебі болған кінәлі адам сирек жағдайда ұсталады. Табиғатты қорғау және құқық қорғау органдарының мәліметтеріне сүйене отырып бұл салада әлі де құқық бұзушылықтар көптеп кездесетінің аңғаруға болады. Экологиялық қылмыстық құқық бұзушылықтардың латенттілігін ескере отырып жалпы құрылым бойыншы сарапшылардың бағалауы негізінде үлестік салмағы 15-20% құрайды.

Экологиялық қылмыстық құқық бұзушылықтар көбіне жеке және адамдар тобымен жасалады (кәсіпорындар мен ұйымдар). Экологиялық қылмыскерлердің кінәсінен көптеген адамдардың денсаулығына зиян келтіріледі (өндірісте зиянды қалдықтардың шығалылуы, улы заттардың төгілуі, атмосфераның, су көздерінің, ауыл шаруашылық жерлерінің ластануы т.б.), бұл жағдайлар қоршаған ортаның сапалық жағдайының күрт төмендеуіне алып келеді, қалпына келмеітін табиғи ресурстардың сарқылуына алып келеді сондай-ақ ірі техногендік апаттардың орын алуына қауіпін тудырады, азық-түлік өнімдерінің тұтынуға қауіпсіз еместігі жөнінде көрсетілген. Экономиканың дамуы мен экологияның талаптары сәйкес келмейді, жүйелі түрде қарама қайшылықтар кездеседі оның салдарынан табиғи ортаның құрып кетуіне алып келуі мүмкін.

Экологиялық қылмыстық құқық бұзушылық пен экологиялық құқық бұзушылықтың арасындағы айырмашылық іс әрекеттің қоғамға қауіптілік деңгейімен ерекшеленеді, қалыптасқан қоғамдық қатынастарға, экожүйеге және де оның компоненттеріне келтірілген зиянның мөлшерімен, мүлікке, адамдардың денсаулығына қол сұғуынан көрініс табады.

Экологиялық қылмыстылық - заңмен белгіленген экологиялық құқық қатынастардың тұрақтылығына, экологиялық жүйелердің өмір сүру қабілеттігіне сонымен қатар адамның өмірі мен денсаулығына қауіп төндіретін негативті әлеуметтік-құқықтық құбылыс болып табылады. Республикамыздың бүгінгі экологиялық ахуалының нашарлығы, тек өз елімізді ғана емес, шет аймақтарды да аландатып отыр.

Қазақстанда экологиялық құқық бұзушылық кең ауқым алды. Тіркеілген экологиялық қылмыстық құқық бұзушылықтардың үлестік салмағы соңғы он жеті жылдың ішінде 5 есеге өскендігі анықталды. 1990 жылмен 2015 жылдар аралығын салыстырғанда экологиялық қылмыстардың саны 94 пайызды құрады. Ал орын алған қылмыстық құқық бұзушылықтар мен құқық бұзушылықтардың саны едәуір көп. Экологиялық құқық бұзушылық ниетсіз жасалады және экономикалық қажеттілікпен байланысты нәтижесінде қоршаған ортаның жағдайында көрініс табады. Экологиялық қылмыстылыққа жоғары латенттілік тән. Мамандардың пікірінше бұл саладағы латенттілік 95-99 пайызды құрайды. Ал латенттіліктің туындау себебі экологиялық заңнаманың талаптарының орындалуына сәйкесінше қадағалаудан туындап отыр. Осы мән-жайдың барлығы жекелеген құқық бұзушылық жайлы емес, экологиялық қылмыстылықты енді криминологиялық аспекті ретінде қарастыру керектігі жөнінде айтылады. Экологиялық қылмыстылықтың құрылымына табиғи ресурстарды заңсыз иеленіп алу іс әрекеттері басымдылыққа ие. Балық шаруашылығымен заңсыз айналысу -55%, орманды заңсыз кесу-34%, заңсыз аңшылық - 8%.

Экологиялық қылмыстылықтың өсу қарқындылығы көрсеткіштеріне талдау жасай отырып экологиялық қылмыстық құқық бұзушылықтардың саны 2015 жылы 1990 жылмен салыстырғанда 25.8 есе өседі яғни 88050 қылмыстық құқық бұзушылыққа тең.

Экологиялық қылмыстылықтың масштабының кеңдігіне мына мәліметтер дәлел бола алады: Ресей Федерациясының шекара қызметімен Каспий теңізі мен Азов теңізінде 43 километрге созылған тор тастаған браконьерлер қолға түсті. Балық аулау ережелерін бұзған үшін 86 жүзу құралы ұсталды, 18 тонна заңсыз ауланған балық табылды. Соңғы кезде экологиялық қылмыстылықтың тұрақты қарқындап өсу тенденциясына ғана назар аударып қана қоймай сондай-ақ оның ұйымдасқан және кәсіби нысанға ауысуы одан да ауыр зардаптарға әкеліп соғуында. Осындай қылмыстық бизнеспен айналысу ниетімен ұйымдасқан қылмыстық топтар құрылуда. Мысалы, орын алған қылмыстардың 70-80% трансұлттық сипатқа ие [2, б.248].

Экологиялық қылмыстылықтың санының өсуі мен құқыққа қайшы іс әрекеттердің орын алуы антропогендік және табиғи факторларға әсерін тигізіп қана қоймай экологиялық дағдарысты одан әрі шиеленістіреді. Экологиялық қылмыстылықтың салдарын болжап білу мүмкін емес себебі табиғат пен биологиялық жүйелердің себептік салдарының байланысын анықтауда ғылымның мүмкіндігі шектеулі. Сонымен қатар радиациялық химиялық заттардың, табиғи апаттардың өзге де себептердің тірі ағзаларға әсер ету жағдайын болжап білу мүмкін емес. Сондықтан да, ҚР ҚК табиғат тепе-теңдігін бұзуы мүмкін іс әрекеттерге, қоршаған орта, адам денсаулығы мен өміріне елеулі зиян келтіретін іс әрекеттерге тиым салған. Мемлекеттің қылмыстық саясаты жерді, өзен мен көлдерді, теңізді, атмосфералық ауаны ластау, ормандарды, жануарлар мен өсімдіктер әлемін жойғаны үшін қабылданған заңнамалардың негізінде қылмыстық құқық бұзушылыққа қатысушы субъектілердің заңмен белгіленген жауаптылыққа тартылуын көздейді. Қазіргі кезде «адам мен табиғат» жүйесіндегі криминологиялық жағдай шиеленісіп тұр. Жыл сайын прокурорлармен 70-80 мың табиғатты қорғау заңнамаларының бұзылатындығы анықталды. Шамамен аумағымыздың 15 % экологиялық қауіп аймағына жатқызылған, халықтың 2/3 аясы ластанған аймақта өмір сүреді.

Криминологиялық мағынада экологиялық құқық бұзушылық үшін жауаптылық көзделген, ол деликтінің қоғамға қауіптілігіне қарай әкімшілік құқық бұзушылық не қылмыстық кодекс нормаларымен туындауы мүмкін. Экологиялық қылмыстық құқық бұзушылықтар жердегі биологиялық негіздің құрып кетуіне жағдай туғызады. Қазіргі уақыттың өзіндегі демографиялық жағдай, адамның өмірі мен денсаулығына қауіп төнгені анық. Чернобыль апаты, Байкал, Арал, Балқаш көлінің, Семей полигоны мәселесі, өсімдік және жануарлар әлеміне келтірілген залал, көлдер мен су көздерін, атмосфералық ауаны ластау, дефолианттардың бақылаусыз және ғылыми негізсіз пайдалану, бұл негативті жағдай осы аумақта өмір сүріп жатқан адамдардың

денсаулығына, өміріне нитраттардың кері әсерін тигізуі бұл адам баласының қолымен жасалған қылмыстық іс әрекеттерінің экологиялық салдарының тізімі. Сонымен қатар «Қызыл кітапқа» енгізілген жануарларды аулап, олардың терісін сатып алып сату қатынастары орын алғанын көруге болады.

Пайдаланылған әдебиеттер тізімі

1. Богомяков Ю.С. Роль субъективных признаков деяния в установ-лении объекта умышленных преступлений. Вопросы эффективности борьбы с преступностью и совершенствования законодательства. Тематический сборник. – УФА, 1975.- № 1.– С.3-12.
2. Мемлекет және құқық негіздері: оқулық/ Құраст. Баянов.Е. - Алматы: Жеті жарғы, 2001. - 624 б.

ОӘЖ 343.9

Жеңісханов Қ. А.

«Құқықтану» мамандығының I курс магистранты, Қазақ инновациялық гуманитарлық-заң университеті, Семей қ.

ЭКОЛОГИЯЛЫҚ ҚЫЛМЫСТЫЛЫҚТЫҢ СЕБЕПТЕРІ

Автор Қазақстан Республикасында экологиялық қылмыстың себептерін талдады, автор экологиялық қылмыстылыққа қатысты түсінігін берді, экологиялық қылмыстың негізгі себептерін анықтады.

Түйін сөздер: экологиялық қылмыстылық, қылмыстылықтың алдын алу, қылмыстылық.

Автор проанализировал причины экологической преступности в Республике Казахстан, дал авторское понимание экологической преступности, выделил основные виды причин экологической преступности.

Ключевые слова: экологическая преступность, предупреждение преступности, преступность.

The author analyzed the causes of environmental crime in the Republic of Kazakhstan, gave the author's understanding of environmental crime, identified the main types of causes of environmental crime.

Keywords: environmental crime, crime prevention, crime.

Себеп-қандай да құбылыс пен процестің туындау, пайда болу фактісін анықтайтын байланыс. Себептік байланыстың еркшілігі мынада:

біріншіден– себеп қандайға да бір әрекетке итермелейді ал әрекеттен салдар туындайды.

Себептің әрекет ету аймағы ниетті қалыптастыру мен шешім қабылдау сатысы, сөз ниет, мақсат, оған жетудің құралы жөнінде болып отыр. Экологиялық қылмыстылықтың себептік кешенінде көп және әртүрлі жағдайлар әрекеттеседі. Жалпы және тұрақты себептері адам мен табиғаттың өзара әрекеттесу процесі мен сипатының мәнін анықтайтын қоғамдық қатынастардың қарама-қайшылықтарына тән. Соңғы жылдардың ішінде бұл қарама-қайшылықтар елімізде болып жатқан элеуметтік және экономикалық жетілдірудің негативті процессінен қарама-қайшылықтың пайда болуының себебі осында. Қазақстанның жоспарлы экономикадан нарықтық экономикалық ауысуы, оң нәтиже алып келгенімен қатар азаматтардың, қоғамның, мемлекеттің экологиялық мүдделерімен экономикалық мүдделерінің қарама-қайшылығына алып келді, қоршаған табиғи ортаның деградациялану процесін тездетіп, экологиялық қылмыстардың жасалуы мен дамуына нақты жаңа жағдай туды. Бұл жағдай көбіне өндірістік салада жол берілді. Қоршаған табиғи ортаға экологиялық жағынан зиянды кәсіпорындардың жұмысы, әрдайым табиғатты қолданушылардың тарапынан қоршаған табиғи ортаны қорғауға шығындануы қажет. Бұл шығындар әрқашан маңызды және көптеген меншік иелері (өндірістік кәсіпорындар) үшін біршама қаржылай ауыртпалық түсіреді. Нәтижесінде бірінші орында осы кәсіпорындарда табиғаты қорғау мақсатына жұмсалуды тиісті қаражатты кәсіпорындар тарапынан заңсыз үнемдеу арқылы ол қаржы мақстты игерілмейді. Табиғатты қорғауға байланысты іс-шараларды жүзеге асыру мен қаржыландырудың кемшіліктерін жою және оларды тиісінше орындамауын оның себебі ретінде кәсіпкерлер мен кәсіпорындар банкроттықты болдырмау, жұмыс орындарын сақтап қалу үшін, шығарылып жатқан өнімнің бағасын қол жетімді ету мақсатында жүргізілгендігін алға тартады. Бірақ мұндай құқыққа қайшы әрекеттердің негізінде өзге экономикалық себептердің жатқаны анық, ол барлық тәсілдермен оның ішінде заңмен тиым салынған әдіс –тәсілдермен мол пайдаға кенелу болып табылады. Табиғи ресурстардың арзан қол жетімді бағада болуы тез арада мол пайда табу мақсатында оларды эксплуатациялауға жағдай тудырады. Экологиялық қылмыстардың жаңа түрлері экономикалық себептерге байланысты ол туралы ақпаратты шектеулі лауазымды адамдарға белгілі болған. Көптеген шетелдік кәсіпорындар Қазақстанның аумағын радиоактивті материалдарды, таксикологиялық қалдықтарыды сақтау мен көму, экологиялық жағынан қауіпті өндірістерді ашу, экологиялық жағынан ластаушы технологияларды енгізу, қоршаған ортаны ластайтын қалдықтарды кіргізу ол қалдықтар адам денсаулығына зиян тигізбесе де оларды жою қыныға соғады немесе сапасыз не өз елдерінде пайдалануға тиым салынған азық-түлік өнімдерін не тұтынуға арналған заттарды біздің елде өндіруді мақсат етеді. Көптеген шетел инвесторлары әсіресе орта және шағын бизнес өкілдері, қазақстанда экологиялық жағынан зиянды өндірістерді орналастыруға ұмтылады, себебі өндіріс қалдықтарын азайтуға қойылған отандық қатан нормативті талаптарын орындамау және қосымша шығынданбау мақсатында.

Сыртқы экономикалық байланыста антиэкологиялық сипатта болады, елге кіргізілетін экспорттың барлығы да ресми статистикада көрініс таба бермейді. Шетелдік мемлекеттерде үкімет пен іскер адамдар ортасында Қазақстанның табиғи байлығын өздерінің корпоративті және ұлттық мәселесі шешу үшін қолданады, ал сол қызметтің экологияға тигізетін зиянды салдарына назар аударылмайды. Қоршаған ортаның одан әрі ластану қаупі тек қана жекелеген бизнес субъектілерінің әрекеті мен ниетінен ғана емес сондай-ақ отандық өндірушілердің заңның экологиялық талаптарын және ұлттық табиғатты қорғау мүдделерін елемей болып табылады. Көптеген өндірістік кәсіпорындар табиғатты қорғауға мақсатына жұмсалатын қаражатты өнімнің өз құнына қосып, іс жүзінде табиғаты қорғаудан және табиғатты қорғау заңнамасымен қойылған талаптар мен экологиялық нормаларды орындаудан жалтарады.

Экологиялық қылмыстық құқық бұзушылықтардың жасалуының экономикалық себептері азаматтардың мәртебесіне еш байланысты емес олар алуан түрлі. Оның ішінде өмір сүру деңгейінің күрт төмендеп кетуі, ол жұмыссыздық пен ұштасса т.б. Осы себептерге байланысты браконьерлік, ерекше қорғалатын табиғат аумақтарының режимінің бұзылуы сынды өзге де құқық бұзушылықтар кең көлемде орын алды. Бұл қылмыстық құқық бұзушылық түрлерін жасайтын тұлғалар экономикалық қиыншылықтың нәтижесінен заңды табыс көзін жоғалтып алған тұлғалар мұндай әрекетке мәжбүлі түрде барады. Бірақта бұл категориядағы тұлғалар үшін экологиялық қылмыстық құқық бұзушылықтардың кең таралған түрлері болып қасақана ниеттегі қылмыстық құқық бұзушылықтар (орманды не ағаш бұталарын заңсыз кесу, заңсыз балық аулау, заңсыз аңшылық)

Экологиялық қылмыстық құқық бұзушылықтардың көбейуі экологиялық құқық бұзушылықтар үшін жауапкершілікті көздейтін заңнаманың жетілдірілмегендігінде болып тұр. Сонымен қатар өз аумағындағы табиғат объектілеріне меншік құқығының таралатындығы жөнінде заң актілерінің жариялануы да өзіндік септігін тигізеді. Атқару билігінің жергілікті органдары және аумақтық-әкімшілік бөліністер табиғатты қорғау органдарын хабардар етпей қаулылар, ұйғарымдар шығарады. Мұндай актілерді мемлекеттік экологиялық сараптамадан өтпеуінің өзі табиғатты қорғау заңдылығын бұзу болып табылады. Сондай-ақ мұндай актілердегі нормалар қарама-қайшы сипатта болып келеді. Заңнамада экологиялық шектеулер мен табиғатты пайдалану режимдері толық көлемде іске аспайды, заңнамада біртіндеп экологизациялау концепциясы жоқ. Заңнамада өндірісте немесе тұрмыстық қызметте пайда болған экологиялық зиянды негативті салдарды жоюға бағытталған экологиялық қоғамдық қатынастар реттелген, ал оларды алдын алу шаралары емес.

Қылмыстық құқық бұзушылық пен өзге де экологиялық құқық бұзушылықтың санының өсуі заңнаманы қоршаған табиғи ортаны қорғау мен табиғи ресурстарды пайдалану саласынан азаматтардың конституциямен белгіленген экологиялық құқықтарын қорғау, экологиялық қауіпсіздік пен қоғамның тұрақты дамуы, адамдар үшін қолайлы табиғи орта жағдайын қалыптастыру саласына аудару қажет. Экологиялық қылмыстылықтың санының өсуіне бақылаушы органдары мен қоршаған табиғи ортаны қорғау саласындағы кәсіпорындардың лауазымды тұлғаларының белсенділігінің төмендеуі елеулі әсер етеді, табиғи шикізатты пайдалануда тұтынушыларының мүдделері мемлекеттің экономикалық бағытының өзгеруінен туындайды. Соңғы жылдары құқық қорғау органдары мен табиғатты қорғау органдарының өзара экологиялық қылмыстар мен құқық бұзушылықтарды алдын алу, жолын кесу, оларды ашу шараларын бірлесіп жүргізбеуі мен қоршаған табиғи ортаны қорғау саласындағы арнайы басқаруды мемлекеттік органдар жүйесінің әлі де жетілмеуі олардың қызметінің тигізер әсері аз, осы облыстағы қадағалау мен тұрмыстық-реттеу функцияларының шегінің анықталмауы, экологиялық қылмыстық құқық бұзушылықтармен күресті ұйымдастыру жұмысының ақпаратпен дұрыс қамтамасыз етілмеуі, бақылаушы инспекция қызметінің материалдық-қаржылай қамтамасыз етілуінің жеткіліксіздігі, табиғатты қорғау органдарының қызметкерлерінің әлеуметтік-құқықтық қорғаудың әлсіз болуы, экологиялық қылмыстылықпен күресте қоғамның белсенді араласу механизмінің қалыптаспауы осылардың барлығы экологиялық қылмыстық құқық бұзушылықтардың өсуіне себеп болып табылады.

Бұл биліктің экологиялық заңнаманы жетілдіруді қамтамасыз ете алмайтындығының көрінісі. Экологиялық қылмыстардың өсуінен құқық қолдану тәжірибесінің әсері де болмай барады. Бұл жағдай құқық қорғау органдары мен табиғатты қорғау органдарының экологиялық қылмыстық құқық бұзушылықтардың қаншалықты қауіпті екендігін бағаламауында, анықтау мен тергеудің кемшіліктерінің болуында, кәсіби деңгейінің төмендігінде, экологиялық қылмыстық құқық бұзушылықтардың мәнін түсінбеуінде, жіктелуін, басқа қылмыстық құқық бұзушылықтармен және әкімшілік құқық бұзушылықтардан айырмашылығын аражігін ажырата білмеуінде. Қауіпті жағдай болып ол жоғарыда айтылған себептерге байланысты елде экономикалық, пайдакүнемдік, зорлық қылмыстық құқық бұзушылықтарының санының жалпы өсуінен, құқық қорғау органдарында құралдар мен қажетті күштің жетіспеушілігінен және табиғатты қорғау органдарымен өзара бірлесіп әрекет ету деңгейінің төмендігі, экологиялық қылмыстық құқық бұзушылықтылық пен күрестің ұйымдастыру жұмыстарының төмен ақпаратпен қамтамасыз етілуі, материалдық-ресурстық және қаржылық жағынан төмен қамтамасыз етілуі, ұйымдастырушылық-басқарудың тұрақты болмауы, еліміздегі халықтың негізгі басым бөлігі экологиялық мәдениетінің төмен болуы, көптеген лауазымды тұлғалардың, коммерциялық және коммерциялық емес ұйымдардың басшыларының, кәсіпкерлердің құқықтық сана сезімінің төмен деңгейде болуы, экологиялық қылмыстық құқық бұзушылықтармен күрес жүргізу бірте-бірте артта қалып бара жатыр.

Күрес негізінен экологиялық нормаларды ұсақ құқық бұзушыларға жүргізіледі де ал елеулі зиян келтіріп экологиялық қауіпсіздікке қауіп төндіріп, адам өмірі мен оның денсаулығының биологиялық негізін жоятын тұлғалар жауапкершілікке тартылмай тасада қалып қояды [1, б.422].

Елімізде адам мен табиғи ортаға зиянды токсикалық қалдықтар мен ядролық материалдар жиналып қалады, ал ол қалдықтар құралдардың болмауынан утилизацияланбайды не қайта өңделмейді. Халыққа және мемлекетке экологиялық қауіпсіздік қауіпі төніп тұр.

Техникалық жағынан күрделі, экологиялық жағынан қауіпті объектілер сәйкесінше бақылау мен басқару жүйелерінің болуын талап етеді. Ол нарықтың экономикалық хаосымен және басқа құрылымдардың амортилігімен үйлеспейді. Нарықтық экономика экологияға қауіп төндіріп отыр. Экологиялық құқық бұзушылықтардың көбеюіне мемлекеттік бақылаудың әлсіреуінен кәсіпкерлердің пайда табуға ұмтылысы болып табылады. Жыл сайын прокурорлармен 80 мың құқық бұзушылықтар анықталады. Мемлекет орман саласындағы нарықтан кетіп тек басқаруды қолға алды, бұл орманды пайдалану саласындағы мемлекеттік бақылауды жеткіліксіз болуынан орманның байлығын талан таражға салынуы осы себептен болған.

Сондай-ақ жерді пайдалану саласында да күрделі криминалды жағдай туындап тұр. Жер сатып алу-сату объектісі болғандықтан, жер нарығы пайда болды. Бұл салада да мемлекет тарапынан тиісті бақылау болмаса қылмыстанатыны белгілі жай. Елеулі экологиялық қауіпті су қорғау аймақтарында заңсыз құрылыс салу, ал олар болса халықты ауыз сумен қамтамасыз етіп отырады. Өзбетінше жаулап алынаған жерге құрылыс салынған кейін оларды бұзу туралы сот шешімін орындау кезінде сот орындаушылар біршама қиындықтарға тап болады, ол: жылжымайтын объектіні бағалау, оны бұзуға кететін шығынның құны т.б. Егерде заңсыз салынған жылжымайтын (құрылыс) объектілерді бұзбай, айыппұл салумен ғана шектеліп қалса ал айыппұлдың мөлшері көп емес одан әрі жерлерді заңсыз өзбетінше жаулап алудың алу мүмкін болмайды.

Халықтың өмір деңгейінің төмендеуі, жан басына шаққандағы кірістің төмен болуы, халықтың терен материалдық-заттық дифференциациялануы, жұмыссыздық және өзге де негативті факторлар қоғамның қылмысталуына қолайлы жағдай тудырады. Өндірістің басым бөлігі тоқтап тұрғанда табиғат ресурстарын заңсыз табу көптеген адамдар үшін күн көрістің жалғыз ғана көзі болып қалады. Соңғы жылдары экологиялық қылмыс жасағандар тұлғалардың ішінде 60% тұрақты табыс көздері жоқтар, 7% жұмыссыздар болып табылады, ал басқа қылмыс категориялары бойынша бұл көрсеткіш 53–54% құрайды.

Экологиялық қылмыстық құқық бұзушылықтардың өсуіне заңның жетілдірілмеуінде және кем тұстарының болуында.

Экологиялық қылмыстардың қарқынды өсуіне мемлекеттік бақылаушы органдардың белсенділігінің төмендеуі және үнемі реорганизациялау мен кадрлардың ауысуы.

Реформа нәтижесінде қоршаған ортаны қорғау органдары саласындағы басқарушы және пайдаланушы органдары реорганизацияланды. Нәтижесінде бұл бақылаудың, осы органдардың қызметінің координациялануы мен реттеудің әсерінің төмендеуіне алып келді. Әлі де реорганизациялау жүргізіліп жатқанда экологиялық құқық бұзушылықтың анықтау, алдын алу, жолын кесу шараларының әсерлігін қамтамасыз ете алмайды. Бұл жағдайда құқық қорғау органдарының ролы басымды болып тұр, ол мемлекеттің тарапынан жүргізілетін экологиялық бақылаудың кемшіліктерін орнын толтыру да жүктеліп отыр. Сонымен қатар экологиялық құқық бұзушылықтар мен қылмыстарын алдын алу құқық қорғау органдарының қызметінің басым бағыты болған жоқ себебі экологиялық құқық бұзушылықтарға немесе қылмыстық құқық бұзушылықтарға әсер етпейді не әлсіз әсер етеді. Сондай-ақ өрттің не апаттың салдарынан құқық қорғау органдарының тарапынан ешқандай құқықтық баға берілмейді.

Экологиялық қылмыстылық жалпы және арнайы себептерден пайда болады.

Қылмыстылықтың жалпы себептерінің түп негізі адам мен табиғаттың өзара әрекеттесуден саласын пайда болатын қарама қайшылықтар болып табылады. Бұл қарама-қайшылықтар адам табиғаттың бір бөлігі ретінде олардың арасындағы және бір тұтас ретінде табиғат пен де. Қоршаған ортаны пайдалануда қоғамның, мемлекеттің, аймақтың мүмкіндіктері арасындағы және қоршаған ортаны тану мен әлеуметтік қажеттіліктер арасындағы қарама-қайшылықтар, табиғи ресурстардың әлеуметтік жағдайы арасында (олардың меншік нысанына қатысты) және олардың менгеру әдістері, қоғам, әлеуметтік топ және индивид табиғатты қорғау мен пайдаланудың жеке субъектісі ретінде сондай-ақ табиғатты қорғау мен пайдаланудың жекелеген субъектілерінің түрлі мақсаттарының арасындағы қарама-қайшылықтар болып табылады.

Жоғарыда көрсетілген қарама-қайшылықтар өзінен күрделі әлеуметтік процестер болып саналады, атап өткендей қолайсыз экономикалық даму жағдайында (экстенсивті) тұрақты болған бұл жағдай экологиялық тұрғыдан құқыққа қайшы кей кезде қылмыстықта жүріс-тұрыстың, тәртіптің пайда болуына жағдай тудырады.

Экологиялық қылмыстылықтың жалпы себептері жайлы сөз қозғағанда қалыптасқан көзқарастарға назар аударған дұрыс, себебі олар қоғамның экологиялық санасының тұрақты деформациясы мен кемшіліктерінің анық көрінісін байқауға болады. Оларға бірінші кезекте мыналар жатқызылады: - адамның мүмкіндіктерін асыра бағалау, адамның қоршаған ортаға қолайлы әсер ету тәсілі ретінде. - табиғатты заманға сай тану және табиғатпен өзара әрекеттесу процесі. - табиғат ресурстарының сарқылмайтындығы жөнінде жалған пікірдің қалыптасуы және де табиғаттың өздігінен қайта қалпына келуінің (регенерация) тәсілдерінің асыра бағалау болып табылады. - адам мен табиғаттың өзара өзара әрекеттесу саласындағы күмәнді (кей жағдайда жалған) мақсат пен басымдықтарға негізделуі. - табиғаттың жай-күйіне, тағдырына, қоршаған ортаға келтірілген зиянға бей-жай қарау. - адам мен табиғаттың арақатынасын регламенттейтін, реттейтін экологиялық заңнаманы сыйламауы.

Экологиялық қылмыстылықтың себептерін арнайы (спецификалық) себептерін анықтаған кезде олардың сапалы анализдеуі көптеген септігін тигізе алады.

Пайдаланылған әдебиеттер тізімі

1. Криминология /Оқулық М.К.Ынтықбаев, Н.Д. Мухамедьянов, З.С. Тоқубаев - Алматы: «Жеті Жарғы», 2003. - 100 б.

ОӘЖ 343.3/7

Жумадилов А. Ж.

«Құқықтану» мамандығының 1 курс магистранты, Қазақ инновациялық гуманитарлық-заң университеті, Семей қ.

ҚАЗАҚСТАН РЕСПУБЛИКАСЫНЫҢ КВАЗИМЕМЛЕКЕТТІК ЖӘНЕ ЖЕКЕ СЕКТОРЫНДАҒЫ СЫБАЙЛАС ЖЕМҚОРЛЫҚ ҚЫЛМЫСТЫҚ ҚҰҚЫҚ БҰЗУШЫЛЫҚТАРЫНА ҚЫЛМЫСТЫҚ-ҚҰҚЫҚТЫҚ СИПАТТАМА

Мақала авторы Қазақстан Республикасының сот практикасы тұрғысынан Қазақстан Республикасының квазимемлекеттік және жеке секторларындағы сыбайлас жемқорлық қылмыстық құқық бұзушылықтардың қылмыстық-құқықтық сипаттамасын талдады.

Түйін сөздер: квазимемлекеттік сектор, жеке сектор, сыбайлас жемқорлық қылмыстық құқық бұзушылықтар, қылмыстық-құқықтық сипаттамасы.

В статье автор проанализировал уголовно-правовую характеристику коррупционных уголовных правонарушений в квазигосударственном и частном секторе Республики Казахстан с точки зрения судебной практики Республики Казахстан.

Ключевые слова: квазигосударственный сектор, частный сектор, коррупционные уголовные правонарушения, уголовно-правовая характеристика.

In the article, the author analyzed the criminal law characterization of corruption criminal offenses in the quasi-public and private sector of the Republic of Kazakhstan from the point of view of the judicial practice of the Republic of Kazakhstan.

Keywords: quasi-state sector, private sector, corruption criminal offenses, criminal law characteristic.

Жаңа қылмыстық кодексе сәйкес сыбайлас жемқорлық қылмыстық құқық бұзушылықтарына жататын қылмыстар тізімін берді. Осы мәселе көптеген жылдар бойы шешіліп келді. Нәтижесінде ҚР ҚК-нің 3-бабының 29-тармағында осы қылмыстар тізімі берілген еді. Оларға келесі баптардағы әрекеттер жатады:

ҚР ҚК 189 (үшінші бөлігінің 2) тармағы (Сеніп тапсырылған бөтен мүлікті иемденіп алу немесе талан-таражға салу);

ҚР ҚК190 (үшінші бөлігінің 2) тармағы (Алаяқтық);

ҚР ҚК 215(екінші бөлігінің 3) тармағы (Жалған кәсіпкерлік);

ҚР ҚК216 (екінші бөлігінің 4) тармағы (Іс жүзінде жұмыстар орындалмай, қызметтер көрсетілмей, тауарлар тиеп-жөнелтілмей шот-фактура жазу бойынша әрекеттер жасау);

ҚР ҚК217 (үшінші бөлігінің 3) тармағы (Қаржылық (инвестициялық) пирамиданы құру және оған басшылық ету);

ҚР ҚК218 (үшінші бөлігінің 1) тармағы (Қылмыстық жолмен алынған ақшаны және (немесе)өзге мүлікті заңдастыру (жылыстату));

ҚР ҚК 234 (үшінші бөлігінің 1) тармағы (Экономикалық контрабанда);

ҚР ҚК 249(үшінші бөлігінің 2) тармағы (Рейдерлік);

ҚР ҚК 307 (үшінші бөлігінің 3) тармағы (Заңсыз ойын бизнесін ұйымдастыру);

ҚР ҚК 361 бабы (Лауазымдық өкілеттіктерді теріс пайдалану);

ҚР ҚК 362 (төртінші бөлігінің 3) тармағы (Билікті немесе лауазымдық өкілеттіктерді асыра пайдалану);

ҚР ҚК 364-370 баптары (Кәсіпкерлік қызметке заңсыз қатысу, Занды кәсіпкерлік қызметке кедергі жасау, Пара алу, Пара беру, Парақорлыққа делдал болу, Қызметтік жалғандық жасау, Қызметтегі әрекетсіздік);

ҚР ҚК 450-бабы (Билікті теріс пайдалану);

ҚР ҚК 451 (екінші бөлігінің 2) тармағы (Билікті асыра пайдалану);

ҚР ҚК 452-бабы (Биліктің әрекетсіздігі) [1,6.2].

Осы сыбайлас жемқорлық қылмыстарының объективтік және субъективтік белгілерін ашу кең көлемді зерттеуді талап етеді. Бұл зерттеу көлемінде тікелей оларды саралау сұрақтарына көшуді жөн көріп отырмыз.

Сыбайлас жемқорлық қылмыстық құқық бұзушылықтарын саралау мақсатында «Кейбір сыбайлас жемқорлық қылмыстарды қарау практикасы туралы» Қазақстан Республикасы Жоғарғы Сотының 2015 жылғы 27 қарашадағы № 8 нормативтік қаулысы қабылданды. Сыбайлас жемқорлық қылмыстар туралы Қазақстан Республикасы заңнамасының кейбір нормаларын сот практикасында біркелкі және дұрыс қолдану мақсатында Қазақстан Республикасы Жоғарғы Сотының жалпы отырысы осы қаулыны қабылдады.

ҚР ҚК-нің 3-бабының 16), 19), 26), 27) және 28) тармақтарында көрсетілген адамдар және шет мемлекеттің немесе халықаралық ұйымның лауазымды адамдары сыбайлас жемқорлық қылмыстар субъектілері болып табылады. Пара берушінің мүддесі үшін тиісті әрекеттерді орындауға өкілеттіктері болмаса да, бірақ өзінің

лауазымдық жағдайына байланысты осы әрекеттерді басқа адамдардың жасауы үшін шара қолдана алатын адамдарды да осы қылмыстардың субъектілері деп таныған жөн.

Сыбайлас жемқорлық қылмыстарды жасауда сыбайлас қатысушы болған не жоғарыда көрсетілген адамдарды параға сатып алу мақсатында оларға мүліктік игіліктер мен артықшылықтарды құқыққа қарсы ұсынған не осыған ықпал еткен өзге де жеке тұлғалар сыбайлас жемқорлық қылмыстар үшін жауаптылыққа тартылады.

ҚР ҚК-нің 366, 367-баптарында көрсетілген шет мемлекеттің немесе халықаралық ұйымның лауазымды адамдарына Қазақстан Республикасының сыбайлас жемқорлыққа қарсы іс-қимыл саласындағы халықаралық шарттарымен осындай адамдар деп танылған адамдар жатады.

Шет мемлекеттің заң шығару, атқарушы, әкімшілік немесе сот органында қандай да бір лауазымды атқаратын, тағайындалатын немесе сайланатын кез келген адам және шет мемлекеті үшін, соның ішінде жария ведомство немесе кәсіпорын үшін қандай да бір жария функцияны орындайтын кез келген адам шет мемлекеттің лауазымды адамы деп танылады. Халықаралық азаматтық қызметші не осындай ұйым өзінің атынан әрекет жасауға уәкілеттік берген кез келген адам халықаралық ұйымның лауазымды адамы деп танылады. Әрекеттің сыбайлас жемқорлық қылмыстарға, ал оны жасаған адамдардың осы қылмыстар субъектілеріне жату-жатпау мәселесін дұрыс шешу үшін, қылмыстық процесті жүргізетін органдар заңнамалық және өзге де нормативтік құқықтық актілерді, соның ішінде қызметтік өкілеттіктердің шеңбері мен мазмұнын айқындайтын лауазымдық ережелер мен нұсқаулықтарды, сондай-ақ қылмыстық жауаптылыққа тартылатын адамның лауазымдық мәртебесін басшылыққа алу қажет.

Адамда басқарушылық, ұйымдық-өкімдік немесе әкімшілік-шаруашылық функцияларының не билік өкілі мәртебесінің болуын анықтау үшін ҚК-нің 3-бабының 5), 9), 37) тармақтарының және «Сыбайлас жемқорлыққа қарсы іс-қимыл туралы» Заңның 11-бабындағы ескертпенің мазмұндарын негізге алу қажет. Қылмыстық жауаптылыққа тартылып отырған адамның қылмыс жасаған кезде өзінің мәртебесін, қызметтік өкілеттіктерін және осыларға байланысты мүмкіндіктерді пайдалануына қатысты мәселелерді де анықтаған жөн. Лауазымды адамның оның қызметтік құзыреті шегінде жасауға құқығы бар және (немесе) жасауға міндетті әрекеттерді оның қызметтік өкілеттіктеріне кіретін әрекеттер.

Қылмыс жасаған адам туралы жоғарыда аталған деректерді оның әрекеттерін саралауды анықтаған кезде сотқа дейінгі іс жүргізу процестік құжаттарында және сот актілерінде көрсету қажет. Қылмыс субъектісіне жататын адамның өзі үшін ғана емес, сонымен бірге басқа да адамдар мен ұйымдар үшін ақысы төленуге тиіс әртүрлі: құрылыс, жөндеу жұмыстарын жүзеге асыру, санаторлық немесе туристік жолдамаларды, жол жүру билеттерін пайдалану сияқты көрсетілетін қызметтерді ақысыз қабылдауын не жеңілдіктерді заңсыз пайдалануын, жеңілдетілген шартпен қарыздардың немесе кредиттердің берілуін және т.б. мүліктік игіліктер мен артықшылықтарды алу деп түсіну қажет.

Парақорлық туралы істерді қараған кезде, адамның параны алып сол үшін пара берушінің мүддесіне орындауға немесе орындамауға жататын әрекеттердің шеңберін анықтау қажет. Осы ретте парақорлық үшін жауаптылық адамның параны әрекеттер немесе әрекетсіздік жасалғанға дейін немесе жасалғаннан кейін алған уақытына қарамастан, сондай-ақ параның алдын ала белгіленген-белгіленбегеніне, пара берушінің мүддесі үшін қандай да бір әрекеттердің орындалған-орындалмағанына қарамастан туындайтынын назарда ұстаған дұрыс.

Құндылықтарды, көрсетілетін қызметтерді, мүлікке құқықтарды немесе жеңілдіктерді алу шарты арнайы келісілмеген, сонымен қатар қылмысқа қатысушылар пара берушінің мүддесін қанағаттандыру үшін пара беріліп отырғанын түсінген жағдайларда кінәлі адамдардың әрекеттері параны беру немесе алу деп танылуға тиіс.

Адамның оған бағынысты немесе оның қызметтік өкілеттігі жүретін өзге де адамдардан қамқоршылығы немесе қызметінде бетімен жібергені, оның құзыретіне кіретін мәселелерді оңынан шешкені, сондай-ақ алдағы уақытта шешілуі мүмкін мәселелер үшін ақшалай қаражатты немесе өзге де құндылықтарды алуы пара алу деп бағалануға тиіс.

Қызметі бойынша жалпы қамқоршылық, атап айтқанда, бағынышты адамды белгіленген тәртіпті бұзып неғұрлым жоғары лауазымға тағайындаудан, оны көтермелеу төлемдерін төлеуге не марапаттауға және т.б. ұсынылатын адамдардың тізіміне енгізуден байқалуы мүмкін.

Пара беруші жасаған бұзушылықтар және т.б. анықталған жағдайда бақылаушы органның лауазымды адамының өзінің құзыретіне кіретін жауаптылық шараларын қолданбауға келісуі қызметінде бетімен жіберуге жатады.

Ақша, бағалы қағаздар, материалдық құндылықтар, мүлікке құқық, сондай-ақ мүліктік сипаттағы қызметтерді заңсыз көрсету, соның ішінде мүліктік міндеттемелерден босату пара нысанасы болуы мүмкін.

Егер параны берген адамда осы қатердің төлуінен іс жүзінде сақтануға негіз болса, параны алған адамның аталған қатерді жүзеге асыру мүмкіндігінің болған-болмағанына қарамастан, кінәлі адамның әрекеттері ҚК-нің 366-бабы үшінші бөлігінің 1) тармағы бойынша (қорқытып алу жолымен пара алу) саралануға тиіс. Қылмыс субъектісінің келісімімен немесе нұсқауы бойынша қорқытып алуды пара алушы болып табылмайтын басқа адам жүзеге асырған жағдайда да пара алуды осы жолмен саралаған жөн.

Егер параны алуға осы қылмысты бірлесіп жасау туралы алдын ала сөз байласқан екі немесе одан да көп адам қатысса, пара адамдар тобының алдын ала сөз байласуымен алынған деп есептеген жөн. Осы ретте, пара алушылардың ең болмағанда біреуі параны немесе оның бір бөлігін алған сәттен бастап және пара беруші параны алуға бірнеше адамның қатысып отырғанын білген-білмегеніне, сондай-ақ пара алушыда (пара

алушыларда) берілген пара нысанасын пайдаланудың немесе оған иелік етудің шынайы мүмкіндігі болған-болмағанына қарамастан қылмыс аяқталды деп есептеледі.

Адамдар тобының алдын ала сөз байласуымен пара алған кезде параның көлемі барлық сыбайлас қатысушылар алған құндылықтар мен көрсетілетін қызметтердің жалпы құнымен айкындалады, ал заңсыз сатып алынған затты мемлекеттің кірісіне өндiрген кезде әрбір пара алушы алған ақшалай соманы немесе мүлiктiк пайданың мөлшерiн негiзге алған жөн.

Егер айдап салушылар екі және одан да көп адамды пара алуға не беруге айдап салса, олардың әрекеттерiн ҚК-нiң 366-бабы үшiншi бөлiгiнiң 2) тармағы және 367-бабы үшiншi бөлiгiнiң 1) тармағы бойынша адамдар тобының алдын ала сөз байласуымен қылмыс жасауға айдап салу деп саралау қажет, өйткенi осы қылмыстардың объективтiк жағы адамдар тобының алдын ала сөз байласуымен пара беруi не алуы үшiн жауаптылықты көздейдi.

Басқа адаммен алдын ала уағдаласпай пара алған, содан кейiн пара берушiнiң мүддесi үшiн соңғыға алған параның бiр бөлiгiн берген адам пара алғаны және бергенi үшiн қылмыстар жиынтығы бойынша жауаптылыққа тартылады.

Пара алу субъектiсi болып табылмайтын адаммен сөз байласып адамның пара алуға байланысты жасаған әрекеттерi адамдар тобымен алдын ала сөз байласуымен пара алуы ретiнде бағаланбайды.

Параны бiрнеше рет алу, беру немесе паракорлыққа делдал болу, егер осы ретте қылмыстық жауаптылыққа тарту мерзiмi өтпесе, сол бiр қылмыстың кемiнде екі рет және одан да көп жасалғанын бiлдiредi.

Бiрнеше адамнан пара алуды, егер әр пара берушiнiң мүддесi үшiн жеке әрекет жасалса, бiрнеше рет пара алу деп саралаған жөн.

Пара берушi үшiн қалаған нәтиженiң туындауын қамтамасыз ететiн әрекеттер (әрекетсiздiк) үшiн пара бiрнеше рет бөлiп беру не алу, тап солай өзара алдын ала сөз байласу бойынша қылмыс жасаған пара алу субъектiлерiнiң бiр тобына пара беру не аталған мән-жайларда делдалдық ету бiрнеше рет жасалған қылмыс ретiнде қарастырылмайды. Мұндай әрекеттердi жалғаспалы қылмыс деп есептеген жөн.

Пара алу субъектiсiне бiрнеше пара берушiден пара беруге делдал болу немесе бiрнеше пара алу субъектiлерiнiң бiр пара берушiден пара алуына делдал болуды, егер пара алушы пара берушiлердiң әрқайсысының мүддесi үшiн жекелеген әрекеттi орындаса (орындамаса) немесе пара алу субъектiлерiнiң әрқайсысы пара берушiнiң мүддесi үшiн белгiлi бiр әрекеттi жасаса және делдал аталған мән-жайларды ұғынса, бiрнеше рет паракорлыққа жасалған делдал ретiнде қарастырылады.

Параның мөлшерiн анықтаған кезде пара нысанасы қолданыстағы бағалар немесе тарифтер ескерiле отырып, қажет болған жағдайларда — сарапшының қорытындысының негiзiнде ақшалай тұрғыда бағалануға тиiс. Айтарлықтай, iрi және аса iрi мөлшердегi параны анықтаған кезде ҚК-нiң 3-бабының 2), 3) және 38) тармақтарында берiлген түсiндiрмелердi басшылыққа алған жөн. Егер айтарлықтай, iрi немесе аса iрi мөлшердегi пара бөлек-бөлек алынған болса, бiрақ осы әрекеттер бiр жалғасқан қылмыстың көрiнiстерiн бiлдiрсе, жасалған әрекет айтарлықтай, iрi және аса iрi мөлшерде пара алу ретiнде саралануға тиiс.

Лауазымдық өкiлеттiктердi терiс пайдаланудың пайдакүнемдiк ниетi материалдық, мүлiктiк сипаттағы пайда мен артықшылықтарды алудан ғана емес, сонымен қатар қызметi бойынша жоғарылау, бастыққа жағыну және т.б. түрiндегi өзге де жеке мүдделiлiктен байқалады.

Паракорлық параға коммерциялық сатып алудан қылмыс субъектiсi бойынша ерекшеленедi, сондықтан коммерциялық немесе өзге де ұйымда басқару функцияларын орындайтын адамның ақшаны немесе өзге де құндылықтарды заңсыз алуы паракорлық үшiн жауаптылыққа әкеп соқтырмайды. Мұндай әрекеттер ҚР ҚК-нiң 253-бабы бойынша саралануға тиiс.

Параны бергенi және алғаны үшiн жауаптылық паракорлыққа байланысты болғанымен, алайда өз алдына жеке қылмыстарды құрайтын әрекеттер үшiн (қызмет бабын терiс пайдалану, бөтеннiң мүлкiн жымқыруға сыбайлас қатысу және т.б.) бiр мезгiлде қылмыстық жауаптылыққа тартуды жокқа шығармайды. Мұндай жағдайларда жасалған әрекеттердi қылмыс жиынтығы бойынша саралау қажет.

Егер делдал адам пара берушiнiң пара нысанасын жымқырып алатынын алдын ала бiлсе, делдалдың көрiнеу жымқырылған бөтен мүлiктi беруiн қылмыстар жиынтығы бойынша саралаған жөн — паракорлыққа делдал болу және жымқыруға сыбайлас қатысу ретiнде.

Дәлелдемелердi бағалаған кезде қылмыстық қудалау органдары параны беруге, алуға не паракорлыққа делдал болуға қатысты басқа адамдарды анықтау мақсатында қайтадан жедел-iздестiру iс-шараларын жүргiзу қажет еткен кезде осы нақты шараларды көрсетiп уәждi қаулы шығаруға мiндеттi екенiн соттар назарда ұстағандары жөн.

Осындай қаулы болмаған кезде қылмыстық қудалау органдарының бiрнеше рет қайталанған жедел-iздестiру iс-шараларын Қазақстан Республикасы Конституциясының 77-бабының негiзiнде заңсыз деп есептеген жөн [2,б.22].

Қылмыс туралы хабарлама (жазбаша немесе ауызша) арызданушы басшылыққа алған уәждерге қарамастан өз еркiмен берiлген хабарлама деп танылуға тиiс. Осы ретте пара беру туралы құқық қорғау немесе арнайы мемлекеттiк органға белгiлi болғанына байланысты жасалған хабарлама өз еркiмен жасалған хабарлама деп танылмауға тиiс.

Соттар сыбайлас жемқорлыққа байланысты қылмыстар үшiн кiнәлi деп танылған адамдарға жаза тағайындауға саралап қарау туралы заңның ережесiн қатаң орындаулары қажет. Осы ретте соттар «Қылмыстық жазаны тағайындаудың кейбiр мәселелерi туралы» Қазақстан Республикасы Жоғарғы Сотының 2015 жылғы 25

маусымдағы № 4 нормативтік қаулысының түсіндірмелерін ескере отырып, қылмыстық жазаның тым жұмсақ немесе тым қатаң түрінің тағайындалуына жол бермей, жасалған қылмыстың сипаты мен қоғамға қауіптілік дәрежесін негізге алуға тиіс [3,б.1].

Пайдаланылған әдебиеттер тізімі

1. Қазақстан Республикасының Қылмыстық Кодексі 2014 жылдың 3 шілдесінде қабылданған №226-V. //http://adilet.zan.kz/rus/docs/K00000226
2. Қазақстан Республикасының Конституциясы. – Алматы: Жеті-жарғы, 2017. – 110 б.
3. «Қылмыстық жазаны тағайындаудың кейбір мәселелері туралы» Қазақстан Республикасы Жоғарғы Сотының 2015 жылғы 25 маусымдағы № 4 нормативтік қаулысы. - Қол жеткізу режимі: <http://adilet.zan.kz/kaz/docs/P150000004S>

ОӘЖ 343.3/.7

Жумадилов А. Ж.

«Құқықтану» мамандығының I курс магистранты, Қазақ инновациялық гуманитарлық-заң университеті, Семей қ.

СЫБАЙЛАС ЖЕМҚОРЛЫҚ: ТЕОРИЯЛЫҚ НЕГІЗДЕРІ

Мақалада автор әлемдегі сыбайлас жемқорлық дамуының теориялық аспектілерін, түрлері мен тарихын зерттейді. Қазақстан Республикасының квазимемлекеттік және жеке секторындағы сыбайлас жемқорлықтың түрлері қарастырылады.

Түйін сөздер: квазимемлекеттік сектор, жеке сектор, сыбайлас жемқорлық.

В статье автор рассматривает теоретические аспекты, виды и историю развития коррупции в мире. Особо рассмотрены виды коррупции в квазигосударственном и частном секторе Республики Казахстан.

Ключевые слова: квазигосударственный сектор, частный сектор, коррупция.

In the article, the author examines the theoretical aspects, types and history of the development of corruption in the world. The types of corruption in the quasi-state and private sector of the Republic of Kazakhstan are especially considered.

Keywords: quasi-state sector, private sector, corruption.

Сыбайлас жемқорлықтың даму тарихы ежелгі кезеңнен бастау алады. Атақты француз философы Шарль Луи Монтескье: «Көптеген ғасырлар тәжірибесі көрсеткендей, қолында билігі бар адам, қылмыс жасауға бейім тұрады және де тиісті шекке жетпейінше, сол бағытта әрекет жасай береді», - деп айтқан [1,б.77]. Сыбайлас жемқорлық құбылысын халықаралық заманауи тұрғысынан түсіну және оған қарсы күрес шараларын іске асыру жолдары қылмыстың алдын алу және құқық бұзушылармен жұмыс жүргізу жөніндегі БҰҰ-дың Сегізінші Конгресінің хатшылығы әзірлеген «Сыбайлас жемқорлыққа қарсы күрес бойынша практикалық шаралар» атты нұсқаулықта көрініс тапты (Гавана, 1990 жылғы тамыз-қыркүйек) [2,б.44]. Осы құжатты талқылау нәтижесінде әлемдік қауымдастыққа сыбайлас жемқорлықтың мынадай ерекшеліктері ұсынылды:

1. Осы ұғымның мағынасының сипатына қарай сыбайлас жемқорлыққа жататын барлық құқық бұзушылықтар енгізілуі тиіс, олар: этикалық, тәртіптік, әкімшілік және қылмыстық-құқықтық бұзушылықтар, бұл сыбайлас жемқорлық жолына түскен субъектінің қызметтік бабын өз басының пайдасына асыра пайдаланып, заңды бұзғандығынан көрінеді.

2. Мемлекеттік қызметтегі тұлғаларды сыбайлас жемқорлық жолына итермелейтін субъектілердің қызмет шеңберін шектеу. Бұған шенеуніктердің артықшылықтарды заңсыз пайдаланғанын жатқызуға болады, осындай қызмет көрсететін субъектілердің шеңберін жеке және заңды тұлғалар толықтырылып отырады.

3. Өз қызмет жағдайын жемқорлық құқық бұзушылықтың субъектісі ретінде заңға қайшы сипатта пайдалану.

4. Жемқорлықтың көрініс табуының ең қауіпті екі түрі:

- мемлекеттік немесе қоғамдық мүліктерді жемқорлық жолмен ұрлау;

- мемлекеттік қызметкерлердің әрекетінде ұрлық белгілері байқалмаса да, олардың қандай да бір артықшылықтарды заңсыз жолмен алу мақсатында өз қызметтік жағдайын теріс пайдалануы [2,б.45].

1979 жылы БҰҰ-дың Бас Ассамблеясы және сыбайлас жемқорлық мәселелері жөніндегі аймақаралық семинар (Гавана 1990 ж.) мынадай анықтаманы ұсынды: «Сыбайлас жемқорлық – бұл жеке адамның немесе бір топ адамдардың қызмет жағдайын өз басының мүддесіне қарай пайдалануы және мемлекеттік қызметкерлердің қызмет бабын заңсыз пайда алуға бағыттауы» [2,б.45].

Енді бір анықтама 1999 жылғы «Сыбайлас жемқорлық үшін қылмыстық жауапкершілік туралы» атты Еуропа Кеңесінің Конвенциясында берілген, онда: «Сыбайлас жемқорлыққа – мемлекеттік, муниципалдық немесе өзге де қоғамдық қызметшілердің немесе коммерциялық не өзге де ұйымдардың қызметшілерінің өз мәртебесін кез келген мүлікті заңсыз алуы, оны иемденуге құқықты болуы, қызметті немесе жеңілдікті

пайдалануы, сондай-ақ аталған тұлғалардың осындай мүлікті, оны иемдену құқығын басқа тұлғаға беру, қызмет көрсету және жеңілдіктер ұсыну жатады [3,б.55].

Кейбір ғалымдардың пікірінше осы анықтама толық емес, себебі сыбайлас жемқорлық құбылысы құқық ұғымының шеңберінен әлдеқайда кең.

М.О. Нәукенов: «Сыбайлас жемқорлық» және «ұйымдасқан қылмыс» ұғымдарын бір-бірімен байланыстыра карауды ұсынады. Оның пікірінше, сыбайлас жемқорлықты ұйымдасқан қылмыс өкілдері мемлекеттік органдар жұмысын «бақылау» құралы ретінде пайдаланады, бұндай жағдайда қылмысты әлеуметтік тұрғыдан бақылау бейтараптанады, сондай-ақ ұйымдасқан қылмыс өкілдері билік органдарын өз мақсатына жету үшін пайдаланады және саяси шешімдер қабылдауда ықпал жасайды [4,б.19].

А.С. Қалмұрзаев сыбайлас жемқорлықты: «кез келген қызметкердің қызмет жағдайын пайда күнемдік мақсатында пайдалануы», - деп сипаттайды [5,б.269].

2015 жылғы 18 қарашадағы № 410-V «Сыбайлас жемқорлыққа қарсы іс-қимыл туралы» Қазақстан Республикасының Заңының 1-бабының 6-тармағына сәйкес: сыбайлас жемқорлық – жауапты мемлекеттік лауазымды атқаратын адамдардың, мемлекеттік функцияларды орындауға уәкілеттік берілген адамдардың, мемлекеттік функцияларды орындауға уәкілеттік берілген адамдарға теңестірілген адамдардың, лауазымды адамдардың өздерінің лауазымдық (қызметтік) өкілеттіктерін және соған байланысты мүмкіндіктерін жеке өзі немесе делдалдар арқылы жеке өзіне не үшінші тұлғаларға мүліктік (мүліктік емес) игіліктер мен артықшылықтар алу немесе табу мақсатында заңсыз пайдалануы, сол сияқты игіліктер мен артықшылықтарды беру арқылы осы адамдарды параға сатып алу.

Қазақстан Республикасының Президенті Н.Ә. Назарбаев атап өткендей: «Сыбайлас жемқорлық – бұл ғаламдық мәселе, одан әлемнің бірде-бір мемлекеті, бірде-бір саяси жүйе, бірде-бір саяси тәртіп қорғалған емес» [6,б.3].

Қазіргі отандық әдебиеттерде: «Сыбайлас жемқорлық - (латын тілінен «согуптіо» - пара беріп сатып алу, құқық бұзу, құлдырау деген мағынаны білдіреді) деп қоғамдық және саяси қызметкерлердің, лауазымды тұлғалардың сатқындығын, оларды сатып алуды, яғни саяси, экономикалық, әскери және тағы басқа да салалардағы қызметкерлердің қолындағы билігінің мүмкіндіктерін және қызмет бабын жеке басын байыту мақсатында пайдалануын айтады».

А.Н. Ағыбаевтың пікірінше: «Сыбайлас жемқорлық - бұл кез-келген лауазымды тұлғаның өзіне және тағы басқаларға заңсыз жолмен пайда әкелу мақсатында жасаған қылмысы [7,б.144].

Жоғарыда келтірілген анықтамаларды талдай келе, мынадай қорытынды жасауға болады:

- сыбайлас жемқорлық құбылысының өзіне тән белгілері бар;
- сыбайлас жемқорлық - бұл, ең алдымен, әлеуметтік құбылыс;
- халықаралық құжаттарда жемқорлықтың нақты анықтамасы жоқ;
- әрбір мемлекет қазіргі құқықтық дәстүрлер негізінде өздерінің жемқорлыққа қарсы құралдар жиынтығын анықтайды;
- жемқорлық ұғымы қазіргі қоғамдағы жемқорлықтың құқықтық анықтамасына негізделмеген.

Сөйтіп, айтылғандарды қорыта келе, сыбайлас жемқорлық - бұл екі жақ арасындағы «мәміле» деп тұжырымдауға болады, оның бірі – өз лауазымдық өкілеттігін заңға қарсы пайдаланатын мемлекеттік немесе жеке қызметте жұмыс істейтін тұлға, екіншісі – мемлекеттік немесе жеке құрылымды өз басының пайдасы, яғни материалдық жағдайын көтеру, артықшылық алу, заңда көзделген жауапкершіліктен таю тағы үшін пайдаланатын адам. Осындай құбылыс екі жолмен жүзеге асырылуы мүмкін:

1. мемлекеттік қызметшінің өзі алдына келген адамды пара, сыйақы беруге мәжбүрлейді.

2. белгілі бір адам, бұл ұйымдасқан қылмыс өкілі болуы мүмкін, мемлекеттік қызметшіге көп жағдайда психологиялық қысым көрсетіп, оны «сатып алу» мақсатында пара, сыйақы алуға итермелейді.

Сыбайлас жемқорлықтың түрлері мен типологиясын қарастыру үшін, сыбайлас жемқорлық субъектілерінің қызметтік бабын өз басының пайдасына пайдалануына, пара беруші мен пара алаушының мәртебесіне, пара берушінің өзіне алған пайдасына, пара берудің мақсатына, сыбайлас жемқорлықтың таратылуы және жиілігіне қарай келесі жіктелімге назар аударалық [8, б.4].

Көне заман тарихына көз жүгіртетін болсақ, алғашқы және ерте таптық қоғамдарда абыздарға, көсемдерге, әскербасыларына олардың көрсеткен көмегі, қызметі үшін төлемақы беру әдеттегідей норма болып қабылданғаны мәлім. Жоғары шенде тұрған басшылар қарамағындағы төменгі шендегі қызметкерлердің белгіленген бір төлемақыға риза болғанын талап ете бастады, яғни олар белгілі бір көлемде жалақы алатын болды. Ал төменгі шендегі қызметкерлер лауазымдық міндеттерін орындау барысында көрсеткен қызметі үшін жасырын түрде қосымша төлем талап еткен. Біздіңше осы құбылысты сыбайлас жемқорлықтың алғашқы белгілері деп қарастыруға болады [9,б.24].

Антик қоғамы (көне грек қала-мемлекеттер, республикалық Рим) тарихының ерте заманында кәсіби мемлекеттік шенеуніктер болмаған, сондықтан сыбайлас жемқорлық құбылысы да жоқтың қасы еді. Бұл құбылыс антик қоғамы құлдыраған дәуірде кең өріс ала бастады. Осы кезде рим құқығында «согуптіге» деген термин пайда болып, «бүлдіру», «біреуді сатып алу» деген мағынаны білдіріп, билікті асыра пайдаланушылық жағдайы болған кезде қолданылған. Мемлекет неғұрлым орталықтандырылған болса, соғұрлым азаматтардың мемлекеттік деңгейдегі істі өз бетінше шешуі шектеулі болады, осыған орай төмендегі және жоғарыдағы шенеуніктер қатаң қадағалаудан босағысы келген адамдардан жасырын түрде пара алып, сөйтіп заңды бұзушылыққа жол беріледі. Сыбайлас жемқорлықтың осындай «төзімді нормасы» әсіресе өндірістің азиялық

тәсілінде байқалады. Сөйтіп, Артхашастраның авторы сараң шенеуніктердің мемлекеттік мүлікті талан-таражға салудың 40 тәсілін көрсеткен [10,б.21].

Сыбайлас жемқорлықтың жаңа қарқынмен кең өріс алуы XIX ғасырдың соңы мен XX ғасырдың басына келеді. Бір жағынан, іс-шараларды мемлекеттік реттеу дәрежесі көтеріліп, осыған орай шенеуніктердің билігі күшейе түсті. Екінші жағынан, ірі кәсіпкерлік пайда болып, олар өз мақсатына жету үшін «мемлекетті сатып алуға» кірісті.

Дамыған елдерде (Екінші дүниежүзілік соғыстан кейін Батыс Еуропа елдерінде) саяси партиялардың маңызы өскен сайын партиялық сыбайлас жемқорлық кең етек ала бастады. XX ғасырдың екінші жартысында «үшінші әлем» елдері саяси дербес ел болып дамыған кезде, олардың мемлекеттік аппараты алғашқы кезден бастап сыбайлас жемқорлық жолына түскен еді. «Үшінші әлем» елдерінде «төменнен жоғары жаққа қарай» сыбайлас жемқорлық түрі кездеседі, бұндай жағдайда паракор басшы өз кінәсін мойындамай, қарамағындағы қызметкерлерді жазаға тартады. Сондай-ақ «жоғарыдан төменге қарай» сыбайлас жемқорлық түрі де болған, бұндай жағдайда жоғары қызметте тұрған шенеуніктер ашық түрде пара алып, алған парасымен қарамағындағы қызметкерлермен жартылай бөліскен (сыбайлас жемқорлықтың осындай жүйесі Оңтүстік Кореяда байқалады). «Үшінші әлем» елдерінде (Филлипинде, Парагвайда, Гаитиде, Африканың кейбір елдерінде) клептократиялық тәртіп орнаған, бұл елдерде сыбайлас жемқорлық барлық әлеуметтік-экономикалық қарым-қатынасты қамтыған және пара бермесе ешбір іс орындалмайды. 1990 жылдары сыбайлас жемқорлық мәселесі аса өзекті мәселеге айналды. Осы кезде бұрынғы социалистік елдерде сыбайлас жемқорлық аса үлкен қарқынмен дамыды.

Қорыта келе айтатынымыз, XX ғасырда сыбайлас жемқорлықтық қарым-қатынастың даму үдерісі мынадай: сыбайлас жемқорлықтың түрі мен формасы көбее түсті; ауық-ауық түрдегі сыбайлас жемқорлық жүйелі түрдегі сыбайлас жемқорлыққа айналды; биліктің төменгі сатысында орын алған сыбайлас жемқорлық биліктің жоғарғы сатысында кездесетін, одан әрі халықаралық сыбайлас жемқорлық сипатына ие болды; квазимемлекеттік және жеке сектордағы сыбайлас жемқорлық үлкен орын алуда.

Пайдаланылған әдебиеттер тізімі

1. Состояние преступности в России. – М.: Проспект, 1994. – 200 с.
2. Максимов С.В. Коррупция. Закон. Ответственность. Москва: Наука, 2000. С. 44-48.
3. Еуропа Кеңесінің «Сыбайлас жемқорлық үшін қылмыстық жауапкершілік туралы» Страсбург, 1999 ж. 27 қаңтардағы Конвенциясы. //Халықаралық құжаттардың жинағы. Алматы: жеті-жарғы, 2010. – 780 б.
4. Наукенов М.О. Коррупционные преступления: Криминологический и уголовно-правовой анализ. Автореф. Дис...к.ю.н. – Алматы: 1999. С. 19-25.
5. Коррупция в Казахстане (сущность, проблемы, предупреждение). Материалы международной научно-практической конференции. Астана: Акмолинская полиграфия, 1999. С.269-272.
6. Коррупция в Казахстане (сущность, проблемы, предупреждение). //Материалы международной научно-практической конференции. Астана: Акмолинская полиграфия, 1999. С.3-5.
7. Ағыбаев А.Н Ответственность должностных лиц за служебные преступления. Алматы: Жеті жарғы, 1997. – 200 с.
8. Качановский Ю.В., Широков В.А., Плесовских Ю.Г. Антикоррупционная политика и законодательство. Хабаровск, 1999. С. - 20-25.
9. Нукунов М.О. Коррупционные преступления: криминологический и уголовно-правовой анализ. - Монография. – Алматы: МАПР, 1999. – 152 с.
10. Койбаков Е.С. Уголовно-правовые и криминологические проблемы борьбы с корпоративной коррупцией. Дисс. ...канд. юрид. наук. – Астана: КазГЮУ, 2010. – 125 с.

ОӘЖ 343.1

Кәбір М.Ә.

«Құқықтану» мамандығының I курс магистранты, Қазақ инновациялық гуманитарлық-заң университеті, Семей қ.

АЛҚАБИЛЕРДІҢ ДАМУ ТАРИХЫ, КЕЗЕҢДЕРІ

Бұл мақалада алқабилер қалыптасуының тарихи аспектілері талданады. Қазақстан Республикасында алқабилер алқасын енгізу, қалыптастыру және одан әрі дамыту мәселелері қаралды.

Түйін сөздер: қылмыстық іс жүргізу, алқабилер соты, қылмыстық істерді қарау.

В настоящей статье проанализированы исторические аспекты становления суда присяжных. Рассмотрены вопросы внедрения, становления и дальнейшего развития суда присяжных в Республике Казахстан.

Ключевые слова: уголовный процесс, суд присяжных, рассмотрение уголовных дел.

This article analyzes the historical aspects of the formation of the jury. The issues of implementation, formation and further development of the jury in the Republic of Kazakhstan are considered.

Keywords: criminal trial, jury trial, consideration of criminal cases.

Қазақ халқында ҚР 2007 ж. 1 қаңтарындағы заңмен ҚР ҚДЖК-не «Алқабилердің қатысуымен істер бойынша іс жүргізу» атты 13 бөлім енгізілді [1,б.227].

Құқықтанушылардың айтуы бойынша сот алқабилері алғаш рет б.э.д. 829 ж. Францияда, одан кейін 1066 ж. Англияда пайда болған екен. 17 ғ. ортасында, буржуаз-демократиялық революциядан кейін Еуропа мемлекеттерінде тарай бастады.

АҚШ сот алқабилері 1776 жылы тәуелсіздік Декларациясын қабылдағаннан кейін пайда болған екен. Патшалық Ресейде ол 1864 жылы құрылып, 1917 ж. қазан революциясынан кейін жойылған болатын.

Ресей Федерациясында 1993 жылдың 16 шілдесінен бастап қайта құрылды. Сот құрамы ол кезде 1 кәсіби судьядан, он екі алқабиден тұрған болатын. Орта Азия мемлекеттерінде және Қазақстанда патшалық империя кезінде, және кеңес үкіметі кезінде сот алқабилері болған емес.

Дүние жүзі бойынша сот алқабилерінің классикалық түрі, яғни сот және 12 алқабиден тұратын түрі көп тараған. Мысалы: Ресейде, АҚШ-та және тағы басқа елдерде дамыған. Францияда алқабилер құрамы тоғыз алқаби, бір төреші және екі запастағы сот төрешісінен құралған. Қазіргі Қазақстандағы алқабилердің үлгісі Францияның сот алқабилердің құрамымен ұқсас болып келеді.

Қазақстанда 2007 жылдың 1 қаңтарындағы ҚР ҚДЖК-не «Алқабилердің қатысуымен істер бойынша іс жүргізу» атты 13 бөлімге толықтырулар мен өзгертулер енгізілгеннен кейін қолданыла бастады.

Сот алқабилердің қатысуы, айыпталушыны алқабилердің антына соттың әсер етуіне және негізсіз сотталуынан қорғайды. Сот алқабилердің қатысуымен, шығарылған үкімде сот қателіктері жеке сауатты және әділдігі бар ҚР адамдары таңдалып алынады. Сонымен қатар сот алқабилердің ерекше ант құзырын қабылдауға сотталушының айыптылығы мен айыпсыздығы дәлелденгендігі жатады [2,б.2].

Кәсіпқой сот төрешілерімен салыстырғанда сот алқабилері екі сот төрешісінен, және тоғыз алқабиден тұратын сот құрамы 2006 жылдың 16 қаңтарынан бастап жергілікті атқару органдары «Алқабилер туралы» ҚР заңнамасына сәйкес кандидаттарды таңдап оларды әлеппи реттілігін сақтай отырып, алғашқы дара және запастағы алқабилер тізімін құрайды.

Алқабилерге кандидаттар тізімін жергілікті атқару органдары 1 желтоқсанға дейін құрап қояды. Алғашқы дара және запастағы алқабилердің санын жыл сайын облыстық және оған теңестірілген соттың төрағасы береді.

Елімізде тәуелсіздік алғаннан бері сот жүйесін құру мен басқару саласында сот реформасы жедел қарқынмен жүргізіліп келеді. Соның бір дәлеліндей алқабилер институтының сот билігіне демократиялық кадам жасаудың негізі болып табылады.

Алқабилер соты отандық әділсот тарихындағы елеулі жаңалық. Бұл - халықтың сот билігіне араласуының бірден бір мүмкіндігі. Сондықтан бұған ерекше көңіл бөлініп, конституциялық норманы іске асыру барысында біраз жұмыстар атқарылды.

Енді алқабилер сотының даму тарихына біраз көз жүгіртсек.

Қазақ соты өзінің тарихына, даму барысына қарай, мемлекеттің қоғамның құрылымына қарай өзгеріп отырған.

Тарихшы Оразбаев айтқандай «Дәстүрлі қазақ қоғамына тән, билер институты көшпелі қоғам жағдайларындағы сонау ерте замандардан бастау алатын ғұрыптық сот билігінің бүкіл тарихи тәжірибесінің жинақталып, саяси-әлеуметтік тиімділігі барынша жетілдірілген түрі болып табылады. Алайда, аталған кезеңдерде билер институты ғұрып құқығы мен әдет заңдарына ғана емес сонымен қатар белгілі бір дәрежеде жазба құқықтық институт деңгейінен көріне алады».

Қазақстанның Патшалық Ресеймен қосылу барысы кезіндегі әлеуметтік-құқықтық институттың дамуының тұрақтылығын айтқанда аталған автор патша өкіметінің қазақ даласына кеңінен жүргізе бастаған саяси-әкімшілік реформалары жағдайында, билер институты негізінен сырттан танылған, қазақ қоғамының саяси-әлеуметтік психологиясына жат құқықтық нормаларға балама тұжырымдар ұсыну және көп ретте өз пікірлерімен санасуға мәжбүр ету арқылы қазақтың дәстүрлі құқықтық сана сезімімен дамытуға сақтауға ұмтылғанды.

Қазақтың құқықтық әділеттілікті зертеушілердің бірден бір көзге түсетін ғалымдардың бірі Ш.Уалиханов деп көреміз. Ол өзінің саяси және заңды зерттеу жұмыстары кезінде А.И. Левшиннің, Н.П.Рачковтың, Н.И.Гродековтың сілтемелерін қолданған. Сонымен қатар оның зерттеу жұмыстарында сол кездегі елге танымал би, батырлардың, ақсақалдардың тікелей өз ауздарынан жазып алынған би институтының тәжірибелік қырына көңіл бөлу арқылы түрлі әлеуметтік топтардың қоғам өміріндегі орны мен ролін айқындауға тырысты.

Ш.Уалиханов 1864 жылғы Сот Уставтарына сәйкес қазақ елінде сот отырыстарын ұйымдастыруы кезінде қылмыстық істерді алқабилердің қатысуымен өткізу кезіндегі қиыншылықтарды көрсеткен болатын.

Алқабилерге кандидаттарды іріктеу жүргізу сол кезде беделді адамдардан сескенбей, батыл жүзеге асыру қиындық туғызған. Міне осындай кемшіліктерді еш қиындық туғызбай, кедергісіз, келеңсіз жағдайларды туғызбай, болдырмау үшін алдыңғы істерді қарағанда қатысқан билердің тізімін алып, сот үстінде жереби арқылы тындауға болар еді деп көрсеткен.

Қазақстандағы XX ғ. басындағы ұлтық-бостандықтар идеясының басшысы болған, сол кездегі сот реформаларын өткізу туралы халық қызығушылығын білдіре отырып, сонымен қатар «Алаш» либералдық-демократиялық партияның сақтап қалуына үлес қосқан халық жанашырларының бірі осы Ш.Уалиханов еді [3,б.1].

Сол кезде билердің жағымды жақтарының бірін олқылмысқа қатысты іске нақты дәлелдер болмай жай ғана күдікті ретінде танылса олар әділ ақсақалдардың кеңесіне сүйеніп, олардың ант қабылдаулары арқылы айпталушыларды айыпты немесе айыпсыз деп танылғандығында деп көрсеткен.

Қазақ тарихының құқықтық реттеу кезеңінде ең маңызды құрылымын сол кездегі мінсіз әділдігімен, адалдығымен, өлкенің заңын үйреніп білуіне арнайы дайындықтан өткен билер соты құрылған. Олар би соттар болуы үшін ең алдымен ақсақалдардың, алқалы халық алдынан сыннан өтулері керек боған. Билер соты қазақ қоғамының және сот төрелігінің символы болды. Сонымен қатар билер қиын сұрақтар туындаған жағдайда көбіне халық өкілдеріне келіп бірге шешкен болатын.

Енді еліміздегі алқабилердің дамуының негізгілеріне тоқтала кетсек.

Қазақ қоғамында сот билігі кәдімгі құқықпен реттелген. Қазақ жұртында билік басында би тұрған. Осы жерде өз тарихымызға біраз көз жүгіртсек. Қазақтың маңдайына біткен жарық жұлдыздары – Төле би, Әйтеке би, Қазыбек би. Бұл үш би халқымыздың үш биігі. Дәл бүгінгі күн елімізді қандай деңгейде көріп отырсақ, осынау ұштасқан үш бабаның бір кездердегі асыл ойлары мен адал ниеттердің арқасында деп білеміз. Істерді алқабилердің қатысуымен қарау елімізде көне заманан келе жатқан дәстүрлердің бірі. Ондай атаққа ие болу үшін қоғамда беделді, сол өлкенің заңын терең меңгерген, шешендік өнерге бай адамдар ие болған.

1864 жылы сот реформасы өткізілгеннен кейін 34 жылдан соң, 1899 жылы 1864 ж. қылмыстық сот істерін жүргізу жарғыларына сәйкес Сырдария, Семей, Торғай, Ақмола, Орал облыстарында сот істерін жүргізулер қалыптаса бастады. Осыған байланысты М.С. Сапарғалиевтің айтуы бойынша: «Саратовта - Орал, Торғай облыстары үшін, Омьскда - Өскемен, ал Ташкентте - Түркістан өлкелері үшін сот палаталары құрылып, Ташкент, Омск, Семей, Орал обылыстарына округтік соттар құрылған екен». Және де осы ғалымның айтуынша округтік сот бұл жаңадан құрылған сол кездегі сот органдарының бірі болған. Сот құрамын сол кезде үш негізгі билер мен он екі алқабилері құраған [4,б.145].

1909 ж. II Александр жарлығы бойынша алқабилердің қатысуымен өтетін соттарға өзгертулер енгізілді. Істерді алқалы соттардың қатысуымен өткізу Ақмола облыстарына 1909 ж., біраз жылдардан кейін 1914 ж. Түркістан, Қостанай, Ақтобе уездеріне де келіп жетті [5,б.79].

Қазақстанға алқабилер сотын енгізу дәл сол кездегі 1917 жылдағы Торғай обылыстық съезіндегі алқабилер институтын барлық облысқа тарату туралы шешімі, істерді алқабилердің қатысуымен өткізілуі міндеттілігі көрсетілген 1917 ж. «Алаш» партиясының бағдарламаларын айтуға болады. Бұл бағдарлама негізінен 10 бөлімнен тұратын. Сол бөлімдердің бірі елдегі сот билігі мен сот туралы болды.

1917 жылы екі төңкеріс арасында Орынбор қаласындағы Торғай обылыстық қырғыздар съезінде алқабилер сотын облысқа тарату міндетті болып табылсын деген шешім қабылданған болатын. Алаш Орда бағдарламасында істер міндетті түрде алқабилердің қатысуымен өтуі керек деп және олар сол жердің тілінде өтілуі тиіс деп көрсетілген [5,б.4]

Алка билер сотының болуы не болмауы туралы сұрақтар 1917 жылы шешілгендей еді. Кейін уақытша үкімет ақпан революциясынан кейін аталған институтты сақтап қалуға тырысса да, 1917 ж. Ақпан революциясынан кейін сот құрамы біршама қысқартылды десек те болады [6,б.279].

1991 ж. 24 қазан РСФСР жоғарғы сот ұйғарымының РСФСР сот реформалары туралы тұжырымдамаларының ең маңыздысы болып азаматтардың өз қылмыстық істерінің алка билерінің қатысуымен өтізілуі туралы құқықтары көрсетілген. Осылайша Қазақстанда алқабилердің пайда болуы туралы тарихи деректеріне сүйене отырып бірнеше қортындылар жасауға болады.

- Құқықтық тарихын тереңдетіп оқыту бұл сот ісін жүргізу кезінде, құқық саласының басқа да нысандарының тиімділігін жоғарлатады. Айта кету керек Қазақстанның құқықтық даму тарихы, Ресей құқықтарының даму тарихымен тығыз байланысты. Ресей мен Қазақстан ұзақ жылдар бойы бір құқықтық жүйеде дамып келді

- 1864 ж. Сот Жарғысын енгізілгеннен бастап XIX ғ. аяғына дейін Ресейде алқабилердің қатысуымен өткен істерінің 40% ақталумен аяқталған. «Қылмыстық процеске қатысушы адамдарды мемлекеттік қорғау туралы» Қазақстан Республикасының 2000 жылғы 5 шілдедегі № 72 Заңына сәйкес мемлекеттік қорғаушылар тізіміне осы алқабилері де кірген [7,б.4].

III соттар съезінде ҚР президенті Н.Ә. Назарбаев: «Сот жүйесін реформалай келе, сот билігінің тәуелсіздігін жоғарлатуға бағытталған либералды сәттерді біз әр түрлі мемлекеттердің тәжірибесінен алдық» - деп атап айтқан болатын. Сонымен қатар ол сот жүйесінің алдына қойған міндеттерінің бірі Конституцияда көрсетілген алқабилер сотының қатысуымен болатын соттарды іс тәжірибе кезінде жүзеге асыруды және оларды өлім жазасы түріндегі жаза тағайындалған қылмыстарда қатысуынан бастау керек деп көрсетті.

IV соттар съезінде ҚР Президенті Н.Ә. Назарбаев: «Құқықты әрі қарай дамыту бағыты Конституцияда алқабилердің қатысуымен істер бойынша іс жүргізу туралы нормасымен тығыз байланысты, аталған сотты енгізу қылмыстық сот ісінде әділ сот шешімін шығаруға мүмкіндік береді» - деген.

2006 ж. 16 қаңтарында ҚР президенті Н.Ә. Назарбаев «Алқабилер туралы» заңға және алқабилер сотының мәртебесі анықталған алқабилер қатысатын сот істер жөніндегі ҚР құқықтық атқару актілеріне өзгертулер енгізу туралы заңдарға қол қойды.

2002 жылы Алматыда ҚР Алқабилер институтын реализациялау туралы конференция өтті. Бұл конференция қатысушыларының қортындылары бойынша ҚР сот жүйесінің дамуында қылмыстық іс жүргізуге алқабилердің қатысуымен өтуін қажет екенін мойындады. Конференция қортындысы бойынша ҚР сот ісін жүргізу алқабилер

институтының негізгі жағдайы анықталып, Алқабилер концепциясы қабылданды. Концепцияға сәйкес ҚР Алқабилер институтын енгізу 3 кезеңнен жүзеге асырылды [4,б.8].

1 кезең 2003-2004 ж. Жаңа қабылданған және қолданыстығы нормативтік құқықтық актілер арқылы алқабилердің қатысуымен өтетін соттың нормативтік құқықтық актілерін қамтамасыз ету.

2 кезең 2004-2005 ж. Өлім жазасы немесе өмір бойы бас бостандығынан айыру жөніндегі жаза тағайындалған істерде алқабилер сотының қызметіне қатысты сұрақтар туындағанда.

3 кезең 2010 жылға дейінгі алқабилер институтының қызмет істеу кезіндегі жиналған тәжірибесінен кейінгі кезең. Бұл кезеңде ауыр қылмыстарды және аса ауыр қылмыстық істерді алқабилер соттың қатысуымен өтетін сотта қарауына өткізу туралы сұрақтарды шешу қарастырылған.

Пайдаланылған әдебиеттер тізімі

1. Қазақстан Республикасы қылмыстық іс жүргізу кодексі. – Алматы: Юрист, 2014. – 290 бет.
2. Назарбаев Н.А. Законность. Честность. Справедливость: Речь главы государства // Казахстанская правда. – 2013. – 2 декабря. Б.2.
3. Маами К. Вердикт с участием населения – важнейший фактор доверия к суду // Юридическая газета. – 2008. – 17 января. Б.3.
4. Калинин Ю.А. Организация работы судов присяжных в российских окружных судах: вторая половина XX века: монография. - М.: Юрлитинформ, 2011. - 168 с.
5. Рогов И.И. Приветственное слово Председателя Конституционного Совета Республики Казахстан участникам круглого стола «Десять лет Уголовно-процессуальному кодексу Республики Казахстан: состояние, проблемы и перспективы развития» / Вестник КазНУ им. аль-Фараби. – 2008. – № 2(46). – С.4-5.
6. Демичев А. А. Деятельность российского суда присяжных в 1864-1917 гг.: историко-социальные аспекты - Автореф. диссер. к.ю.н. - Н. Новгород, 1998. – 25 с.
7. «Қылмыстық процеске қатысушы адамдарды мемлекеттік қорғау туралы» Қазақстан Республикасының 2000 жылғы 5 шілдедегі № 72 Заңы // <http://adilet.zan.kz/kaz/docs/Z000000072>

ОӘЖ 343.1

Кәбір М.Ә.

«Құқықтану» мамандығының 1 курс магистранты, Қазақ инновациялық гуманитарлық-заң университеті, Семей қ.

ҚАЗІРГІ РЕСЕЙ ЗАҢНАМАСЫНДАҒЫ СОТ АЛҚАБИЛЕРІНІҢ ЕРЕКШЕЛІКТЕРІ

Бұл мақалада Ресей Федерациясының сот алқабилеріне салыстырмалы талдау жасалып, Қазақстан Республикасында сот алқабилерінің туралы мәселені қарастыру мәселелері талқыланды.

Түйін сөздер: қылмыстық іс жүргізу, алқабилер, қылмыстық істерді қарау.

В настоящей статье сделан сравнительный анализ суда присяжных Российской Федерации, рассмотрены вопросы совершенствования суда присяжных в Республике Казахстан.

Ключевые слова: уголовный процесс, суд присяжных, рассмотрение уголовных дел.

This article provides a comparative analysis of the jury of the Russian Federation, addresses the issues of improving the jury trial in the Republic of Kazakhstan.

Keywords: criminal trial, jury trial, consideration of criminal cases.

РФ азаматарының сот төрелігін жүргізуге қатысу құқықтары РФ Конституциясының 32 б. 5 тармағына сәйкес сот төрелігін жүргізуге РФ азаматтарының сот процесіне алқабилер ретінде қатыса алатындығы туралы көрсетілген. Бұл туралы РФ ҚІЖК 2004 ж. 20 тамызында қабылданған «РФ Алқабилер туралы және федерациялық сот туралы» заңында көрсетілген [1,б.47].

25 жасқа толған, бұрын сотталмаған, әрекет қабілеттілігі шектелмеген, алқабилер тізіміне белгіленген тәртіппен енгізілген РФ азаматтары алқабилер бола алады. Олар сот төрелігіне айыпталушының өтініші бойынша қатысады. Алқабилер құрамына 1 мамандандырылған судья, және 12 алқабилер кіреді. Алқабилерге кандидаттарды сайлау 2004 ж. 20 тамызындағы Президенттің қол қойған «Алқабилер және федерациялық сот туралы» заңына сәйкес жылына 1 рет сайланады. Кейін тізімдер жарияланады. Осы тізімге енген азаматтар алқаби болудан сотқа түсіндірме жазу ақылы ғана бас тарта алады [2,б.379].

РФ алқабилер институтын енгізу 1993 ж. 16 шілдеде қабылданған РСФСР заңдарына толықтырулар мен өзгертулер енгізу туралы РСФСР сот жүргізу ҚІЖК және РСФСР әкімшілік құқық бұзушылық туралы заңнамасына қабылдау кезінде басталды. Аталған институтты бүкіл РФ территориясына енгізу кезең кезеңмен жүзеге асырылды. Сонымен қатар бұл аталған құқық РФ Конституциясының 123 б. 4 тармағында бекітілген. Алқабилер соты алдымен РФ 5 аумағында, 1993 ж. 1 қарашысында, 1994 ж. 1 қаңтарынан бастап 4 аумағында, 2004 ж. 1 қаңтарынан бастап т.б. жерлерінде қабылдана бастады [3,б.25].

Алқабилер қызметін реттейтін құжаттар болып 1992 жылғы 12 желтоқсандағы РФ Конституциясы, 1993 ж. 23 қазанында қабылданған «РФ сот жүйесі туралы» заңдары болып табылады. Бұл құжаттар тізіміне сонымен

қатар 1993 ж. шілдеде қабылданған РФ заңына енгізілген өзгерістер мен толықтыруларды, РСФСР сот өндірісі, РСФСР ҚІЖК, әкімшілік іс жүргізу кодекстерін енгізуге болады [4,б.3].

2002 ж. РФ ҚІЖК қабылдануына сот алқабилердің 9 жылдық еңбек тәжірибесі негіз болды. 2003 ж. 21 маусым мен 4 шілдесінде алқабилерге қатысты заңдарға толықтырулар мен өзгертулер енгізілді. Жаңа қабылданған РФ ҚІЖК алқабилер сотының процесуалдық нормалары жайлы сот құзырына енгізілді. Алқабилер соты заңға емес, мәліметтерге, айғақтарға сәйкес іс жүргізіледі деп есептеген, сәйкесінше РФ ҚІЖК 339 б. сәйкес келесі негізгі сұрақтар нақтыланған:

- қылмыстық оқиға орын алды ма;
- айыпталып отырған адам жасаған қылмысына қатысы бар ма;
- айыпталып отырған адам жасаған қылмысына кінәлі ме – деген мәселелер көтеріледі.

Соңғы кезде РФ істерін алқабилердің қатысуымен өткізуі туралы өтініш білдірген айыпталушылар саны өсіп келеді. Кейбір мәліметерге сүйенсек 1994 ж. - 20,4%, 1995ж. - 30,9%, 1996ж. - 37%, 1997 ж. - 37%, 1998 ж. - 43%, 1999 ж. - 44% іс, ал 2003 ж. - 954 істі алқабилер қатысуымен өтуі туралы өтініштер тускен болатын. Енді алқабилердің енгізілуінің оң жақтарын айта кетейік. РФ Жоғарғы сотының қасақиялық палатасының төрағасы А.П. Шурыгиннің мәліметі бойынша алқабилердің енгізілуі туралы сұрақтар ұзақ уақыт бойы талқыланған екен. ҚІЖК қабылданғанға дейінгі алқабилер институтының жеткен жетістіктері жоқ емес.

Біздің ойымызша ең алдымен бұл мәселеде кінәсіздік презумпциясы принциптерін ұстану маңызды болып келеді. Әйгілі француз Г. Лебонның осыған байланыстыегер өзім заңсыз айыпталған болсам, ісімді сотпен қарағаннан гөрі, алқабилердің қатысуымен өткізілуін артық әділ шешімді айта алмаймын деп көрсеткен. Мұнда ол кәсіби соттан гөрі алқабилердің қатысуымен өткен істе өзінің кінәсіздігін дәлелдеуіне көп мүмкіндігі бар екенін айтқысы келгендей [5,б.111].

Тағы бір еңбегі сіңген заңгер В.В. Мельник алқабилер сотының жағымды жағын кәсіби анық көрсеткен. Ол алқабилер соты алдын ала тергеу материалдарына қарамастан үкім шығарады деп атап көрсеткен болатын. Сот тергеу барысында айыпталушының бұрынғы соттылығы ескерілмейді. Айыпталушылардың кінәсіздігі туралы дәлелдер алқабилердің ішкі сеніміне әсер ете бермейді. Профессор Петрухин алқабилер соты құқыққа деген ізеттілікке, азаматтарды сот төрелігіне деген сенімділікке үйретеді, алқабилердің қатысуымен өткізілеген сот істерінде сот қателіктерінің азаюын ескерткен. Сонымен қатар алқабилер соттық ұстанымдардан, кәсіби этикалық міндеттерден босатылатындығын атап көрсеткен. Шурыгин алқабилердің қателесулері сирек кездеседі, кездескен жағдайларда оларды кәсіби судьялар жасайды екен деп атап айтқан болатын. Олардың ант беру рәсімдерінен қарағанда оларға артылған міндеттері аса жауапкершілікпен жүзеге асыратындығы көрініп тұрады деп айтқан.

Алғашқы тергеу барысында көптеген дәлелдемелерді жинақтау, тергеу, бекітуді іс жүргізу құқықтарына қайшы келгендіктен, оларды заңсыз деп таныған,соған байланысты елдегі алқабилер соты бар үш аумағында алдын ала тергеу жұмыстарын мейлінше жоғарлататуға бағытталған тенденциялар ҚР сот тергеу органдарында да жат мінез емес.

Алқабилер айыпталушының кінәсіздігіне немесе кінәлі екендігін дәлелдейді, ол екі жақтың сотқа бірдей қатысуын қадағалайды. Алқабилер соты 12 мүшеден тұрғандықтан олардың барлығын сатып алу мүмкін емес. Бұл жерде жемқорлық деген мүлдем жоқ деп есептейді. Алқабилердің оның әділ, заңды шешім қабылдауына қысым көрсетіп, заңсыз үкім шығаруы мүмкін емес деген пікірлер де жоқ емес. Алқабилердің айыптауларының негізгі пәні болып «кешірімдік функциясы» болып табылады. Осы функция қабылданғаннан бері РФ 2003 ж. сот алқабилердің қатысуымен өткен істердің 15% ақталған екен. Алқабилер институты қолданылмайтын Нижновгород қаласының тұрғындары арасындағы сураунамалар бойынша нәтижеге көз жүгіртсек, мынадай негізгі қортындылар шығаруға болады:

-азаматтар алқабилер соты деген институттан мүлдем бейхабар; -жауап алғанның 4/5 сот алқабилер туралы мүлдем танымайды;

-тек 29% азаматтары істерін осы алқабилер сотының қаралуымен өтуін қалайтындарын білдірді [6,б.411].

Прокурор Селезнев айтқандайалқабилер соты бұл кездейсоқ тандап алынған азаматтар бір ауруға диагноз қойса, дәрігер маман сол қойылған диагноз бойынша науқасты емдеумен тепе тең, яғни үлкен іске кездейсоқ бір ойынға қатысқанмен пара пар деп көрсетті [7,б.412].

Сонымен қатар алқабилер сотының қарсыластары алқабилер сотының шешімінен шығарғанда ең бастысы қателіктерін атап көрсеткен болатын. Ол алқабилер сотының кәсібилілігінің болмауы деп көрсеткен екен. Бірақ қарсыластар бір нәрсені ұмытқан тәрізді, ол жаңағы алқа соттардың кәсіби шеберлікті талап етпейтіндігі. Мысалы: бір істі сот прокурорға жазып негіздейді, оның кінәлілігіне қандай дәлелдемелер бар екендігін тексереді. Және неге дәл сол баптың қолданылғандығын толықтай мән жайын айқындап, оған шығарған үкіміне жауап бермейді.

Ресей құқықтанушысы Прокиналқабилер қоғам өкілі бола тұра олар, өз шығарған шешімдерімен заңтанушыларға өмірлік қажеттілікті заңның және құқықтық норманың жүзеге асыруына кедергі келтіреді деп көрсеткен. Алқабилер іске айыпталушылардың өтініші бойынша топпен жасалған және аса ауыр қылмыстарда қатысады.

РФ ҚІЖК 231 б. 5 тармағына сәйкес айыпталушыға алдын ала тергеу барысындағы ғана емес, істің сотқа жіберілгеннен кейін де өтініш беруге құқығы бар. Ал іс прокурордан кейін іс сотқа түскенде, сот өзінің қарауын тағайындайды, материалдарды қарап, егер онда істің алқабилердің қарауымен өтуі туралы өтініштер болмаса, оны РФ ҚІЖК 30 бабына сәйкес қарапайым сотпен өткізілуін тағайындайды [8,б.13].

Алқабилердің қатысуымен өткен істердің көбі топпен жасалған қылмыстар болады. Алдын ала тергеу барыстарында бірнеше айыпталушы өз ісін алқабилердің қатысуымен өтуіне өтініш білдірген жағдайда, РФ ҚІЖК 217 б. 5 тармағына сәйкес, айыпталушылардың істері бөлек қаралады. Егер айыпталушы іс материалдарымен танысу барысында оған өз ісінің алқабилердің қатысуымен өтуі туралы құқығы түсіндіріліп, кейін, бірақ ондай өтініштер туспеген жағдайда, бірақ іске дейін өтініш бергендігі анықталса, сот істерді ары қарай тексеріп, бөліп қарауы туралы істі қайтаруға құқығы жоқ. Бірақ, сот отырысында айыпталушының өтініші ескерілмейді. Істерді алқабилерің өтуімен қарау туралы өтініштерінен бас тартқан жағдайлар да жоқ емес. Мұндай жағдайлар істің 30% құрайды [9,б.56].

РФ ҚІЖК 378 б. сәйкес алқабилер соты үкімін қылмыстық және қылмыстық іс жүргізу кодекстерінде заңсыз деп танылған жағдайларда істі басынан қарау міндетті емес, іске толықтырулар енгізсе болады. Сот нәтижелерінің қортындысы сот қателіктері алқабилерден емес, керсінше кәсіби мамандандырылған соттардан екенін көрсетті. 2003 жылы үкімдердің жоққа шығарылған келесі жағдайлар негіз болған [10,б.777].

1) Соттың іске қатысты сұрақтардың дұрыс қаралмауы және заңсыз жайттарға жол бермеуіне сәйкес заңды шараларды қолданбауы болып табылады.

РФ ҚІЖК-і 339 бабына сәйкес, судья сот тергеу істерінің қорытындысы бойынша алқабилер шешіміне жататын сұрақтарды жазбаша түрде дайындайды. Айыпталушының жасаған қылмыстары бойынша негізгі үш сұрақ қарастырылады:

- қылмыстық оқиға орын алды ма;

- қылмысқа айыпталып отырған адамның қатысуымен өтті ме;

- жасаған қылмысына айыпталушы кінәлі ме деген сұрақтар алқабилерге түсінікті түрде жазылады. Осы сұрақтардан кейін РФ ҚІЖК-нің 339 бабының 3 тармағы бойынша іске қатысты қылмыстылықтың кінәлілігіне байланысты сұрақтар қойылады.

2) РФ ҚІЖК-нің 335 бабы 6,7 тармақшасында талаптарының бұзылуы, яғни басты сот отырысының істі қарау кезіндегі заңсыз деп танылған дәлелдемелер туындаса, олар алқабилердің қатысуынсыз қаралады. Екі жақтың пікірімен тындалғаннан кейін сот заңсыз деп танылған дәлелдемелерді жоққа шығару туралы шешім қабылдайды.

3) РФ ҚІЖК-нің 37 бабының 5 тармағы бойынша, 246 баптың 2 тармағы бойынша, 324 баптың 4 тармағы бойынша және 385 бапқа сәйкес алқабилердің ақтау туралы шешімі ҚІЖК-не қайшы келетін болса олар күшін жою мүмкін.

Алқабилерге қатысты басқа да қиындық туғазатын мәселелер бар. Мысалы, алғанда тараптардың алқабилерден бас тартуы, оған негізгі себеп болып алқабилердің істі қаншалықты әділ жүргізуіне баға беру, дәлелденген бас тартуда тараптар бірнеше кандидаттан бас тарту мүмкін. Сонымен қатар, қазіргі заманғы РФ-ның алқабилердің жағымды жағын талдайтын болсақ оларды келесідей қорытындылауға болады.

РФ-ның алқабилердің оң жақтары бар. Ол азаматтардың құқықтыры мен бостандықтарын, заңды мүдделерін кәсіби соттардың, тергеушілердің, прокурорлардың әділетсіз шешімдері мен үкімдерінен сот ісін жүргізгенде қиын және сенімді нысаны болып табылады. РФ-ның айыпталушылардың өз істерін алқабилердің қатысуымен өткізуі туралы өтініш білдіргендер саны күннен күнге өсіп келеді [11,б.34].

Біздің көзқарасымыз бойынша ең бастысы «кінәсіздік презумпциясын» қамтамасыз ету болып табылады. Алқабилер ақтауға мүмкіндік береді. Олар айыпталушының бұрынғы өткен өмірінен бейхабар болады, сол іске қатысты мәліметтер мен ғана жұмыс жасайды. 12 алқабиді сатып алу мүмкін болмағандықтан олар өте сенімді болып келеді.

Алқабилер азаматтарды сот қателіктерінен, әділетсіз шешімдерден қорғайды, халықтың заңға деген және сот төрелігіне деген сенімдерін арттыратын әлеуметтік-құқықтық маңызы бар сот отырысы. Басты соттың кезінде де айыптау кезінде де жарыспалылық принципін ұстана отырып, алдын ала тергеу органдарының жұмыстарын жақсартуға мүмкіндік береді. Тәжірибеде көрсеткендей әділетсіз шешімдер шығаруға себеп болатын басты сот отырысындағы түсініксіз мәселелер - негізсіз дәлелдер.

Алқабилердің теріс әсері болса, онда ол алқабилердің ақтау шешімдерінің көбеюі, бұл алқабилердің жауапкершілігіне күдік келтіреді. Тағы бір теріс әсерлердің біріне алқабилердің шешімін шығару кезіндегі заңдылығы емес оның әділеттілікті жалпы ұсынуы [12,б.5].

РФ азаматтарының сот төрелігін жүргізуге қатысу құқықтары РФ Конституциясының 32 б. 5 тармағына сәйкес сот төрелігін жүргізуге РФ азаматтарының сот процесіне алқабилер ретінде қатыса алатындығы туралы көрсетілген. Бұл туралы РФ ҚІЖК 2004 ж. 20 тамызында қабылданған «РФ Алқабилер туралы және федерациялық сот туралы» заңында көрсетілген.

Алқабилер азаматтарды сот қателіктерінен, әділетсіз шешімдерден қорғайды, халықтың заңға деген және сот төрелігіне деген сенімдерін арттыратын әлеуметтік-құқықтық маңызы бар сот отырысы. Басты соттың кезінде де айыптау кезінде де жарыспалылық принципін ұстана отырып, алдын ала тергеу органдарының жұмыстарын жақсартуға мүмкіндік береді. Тәжірибеде көрсеткендей әділетсіз шешімдер шығаруға себеп болатын басты сот отырысындағы түсініксіз мәселелер - негізсіз дәлелдер.

Алқабилердің теріс әсері болса, онда ол алқабилердің ақтау шешімдерінің көбеюі, бұл алқабилердің жауапкершілігіне күдік келтіреді. Тағы бір теріс әсерлердің біріне алқабилердің шешімін шығару кезіндегі заңдылығы емес оның әділеттілікті жалпы ұсынуы [26,б.5].

Пайдаланылған әдебиеттер тізімі

1. Гордейчик С.А. Еще раз о необходимости суда присяжных в России // Российский судья. - 2007. - № 4. - С. 47 - 55.
2. Комментарий к Уголовно-процессуальному кодексу Российской Федерации / Отв. ред. Д.Н. Козак, Е.Б. Мизулина. - М., 2011. - 805 с.
3. Леви А. Суд присяжных: нужна реформа // Законность. - 2006. - № 12. - С. 25 - 32.
4. Аубекеров С.Х. Сравнительно-правовой анализ конституционных норм о суде присяжных заседателей // Российский судья. - 2005. - №7. - С.3-7.
5. Когамов М.Ч. Комментарий к Уголовно-процессуальному кодексу Республики Казахстан. Общая и Особенная части. - Алматы: Жеті жарғы, 2008. - 896 с.
6. Немытина М.В. Российский суд присяжных: Учеб.-метод. пособие. - М., 1995. - 564 с.
7. Петрухин И.Л. Комментарий к главе 42 УПК // Комментарий к УПК РФ. Постатейный. - М.: Кодекс-Прспект, 2010. - С. 412.
8. Овсянников И., Галкин А. Одни ругают суд присяжных, другие - прокурора // Российская юстиция. - 1999. - № 3. - С. 9 - 13.
9. Попова А.Д. Суд присяжных как атрибут демократического государства: история и современность // Российская юстиция. - 2010. - № 5. - С. 56.
10. Рыжаков А.Л. Уголовный процесс: Учеб. для вузов. - М., 2007. - 947 с.
11. Рябцева Е.В. Суд присяжных в России: дискуссионные вопросы // Российская юстиция. - 2008. - № 1. - С. 34 - 39.
12. Темербеков А.А. Правовое развитие института присяжных заседателей в Республике Казахстан // КазНУ им. аль-Фараби. - 2008. - №2(46). - С.5-7.

УДК 343.9

Кажбулатова Ж.Р.

Магистрант I курса специальности «Юриспруденция», Казахский гуманитарно-юридический инновационный университет, г. Семей

СОВРЕМЕННАЯ КРИМИНОЛОГИЧЕСКАЯ СИТУАЦИЯ В КАЗАХСТАНЕ

Қылмыстың өсуі, оның таралу дәрежесі мемлекет пен қоғамның ең өзекті мәселелері болып табылады. Адамдардың өмірі мен денсаулығына қауіп төндіріп, қылмыстылық елдің әлеуметтік-экономикалық және саяси даму үдерістеріне деструктивті ықпал етудің негізгі көздерінің бірі болып табылады. Бұл мақалада Қазақстан Республикасында 2007-2017 жылдардағы криминологиялық жағдай қарастырылған.

Түйін сөздер: криминологиялық жағдай, қылмыстың өсуі, криминологиялық сипаттамалары.

Рост преступности, масштабы ее распространенности относятся к числу наиболее острых проблем государства и общества. Угрожая жизни и здоровью людей, покушаясь на их собственность, преступность превращается в один из главных источников деструктивного воздействия на процессы социального, экономического и политического развития страны. В настоящей статье дана криминологическая ситуация в Республике Казахстан за 2007-2017 гг.

Ключевые слова: криминологическая ситуация, рост преступности, криминологическая характеристика.

The growth of crime, the extent of its prevalence are among the most acute problems of the state and society. Threatening the life and health of people by encroaching on their property, crime becomes one of the main sources of destructive influence on the processes of social, economic and political development of the country. This article provides a criminological situation in the Republic of Kazakhstan for 2007-2017.

Keywords: criminological situation, rising crime, criminological characteristics.

Рост преступности, масштабы ее распространенности относятся к числу наиболее острых проблем государства и общества. Угрожая жизни и здоровью людей, покушаясь на их собственность, преступность превращается в один из главных источников деструктивного воздействия на процессы социального, экономического и политического развития страны.

На первоначальном этапе реформирование экономики и социальной сферы происходило без наличия необходимого правового механизма, что порождало коллизии и противоречия, создавало условия для роста преступности, появления совершенно новых видов преступной деятельности, профессионализации преступности.

За годы независимости состояние преступности характеризуется скачкообразностью. Если за точку отсчета взять 1991 год (173858 преступлений 100%), то в следующем 1992 г. преступность выросла на 15,5%, в 1993 г. достигла пика 18,5%. В последующие шесть лет с 1994 по 1999 годы наблюдалось снижение преступности: от +16% до 19,8%. 2000 год ознаменовался значительным ростом преступности по сравнению с 1999 г. и достиг

цифры 150790 преступлений. В 2001 году преступность выросла еще на 1%. В дальнейшем скачкообразным путем преступность выросла и опускалась.

Таблица 1. Зарегистрировано преступлений (уголовных правонарушений) с 01.01.2007 по 31.12.2017 г.[1]

Регион	Зарегистрировано										
	2007	2008	2009	2010	2011	2012	2013	2014	2015	2016	2017
Республика Казахстан	130090	127478	121667	131896	206801	287681	359844	341291	386714	361689	365711

С 1 января 2015 года регистрация уголовных правонарушений была новшеством для нашей правовой системы, так как регистрация теперь осуществлялась в едином реестре досудебных расследований. Так, статистика по зарегистрированным уголовным правонарушениям показывает ее рост за последние 3 года. Опыт многих промышленно развитых стран свидетельствует о том, что рост преступности, как правило, происходит независимо от общественно-политического устройства, экономических систем хозяйствования, уровня культуры и образования. В странах Северной Америки и Западной Европы уровень жизни наиболее высок, по именно там (например, в США, Швеции) показатели преступности намного превышают мировые стандарты. В этих и других развитых странах среднестатистическое зарегистрированных уголовных правонарушений в расчете на 100 тыс. населения приближается или превысило 8 тыс. В то же время в Казахстане этот показатель равен менее 1 тыс. уголовных правонарушений. Но одновременно наблюдается устойчивая тенденция увеличения тяжких и особо тяжких преступлений. По мнению большинства экспертов (94,9%), причинами роста преступности в стране является низкое социально - экономическое положение в стране (в том числе безработица), 20% экспертов считают увеличение числа людей, употребляющих наркотики и алкоголь, 15,7% экспертов сходятся во мнении, что одна из причин кроется в несовершенстве законодательства, 14% в резком снижении общей культуры населения, падении нравственности, отсутствии идеалов, неуважении к закону, 12,8% в низкой профилактике преступности, 8,7% в миграции населения, 8,1% в низком профессиональном уровне сотрудников ОВД, 6,4% в коррупции[2, с.224]. Причинами роста преступности, как это ни странно выглядит, могут явиться и позитивные процессы. Так, по мнению некоторых экспертов, эти причины кроются в улучшении учетно-регистрационной дисциплины, в усилении надзора при принятии решения, в амнистии по отдельным категориям осужденных и др.

Нам представляется, что состояние преступности в стране вызывается как внутренними качественными позитивными и негативными изменениями в социальной сфере, так и детерминируется иными явлениями и процессами, еще недостаточно изученными.

Таким образом, нет прямых и устойчивых связей между позитивными изменениями в социально-экономическом развитии и динамикой преступности. Даже напротив, как отмечает В.В. Лунев: «С развитием общества социальные, экономические, политические и психологические противоречия криминогенного характера не уменьшаются, а даже возрастают. Самый высокий реальный и особенно учитываемый общий уровень преступности, как ни парадоксально звучит, наличествует в самых богатых, экономически, социально и политически развитых странах»[3, с.5].

Становится очевидным, что сами по себе социально-экономические завоевания, достижения в сфере культуры и образования, высокий уровень жизни, этнические особенности не дают ощутимого результата в усилиях по снижению преступности. В любом государстве функция правоохраны является неременным условием его выживания и развития. Поэтому только укрепление правоохранительных органов может явиться надежным средством сдерживания преступности.

За последние годы сформировалась устойчивая тенденция увеличения количества тяжких преступлений, особенно насильственных и корыстно-насильственных, многие из которых сопровождаются применением оружия, пыток. Растут криминальные проявления со стороны групп населения, ранее участвовавших в преступной деятельности, но стремящихся любыми средствами добиться материального успеха. Для такой категории оказывается привлекательным опыт традиционных преступных групп и формирований, действующих в крайне дерзких формах, в т.ч. вымогательство, вооруженное нападение на объекты хранения материальных ценностей, кредитно-финансовые учреждения, транспортные средства с ценными грузами.

Преступность все больше технически вооружается, повышает самозащиту, опережает и «переигрывает» государственные структуры, которые призваны обеспечить социально-правовой контроль над ней.

Серьезно осложняет не только криминогенную, но и экономическую, а также социально-политическую обстановку организованная преступность. Трудности борьбы с ней обусловлены глубокой законспирированностью и устойчивостью преступных групп, тщательным планированием преступной деятельности, отлаженной системой криминальных связей, распределением ролей, иерархической системой взаимоотношений, наличием в обороте огромных денежных средств, целенаправленной разработкой мер защиты от разоблачения и противодействия правоохранительным органам.

Организованная преступность активно эксплуатирует различные виды подпольного и полуполюгального бизнеса: игорный, проституцию, порно и наркобизнес, кустарное изготовление спиртных напитков, незаконную торговлю, контрабандный экспорт и импорт.

С развитием предпринимательства и сосредоточением в частном секторе экономики больших материальных и денежных ресурсов постоянным объектом преступных посягательств со стороны криминальных группировок стали коммерческие структуры. В целях завладения их имуществом используются разнообразные способы - от разового вымогательства до обложения постоянной данью крупных коммерческих и финансовых структур, бандитских нападений.

Преступные группировки, действующие в экономике, легализовали значительную часть «теневых капиталов», освоили новые виды противоправной деятельности, вовлекают в преступный бизнес многих предпринимателей. В результате возникла широкая сеть криминальных коммерческих организаций, ориентированных на противоправное обогащение.

Серьезная угроза общественной безопасности создается в результате увеличения нелегального оборота оружия. Растет число зарегистрированных фактов незаконного ношения, хранения, приобретения, изготовления и сбыта оружия, боеприпасов, взрывчатых веществ.

Опасной тенденцией современной преступности является стремление криминальных группировок проникнуть и закрепиться в экономике и политике. Борясь за контроль над прибыльными отраслями экономической деятельности и территориями, преступная сфера вовлекает в свои сети государственный аппарат, проникает во властные структуры. Особо опасным проявлением последних лет стала криминализация определенной части политической и даже правящей элиты. Этому способствует профессиональная слабость правоохранительных органов, их зависимость от властных должностных лиц, неисполнение уголовного законодательства, проблемы в законодательном решении вопросов борьбы с организованной преступностью и коррупцией.

Характеризуя нынешнюю преступность, нельзя не отметить феномена ее политизации. Надо быть готовыми к тому, что возможны проявления особо опасных государственных уголовных правонарушений с подлинными либо формально выдвигаемыми политическими мотивами, угрозами совершения террористических актов, диверсий, нарушений национального и расового равноправия. Возможно сращивание традиционной общеуголовной преступности с политическим экстремизмом.

Сложившаяся криминогенная ситуация во многом определяется влиянием устойчивых факторов, прямо либо косвенно связанных с кардинальными изменениями, происходящими в последние годы в разных сферах жизнедеятельности общества.

Одним из основополагающих факторов, влияющих на состояние общества, является активная концентрация капитала и средств производства в руках частных лиц, реализуемая зачастую с использованием противоправных средств и методов. В этой связи интенсифицируются процессы роста коррумпированности органов власти, слияния общеуголовной и экономической преступности. Это вызывает не только жесткую борьбу за зоны влияния среди новоявленных бизнесменов и криминальных структур, но и влечет дальнейшее углубление кризиса экономики, кредитно-денежной системы в виде явных и скрытых инфляционных процессов, безработицы, утаивания средств для выплаты заработной платы и пенсий, прямого и косвенного обмана вкладчиков. Ситуация усугубляется еще и тем, что значительная часть капиталов вывозится за границу и, оседая в иностранных банках, переходит под контроль зарубежных финансовых структур или используется в преступных целях.

Несовершенство правовых механизмов разрешения хозяйственных споров, регулирования предпринимательства и конкуренции, способствуют развитию правового нигилизма, разрешению экономических споров не через судебные органы, а при помощи представителей уголовной среды, непрекращаемому влиянию «теневых» сектора на экономику страны, расширению масштабов противоправной хозяйственной деятельности, находящейся в значительной мере вне контроля со стороны государства и общества.

Отсутствие у подавляющего большинства граждан навыков экономического поведения в условиях рыночных отношений, низкая осведомленность о правилах и процедурах совершения гражданско-правовых, хозяйственных сделок существенно повышают виктимность населения в сфере экономических отношений, способствуя тем самым совершению экономических уголовных правонарушений.

На динамику преступности оказывают воздействие такие социально-экономические факторы, как спад производства, нарастание зарегистрированной и скрытой безработицы.

Неблагоприятно складывается на криминогенной ситуации в стране рост апатии и правового нигилизма среди населения, возникающих вследствие неудовлетворенности характером политических, социальных и экономических преобразований, неверия в их благополучный исход. Негативный резонанс вызывается продолжающимся разрывом между требованиями норм права и их реализацией.

По данным проведенных исследований, регистрируемая преступность в стране не отражает реальной криминогенной обстановки и составляет лишь около трети от ее общего массива. Две трети совершенных уголовных правонарушений по разным причинам не находят отражения в официальной статистике. Этот средний показатель колеблется в зависимости от видов уголовных правонарушений.

Ежегодно вне регистрации оказывается около 300 уголовных правонарушений. Количество зарегистрированных должностных и экономических уголовных правонарушений значительно меньше их реального числа.

Серьезным негативным фактором остается алкоголизация и резко возрастающая наркотизация населения, которые оказывают существенное влияние на рост преступности в стране, особенно потому, что в настоящее время практически отсутствует система мер по противодействию этим негативным явлениям. Кроме того, употребление населением недоброкачественных спиртных напитков влечет не только криминальные последствия, но и вырождение населения страны.

Вместе с тем есть основания считать, что правоохранительные органы в последние годы активизировали свою деятельность. Проведена организационно-структурная перестройка правоохранительной системы. Сохранен, а в ряде регионов усилен контроль за криминогенной ситуацией. Намечены положительные тенденции в осуществлении комплекса мер по защите прав граждан от преступных посягательств, охране общественного порядка и обеспечению общественной безопасности. В сложных экономических условиях обеспечено относительно стабильное функционирование системы исполнения уголовного наказания, постепенно адаптируется к современным условиям финансовая и материально-техническая база деятельности правоохранительных органов.

Однако обстановка остается сложной. Одной из причин создавшегося положения является отсутствие единой, сбалансированной стратегии органов государственной власти и правоохранительной системы в комплексном противодействии преступности.

В сложившихся условиях важное значение приобретает разработка взвешенной государственно-правовой политики в области борьбы с преступностью и иной («фоновой» для нее) правонарушаемостью, которая должна отражать нынешнее состояние и динамику развития общества, быть рассчитанной как на специфику переходного периода, так и на длительную перспективу.

Список использованной литературы

1. Статистические данные о преступлениях и уголовных правонарушениях // Режим доступа: <http://pravstat.prokuror.kz/rus>
2. Алауханов Е.О. Криминология. Учебник. – Алматы. 2008. - 429 с.
3. Лунеев В.В. Тенденции современной преступности и борьбы с ней в России // Государство и право. 2004. №1. С.5.

УДК 343.9

Кажбулатова Ж.Р.

Магистрант 1 курса специальности «Юриспруденция», Казахский гуманитарно-юридический инновационный университет, г. Семей

СОЦИАЛЬНЫЕ НОРМЫ И ПРАВО В АСПЕКТЕ ПРЕДУПРЕЖДЕНИЯ ПРЕСТУПНОСТИ

Бұл мақалада қылмыстың алдын алудағы әлеуметтік нормалар мәселесі қарастырылады. Автор қылмыстың алдын алу аспектісінде әлеуметтік нормалардың ролін анықтайды.

Түйін сөздер: қылмыстың алдын алу, әлеуметтік нормалар, құқық.

В настоящей статье рассмотрены вопросы социальных норм в предупреждении преступности. Автор раскрывает роль социальных норм в аспекте предупреждения преступности.

Ключевые слова: предупреждение преступности, социальные нормы, право.

This article deals with issues of social norms in crime prevention. The author reveals the role of social norms in the aspect of crime prevention.

Keywords: crime prevention, social norms, law.

Любое правонарушение, уголовное правонарушение, преступность в целом интересует криминологию с точки зрения поиска и обнаружения причин, приведших к нарушению уголовного закона, любых запретительных норм.

Живя в обществе, общаясь с людьми, вступая в различного рода контакты, человек в своих действиях и поступках всегда руководствуется общепринятыми нормами поведения, которые выработаны на протяжении веков. Их принято называть социальными нормами. В них находит свое отражение общественное понимание справедливости, добра, благополучия.

Социальные нормы способствуют цивилизованному общению людей, организации совместной деятельности по общепринятым правилам поведения [1, с.244].

Однако каждый человек нередко оказывается в плену ложно понимаемой свободы и справедливости. «Кто может запретить мне передвигаться по территории, перекрытой ограничительными знаками и кто вообще установил эти знаки, препятствующие свободе моего передвижения?» «Почему я лишен тех привилегий и благ, которыми наделен сполна мой сосед?» «Кто вообще установил такие правила, при которых один богат и ува-

жаем, а другой беден и презираем? Я протестую! Я не буду подчиняться действующим законам». - Такова приблизительно психология и мотивация поведения тех, кто считает действующие законы и другие социальные нормы несправедливыми, ограничивающими его свободу, подавляющими волю[2, с.511].

Причин нарушения социальных норм, любых правовых запретов и уголовного закона, в частности, много: от полного неприятия действующих правил и установлений несогласия только с отдельными запретами, препятствующими неожиданно возникшей острой потребности, желаниям, интересам.

Чаще всего необходимость обращения к нормам и правилам, регулирующим наше поведение, вообще не возникает. Все происходит обыденно и естественно. Поэтому в своих поступках человек редко задумывается над тем, какие правила регулируют его поведение в тех или иных ситуациях. Но когда происходит столкновение интересов и потребностей, вдруг выясняется, что конфликт разрешим только с помощью социальных норм. Поскольку социальные нормы придуманы самими людьми, они же всякий раз оценивают их значимость применительно к собственной персоне. Если действующая норма способствует беспрепятственному решению возникшей у человека проблемы, он ее принимает и действует в ее рамках. Если же нет, ему кажется, что именно данная норма является преградой его волеизъявлению, поэтому ее надо преодолеть либо путем игнорирования, либо с помощью другой нормы.

Следует отметить, что в любых конфликтных ситуациях права и обязанности сторон, как правило, уравниваются социальными нормами. Если вдруг выясняется, что у кого-то прав оказывается больше, чем у другого, то они обусловлены целым рядом различий по самым разным основаниям и признакам: возрастным, половым, физическим, социальным, экономическим и др. Право одного автоматически влечет за собой обязанность всех остальных с этим считаться. Но у обязывающей стороны, в свою очередь, возникают права в отношении иных ситуаций и обстоятельств. Выяснение соотношения прав и обязанностей также порождает конфликтные ситуации.

У юристов бытует расхожее мнение, что среди множества регуляторов человеческого поведения ведущее место принадлежит праву. Само право нередко рассматривается (одно из его определений) как инструмент социального регулирования. Но эти утверждения справедливы лишь в том случае, если право является продолжением, дополнением социальных норм, исходит из них и отражает суть того, что заложено в социальных нормах. Социальное регулирование как разновидность управления осуществляется всем комплексом социальных норм путем установления определенных правил поведения для всех социальных субъектов.

Если обратиться к значению слова «норма», то оно характеризуется как узаконенное установление, обязательный порядок, строй чего-либо. Для социального регулирования одинаково важны как юридические нормы, так и моральные предписания, религиозные догмы, обычаи, традиции, правила, обыкновения, уклад жизни. Все они имеют общее наименование - социальные нормы. У каждого вида социальных норм свое предназначение, своя сфера регулирования отношений между людьми.

Для верующего человека религиозные нормы и руководство ими определяет принадлежность его к той или иной конфессии. Для человека, чтящего нравы, уклад жизни, культуру тех или иных наций и народностей, имеет значение принятые у них обычаи и традиции. Непринятие или неприятие их отторгает человека из данной общественной среды и делает его изгоем[3, с.322].

В основе моральных (нравственных) норм лежит принцип справедливости, в них отражаются представления о том, как подобает человеку жить и поступать. Моральные нормы выполняют функцию регулирования поведения людей во всех без исключения областях общественной жизни. Как совокупность исторически складывающихся и развивающихся взглядов, принципов, убеждений, они регулируют отношения и поведение людей в семье, коллективе, общественных местах и т.д. Хотя моральные нормы ни от кого конкретно не исходят, формируются стихийно и принимают форму безличного долженствования, равно обращенного ко всем, пренебрежение ими влечет, как правило, серьезные последствия для всех, кто их нарушает. Таких людей характеризуют как нечестных, аморальных, безнравственных. Так что моральные нормы являются мощным регулятором социального поведения, воспитания в человеке чувства справедливости и добра.

Понятно, что в ряду социальных норм право находится на особом положении. Оно представляет собой систему общеобязательных социальных норм, охраняемых силой государства. Государственное принуждение - основное отличие права от других социальных норм.

В более широком плане право, наряду с другими социальными нормами, призвано регулировать отношения людей в различных сферах социальной жизни.

Социальные нормы отражают объективную закономерность развития человеческого общества, правила, традиции, обычаи, установившиеся в том или ином сообществе, сообразно природным (географическим), историческим и другим условиям. Социальная практика постоянно регулирует порядок совместного проживания людей, их взаимоотношения в различных ситуациях (совместный труд, совместный отдых, порядок обретения собственности, создание семьи, воспитание детей и пр.). Какие-то нормы устаревают и забываются, появляются новые. В этом и заключается генезис социальных норм.

Со временем, когда человек обрел определенную свободу от необходимости каждодневной борьбы за выживание, социальные нормы стали как бы и не обязательными для всех. Как только социальная норма становится привилегией или обязанностью только части людей, сразу же возникает ее антипод - патология, т.е. отклонения от нормы, ненормальность. Точно так же происходит с правом. Нередко принимаемые законы,

действующие правовые нормы не соответствуют объективным реалиям общественного развития, в связи с чем они либо не работают, либо из права превращаются в произвол.

Как это происходит?

Во-первых, принятие уголовного закона не всегда основывается на фактических данных, свидетельствующих о явлении, опасном для общества. Угроза социальным устоям может быть кажущейся, воображаемой, надуманной. Поспешное принятие закона, как превентивной меры против воображаемой опасности, например, распространение пьянства и алкоголизма, как это случилось в 1985 г. в бывшем СССР, может иметь далеко идущие последствия и привести к целой серии серьезных правонарушений и преступлений. Тогда мнимая борьба с пьянством и алкоголизмом породила серию преступлений, таких, как: самогонование (тогда это было уголовно-наказуемое деяние), подпольную продажу и спекуляцию спиртными напитками, мошенничества и подделки, фальсификацию спиртосодержащих веществ, хулиганства в местах продажи спиртными напитками, массовые отравления и интоксикации со смертельным исходом, кражи вино-водочных изделий, вырубку виноградников и т.д. и т.п.

Нечто подобное произошло в 1917 году в США. Общественное движение «Антиалкогольная лига» объявила алкоголь причиной многих бед и несчастий: бедности, многих уголовных правонарушений, полового разврата, психических болезней. Дополнительной аргументацией за принятие «сухого закона» было обеспечение экономической и военной безопасности. Изготовление водки путем перевода зерна на алкоголь якобы подрывает снабжение населения продовольствием и создания запасов зерна, столь необходимого для ведения войны. (В 1917 году США находилось в состоянии войны с Германией).

Принятый «сухой закон» запрещал изготовление, потребление, а также продажу алкогольных напитков. Он был принят под давлением меньшинства населения, организовавшую активную антиалкогольную пропаганду. Как и ожидалось, этот закон бумерангом ударил по общественным интересам. Он не привел к уменьшению производства, торговли и потребления алкоголя. Напротив, среди широких слоев населения возникла нелегальная потребность в алкоголе, и это с большой прибылью для себя использовала организованная преступность. «Сухой закон» не снизил преступность, а увеличил ее.

Принятию любого уголовного закона должна предшествовать криминологическая экспертиза социально-экономической ситуации с точки зрения признания ее опасной в долгосрочном плане.

Во-вторых, поспешному принятию уголовного закона может способствовать время от времени возникающие сенсационные случаи насильственных действий либо серия смертельных исходов, порождающих у населения страх и бессилие, незащищенность от новых технических средств, рискованных видов спорта, непроверенных лекарств и т.д. В итоге появляется запретительная норма с угрозой уголовного преследования. Наблюдается искусственный рост преступлений и преступников. К сожалению, некоторые виды спорта (например, бокс, борьба, штанга, каратэ, кикбоксинг др.), особенно в женском исполнении, вызывают опасения за состояние здоровья и эстетическое неприятие. Но, разумеется, доказывать ненужность и вредность для здоровья некоторых силовых видов спорта необходимо не уголовно-запретительными нормами, а путем научно обоснованной разъяснительной работы о подлинном характере физической культуры и спорта, которая заключается не в грубой силе и нанесении увечий своему противнику, не в достижении победы любыми способами, а в воспитании воли и характера, в умении преодолевать трудности, в тренировке тела, закаливании организма [4, с.111].

В-третьих, в нагнетание тревоги и мнимой опасности могут вносить свою лепту средства массовой информации, описывая в ярких красках некоторые факты из криминальной жизни с выводами о необходимости усилить, укрепить, принять, привлечь и т.д. Как отмечает немецкий ученый Г.Й. Шнайдер: «Воины преступности, каких в действительности нет, искусственно делаются социально заметными». «Моральные предприниматели» берут инициативу в организации «Морального крестового похода», они внушают населению, что «необходимо что-то предпринять». Организованные «разъяснительные кампании» подчеркивают важность этой социальной проблемы. Находятся «эксперты», которые поддерживают «моральных предпринимателей» в их «крестовом походе» [5, с.379].

В научно-познавательном плане важно достижение соответствия права объективным законам общественного развития, состоянию экономики. Это тем более необходимо, что актуальной становится проблема правового обеспечения экономической безопасности. Нередко принимаемые законы, действующие правовые нормы не соответствуют объективным реалиям социально-экономического развития страны, в связи с чем они либо не работают, либо из права превращаются в произвол.

Нормы права, в частности, нормы уголовного законодательства создаются не прихоти ради. Они отражают потребности общества в регулировании тех или иных возникающих и, как правило, актуализированных отношений. В то же время правовые нормы есть необходимое и обязательное, но все же дополнение к иным видам социальных норм. В принципиальном плане, если возможно регулирование отношений без обращения к праву, государству, нет необходимости обеспечивать общественный порядок с помощью юридических норм. Без всего комплекса социальных норм - общепринятых правил, обычаев, традиций, обыкновений и др., нормы права ничто. Государство, устанавливая общеобязательные правила поведения, основывает свои решения, опираясь на нормы морали и нравственности, даже когда речь идет о чрезвычайно суровых санкциях. Меры наказания, связанные с лишением свободы, вынужденные, но они морально оправданы и обусловлены необходимостью защиты прав и свобод всех граждан государства от произвола и беззакония со стороны отдельных лиц.

В силу того, что право по своей природе связано с необходимостью следовать формально определенным и строго обязательным требованиям по его реализации, нередко практика сталкивается с конфликтными ситуациями либо из-за неверного истолкования смысла правовой нормы, либо умышленного ухода противоборствующих сторон от правильного применения требований закона.

Эти особенности применения права были замечены давно и они нашли отражение в известном выражении: *Summum jus, summa injuria* - чрезвычайно строгое следование праву порождает наивысшую несправедливость. Еще Цицерон в свое время по этому поводу высказался так: «Часто возникают несправедливости из некоего крючкотворства и чрезмерно хитростного, но злокозненного истолкования права» [6, с.240].

Можно сказать, что состояние общества, правопорядок в нем определяются не наличием множества запретительных, обязывающих, разрешительных и прочих норм, а моральным климатом, атмосферой духовности, экономическим благополучием. По этой же причине уровень преступности хотя и определяется всецело от суммы нарушений уголовного закона, все же характеризует культуру и нравственность этого общества. Сегодня в Казахстане на 100 тыс. населения приходится 1 тыс. уголовных правонарушений, или 1 уголовное правонарушение на 100 человек, в России этот показатель в 2 раза выше, в США - в 6 и более раз [7, с.147].

В предупреждении правонарушений и преступности надо прежде всего ориентироваться на меры морального воздействия. Моральная профилактика представляет собой многообразную деятельность по предупреждению возможных нарушений норм нравственности. Именно через совершенствование мер морального воздействия создаются условия повышения эффективности государственной деятельности в области правопорядка.

Список использованной литературы

1. Оксамытный В.В. Теория государства и права. - ИМПЭ-ПАБЛИШ - Москва, 2013. - 563 с.
2. Криминология: Учебник для вузов / Под ред. проф. В.Д. Малкова – 27-е изд., перераб. и доп. — М.: ЗАО «Юстицинформ», 2006. - 528 с.
3. Криминология: Учебник для вузов/Под общ. ред. д.ю.н., проф. А.И. Долговой. - 3-е изд., перераб. и доп. - М.: Норма, 2005. - 912 с.
4. Миндагулов А.Х. Уголовная политика в сфере предупреждения преступности: Монография. - Алматы: КазНПУ им. Абая, 2009. – 340 с.
5. Шнайдер Г.Й. Криминология /Пер. с нем. М., 1994. – 450 с.
6. Ошеров С.А. Римская литература в оценке Цицерона // Цицерон. 200 лет со времени смерти. Юбилейный сборник статей. М., 1959. С.240.
7. Миндагулов А.Х. Личность преступника. Алматы: КазГЮУ, 2003. – 780 с.

УДК 343.139

Каирханов А.Т.

Магистрант 2 курса по специальности 6М030100 «Юриспруденция»
Казахский гуманитарно-юридический инновационный университет, г. Семей

СРАВНИТЕЛЬНЫЙ АНАЛИЗ СУДЕБНОГО РАЗБИРАТЕЛЬСТВА КАЗАХСКОГО ПРАВА И СОВРЕМЕННОГО УГОЛОВНОГО СУДА РК

Бұл мақалада автор Билер сотының қатысуымен қазақ қоғамда сот процесінің негіздерін сипаттады және қазіргі заманғы қылмыстық іс бойынша сот процесіне салыстырмалы талдау жасады.

Түйінді сөздер: қылмыстық процедуралық дәлелдемелер, дәлелдеу мәні, сот шешімі, қарсылық.

В статье автор охарактеризовал основы судебного разбирательства в казахском обществе с участием Суда-Биев и провел сравнительный анализ судебного процесса современным уголовным судопроизводством.

Ключевые слова: уголовно-процессуальное доказывание, предмет доказательств, судебное решение, состязательность.

In the article the author described the bases of the trial in the Kazakh society with the participation of the Court-Biyev and conducted a comparative analysis of the trial process by modern criminal proceedings.

Keywords: criminal procedural proof, subject of evidence, judicial decision, adversarial

Рассмотрение уголовного и иного правонарушения с участием Суда-Биев в Казахском обществе была направлена на установление объективной истины с соблюдением основополагающих принципов современного уголовного судопроизводства. В первую очередь в казахском обычном праве обе стороны противников, всячески стараются решить проблему самостоятельно, до вступления Биев за данное дело. По праву обычаев, такие ситуации назывались «Соглашение», «Согласие», «Забвение».

При изучении прав обычаев казахского народа необходимо акцентировать внимание на следующие определения «Соглашение», «Согласие», «Забвение».

«Соглашение»- завершение и решение проблемы путем словесного разговора и обоюдного согласия обеих сторон. После «Соглашения» Бии не обладают правом рассматривать данное дело.

«Согласие» - заключение устного договора по поводу обмена или купли. Удовлетворение собственных желаний. В общем, институт «Согласие» являлся самым основным в правах по обычаям казахского общества.

«Забвение» - либо прощение, то есть отказ от заявления и прощение сторонами друг друга. Прощание происходило благодаря старейшинам села, народа, рода.

В традиционном казахском обществе, для того, чтобы начать судебный процесс было достаточно, чтобы обвинитель или обидчик, обратились к любому выбранному Бию и высказали свою проблему, то есть в казахском обычном праве дело не могло возбуждаться по факту преступления, процесс начинался только по инициативе потерпевшего. Истец именовался даулаушы или талапкер, а ответчик - жауап беруи или жауапкер. Кроме того в процессе участвовали представители истца и ответчика - айгак и присягатели -жан беруші. Суд по казахскому обычному праву был гласным, состязательным, все дела, как уголовные, так и гражданские имели исковый характер [1,с.83].

Главная цель суда Биев: приведение в итоге обеих сторон к согласию. То есть, помирить обвинителя и обидчика перед народом. «Цель спора - согласие» - говорит казах. Это является одним из главных принципов судебного процесса кочевого казахского народа.

Обвинителю не ставились никакие запреты, при выборе бия. Он волен обратиться и заявить о своей беде либо знакомому, доверенному, знающему Бию, либо абсолютно незнакомому Бию. Однако, если обидчик предъявит причины для сомнения о справедливости выбранного бия, то они имеют право переизбрать, бия, для проведения судебного процесса. В связи с этим, Биев выбирали обе стороны сообща. Если же Бии был выбран только одной стороной, то судебный процесс повторяли, считая не справедливым принятое решение. А справедливость принятого решения Бия, избранного обоюдно, не вызывала никаких сомнений то сторонам только после этого можно было приступать непосредственно к самому процессу. Бием мог быть дан отвод, но только до начала процесса. Рассмотрение дела начиналось с обряда бросания перед судьей плетей истцом и ответчиком. Это символизировало согласие обеих сторон с составом суда и согласие с будущим решением бия. Попытка отвода бия после бросания плетей или препятствование судопроизводству наказывалось, виновного могли избить его же плетью.

Одной из особенностей судебного процесса суда Биев является его гласность и открытость. По какому бы вопросу не назначался суд, Бии должны обязательно организовать открытость и гласность данного процесса. Одним из значимых принципов при отправлении судопроизводства в Казахстане является гласность, т.е. разбирательство уголовных дел во всех судах происходит открыто.

Еще одной особенностью решения споров является использование афоризмов, «крылатых выражений», и дара красноречия. По какому бы вопросу не был спор, важным является способность Биев доказывать свою точку зрения, обладание ораторскими способностями. В частности С. Зиманов. сказал об этом так: «... разрешения споров и конфликтных ситуации, судебное разбирательство непременно предполагали состязание в красноречии. Нередко правым и в почете оказывался тот, кто был более красноречив. Вот почему, как правило, представлять интересы аульной общины и рода призывались не только влиятельные люди, но и рядовые кочевники, владеющие словом» [2, с.293]. На судебном процессе, кроме таланта ораторства, рассматривали и оценивали знания закона, права. Только тот, кто победит и в этом состязании, был признан правым и получал признания. В современном судебном процессе Принцип состязательности определяет способы и методы формирования материалов дела, закрепляет активность сторон и других лиц, участвующих в деле, в доказывании и обосновании своей позиции в споре и тем самым гарантирует полное и правильное установление судом обстоятельств дела и вынесение законного, обоснованного и справедливого решения. Суть состязательности состоит в том, что в судопроизводстве рассматриваемого спора о праве стороны противопоставлены друг другу в соответствии со своими интересами, и разбирательство дела происходит в форме спора между ними. Процессуальная активность заинтересованных лиц в известной мере предопределяет результаты судебного рассмотрения и разрешения дела.

В начале судебного процесса, сторона заявителя и обидчика излагают Бию суть проблемы, причину ее возникновения и все, имеющие значение детали и подробности вопроса. Здесь, каждый спорящий, говорит в соответствии с принципом «Говори в силу своего возраста». Этот принцип принят, чтобы каждый выступающий, следил за своими выражениями, ради избежать конфликтных ситуаций, так как Бию необходимо помирить стороны. Бии создают все условия, чтобы не было никаких помех на пути достижения поставленной цели.

В споре право на первое слово достается обвинителю, а затем обидчику, и если обидчик признает свою вину или половину ее, Бии моментально приступает к перемирию сторон. В современном судебном процессе также как и судебном разбирательстве суда Биев первое слово достается стороне обвинения, а затем стороне защите.

В случае отрицания своей вины обидчиком, суд переходит на следующий уровень судебного процесса. Где выслушиваются мнения и показания свидетелей, если таковые есть. Свидетели поддерживали только одну из сторон и высказывали свои мнения по данному вопросу. Но, Бии разрешали свидетельствовать не каждому. Свидетелями не могли являться женщины, дети, не достигшие 15 лет, слабоумные, а также люди, которые были раньше обвинены в даче ложных показаний. А остальные имели право на участие в процессе. Однако, если у двух сторон есть причины, для того, чтобы отказать на право выступления свидетеля, то они имели

возможность поступить таким образом. К этим причинам относятся: если свидетель имел любую родственную, дружескую связь с одной из сторон.

Если данные по делу и количество свидетелей не давали возможности найти правильное решение, то судебный процесс завершался клятвой авторитетного и известного человека.

Вспоре принимались два вида клятв. Первый, «оправдательная» клятва, второй - клятва «равенство». Больше распространение получил первый вид клятв.

В правах по обычаям казахского народа были приведены виды и варианты клятв. Н. Максомов по этому вопросу добавил: «варианты дачи присяги очень многочисленны. Все они были эффекты и действовали на чувства. Присягатель шел на могилу какого-нибудь известного и почитаемого киргиза. Там истец брал в руки конец ветви одного из деревьев, а присягатель разсекал эту ветвь со словами «О святой, найди кто из нас не прав и порази его». Нередко присягатель ставил перед собой ружье, трижды обнимал его и произносил: если я лгу, пусть убьет меня аруак. Для большого смущения совести присягателя вырывали могилу, вели к ней одетого в саван присягателя, который пред собравшимся народом, стоя на краю могилы, торжественно произносил свою клятву». Как мы заметили, в такой ситуации невозможно солгать. Поэтому перед дачей обещания, присягатель старался найти возможные факты, раскрывающие ситуацию или помирить обе стороны.

После всех этих этапов судебного процесса, би принимает окончательное решение, после чего, обе стороны вместе разрезают полосатую ленту, в знак мира. Это говорило о том, что обе стороны пришли к согласию и в ближайшее время заявлений по данному вопросу не будет. Максимов М. сказал: «по древнему киргизскому праву решения биев вообще не подлежали обжалованию, разве только ханам» [3, с.23-25].

Бий продолжали судебный процесс до того момента, пока две стороны не приходили к единому мнению. Так как главной целью Биев является перемирие и согласие сторон. Поэтому они вкладывают все усилия, чтобы наладить отношения между противниками. Вместе с тем, спорящие стороны, перед судебным заседанием, дают обещание, что примут и смирятся с любым решением Биев, а после окончания заседания выполняют все указы, принятые Биями. Тот, кто победит спор выполняет судебный приговор. Это связано с тем, что в обществе не было исполнительных органов. Если же, одна сторона откажется от выполнения приговора, то другая сторона может использовать усилитель приговора «Барымта». О его сути А.А. Леонтьев пояснил: «барымта являлась старым институтом, несомненно, унаследованным от рядового строя. Это был набег на аул ответчика в целях возмещения нанесенного ущерба, когда ответчик не подчинился приговору суда Биев» [4, с.17].

Согласно «Закону Тауке хана», который представляет собой сборник норм казахского права, сложившихся в конце XVII - начале XVIII вв., в случае не выполнения обвиняемым приговора суда, потерпевший вынужден обратиться в барымта. В общем в состав «Законов Тауке хана» вошли: 1) «обновленный» при Тауке - хане на основе старых норм и обычаев феодальный кодекс - «Жеты жарғы»; 2) опыт судопроизводства биев: концептуально-судебные решения, постулаты; 3) законы и письменные акты, призванные регулировать развитие дружественных, добрососедских отношений между мелкими ханствами и объединять их в противостоянии внешнему врагу, повышать политико-экономическую роль предводителей родов и племен (биев, батыров), развивать дипломатические и торговые отношения с соседними государствами; 4) отдельные направления норм обычного права (преступление, семья, бракосочетание), которые претерпели изменения под воздействием норм шариата.

Еще одна особенность суда Биев казахского общества заключается в том, что при любом совершенном преступлении, судьи не давали более одного наказания. То сколько проступков - столько наказаний. По этому поводу ученые сказали: «...изучая, между тем, жизнь киргизов и решения их Биев, не встречается нигде тройных и двойных наказаний за обыкновенные преступления» [4, с.18].

По поводу вопроса создании Судами-Биев прав, С. Зиманов сказал, следующее: «судебные постановления Биев имели правотворческий характер «решения знатных известных Биев, принятых единолично или коллегиальном составе, имели значение судебного прецедента. Таким образом, нормы обычаев, на основе которых разрешались споры, получали общественное признание, хотя Би не были заместителями центральной ханской власти и не пользовались делегированными ее полномочиями и не являлись в прямом смысле проводником интересов и политики хана. Их решениями нормам обычаев придавали фактически сила обычно-правовых норм». Развивая данную мысль, группа ученых изложила так: «судебные приговоры - решения наиболее авторитетных и знаменитых Биев приобретали значение обязательного для решения аналогичных дел судебного прецедента и включались в состав действующих норм обычного права» [5, с.112].

Таки образом, на основе исследования суда Биев в казахском обществе аргументируем следующими выводами:

1 Уникальность казахского права состояла в том, что оно, рожденное в рамках кочевой цивилизации, воплотило в себе многие ценностные черты и оптимумы человеческих мечтаний и человечности этой эпохи. В этом плане оно по праву может и должно занять достойное место в мире исторически значимых правовых систем.

2 Нормативная система казахского права имела три важных пласта: а) основные обычно-правовые институты и нормативные установки, выраженные в кратких и емких формулах, имеющие сквозной и несущий характер; б) малые и большие нормативно-правовые уложения, вошедшие в казахское право под именами ханов и биев, при которых они составлены. Таковыми являются: Уложение Касым хана (Қасым ханның қасқа жолы, Уложение Есим-хана (Есім ханың ескі жолы), Уложение Тауке-хана (Жеті жарғы); в) судебные

прецеденты - постановления известных биев, ставшие популярными, как именные, так и безымянные, часто называемые «атадан қалған үлгі», «Биден қалған жол онеге, жол жоралғы сөз» - «завещанное наследие предков», «Слово-назидание такого-то бия». Каждое из них сформулировано, как правило, в легких и изящных, но содержательных и кратких изречениях и логических формулах.

3 Судебная власть в Казахском обществе, в отличие от стран и отдельных центрально-азиатских земель, в которых преобладала земледельческая или городская культура и связанные с ней нормы права, в том числе и нормы исламского права, была светской и ментальной, пользовалась большим влиянием на общегражданскую власть, в том числе на гражданско-династическую власть государей и правителей, нередко делила верховную власть вместе с ними. Золотой век правосудия и законности, ставший реальностью и составлявший целую эпоху и полосу в исторических судьбах казахского народа и его государственности, олицетворяет во многом естественное состояние общества, при котором судебно-правовые отношения в своем развитии поднялись до уровня общенациональной ценности.

4 Значение Суда-Биев далеко выходило за пределы своей собственно регулятивной нормативной роли в этнокультурных границах Казахи. Оно несло и выполняло одновременно несколько функций: регулятивную, управленческую, объединительную, охранительную и гуманистическую. Оно было в широком смысле законом и властью, источником общественного бытия и нравственности, искусством и духовной ценностью. Этими чертами, видимо, обусловлены его жизненность и удивительная устойчивость перед лицом целенаправленного и мощного натиска мусульманского права, монгольского права и других иноземных систем права таких же кочевых, полукочевых сообществ, оседлых и земледельческих культур и государств, в том числе русского законодательства. Их влияние на казахское право не переросло в разрушительную силу. Оно затрагивало часто лишь верхушку общества, отдельные его социальные пласты. Доминирующая регулятивная позиция и импульс саморазвития казахского права сохранились до новейшего времени.

В Казахском обществе Суды-Биев при осуществлении правосудия прослеживались следующие правовые принципы и механизмы реализации судебной власти; деятельность Биев, опиралась на морально-этические принципы богатой духовной культуры казахов; Бии занимали определенное место в системе политических институтов и обладали авторитетом; составление правовых норм, напрямую зависело от характера оправления правосудия Биями. гласность, открытость; использование в судебных процессах крылатых выражений. Институт Биев воплотил в себе весь спектр правового сознания, представлений, чувств, переживаний, идей казахского народа в понимании необходимости правильного существования общества. Это явление гениальное, изобретение почти совершенное, обеспечившее реализацию очень тонкого, глубинного созерцания - во все времена и у всех народов бывших особенно проблемными - вопросов независимости, справедливости суда и быстрого разрешения, судебных тяжб и споров среди населения.

Список использованной литературы

- 1 Еркин Аманжолулы Абиля «История государства и права РК» Астана, «Фолиант» 2001.
- 2 С.З. Зиманов Политический строй Казахстана конца XVIII и первой половины XIX веков - Алма-Ата, 1960. - 293 с.
- 3 Максимов Н. Народный суд у киргизов. // Журнал юридического общества, книга VIII.
- 4 Леонтьев А. А. Обычное право киргизов: Судострой и судопроизводство. // Юридический Вестник, №5., С 17-18.
- 5 Зиманов С.З., Атишев А.А. Политические взгляды Ч.Валиханова - Алма-Ата, 1965 // Аудармасы: С.Озбекұлы Барлыбек Сыртанов - Алматы, 1996. - 112 с.

УДК 343.13

Кызданаева З.Т.

Магистрант 2 курса по специальности БМ030100 «Юриспруденция»
Казахстанский инновационный университет, г. Семей

ЗНАЧЕНИЕ ИНСТИТУТА ОПРЕДЕЛЕНИЕ КВАЛИФИКАЦИИ ДЕЯНИЯ ПОДОЗРЕВАЕМОГО В УГОЛОВНОМ ПРОЦЕССЕ РК

Қылмыстық –процестік заңнамада жүзеге асқан барлық жаңашыл идеялар қылмыстық сот өндірісінің негізгі қатысушысы күдіктінің құқықтары мен мүдделерінің сақталуы бойынша құқықтық кепілдіктерді күшейтуге бағытталған.

Түйін сөздер: күдікті, айыпталушы; тұлғаны күдікті деп тану; құқықтық кепілдіктер.

Все новаторские идеи, реализованные в уголовно-процессуальном законодательстве, направлены на усиление правовых гарантий по соблюдению прав и интересов одного из главных участников уголовного судопроизводства подозреваемого

Ключевые слова: подозреваемый, обвиняемый, признание лица подозреваемым, правовые гарантии.

All the new ideas, realized in criminal procedure law, are directed to the consolidation of the rights and interests of one of the main members of the criminal prosecutors'

Keyboard links: subliminal, invigorating, puzzling, guilty.

Изменившиеся социальные и политические условия жизни нашей страны, признание прав и свобод человека и гражданина в качестве одной из основ конституционного строя неизбежно требуют нового подхода к правовому статусу лица, привлекаемого к уголовной ответственности. Необходимо приведение казахстанского уголовно-процессуального законодательства в соответствие с мировыми стандартами защищенности личности, сочетающими неизбежность торжества справедливости с принципами гуманизма и уважения прав человека и гражданина.

В Концепции правовой политики Республики Казахстан на период с 2010 до 2020 года, отмечено, что «эффективная уголовная политика государства невозможна без оптимальной модели уголовного судопроизводства, поскольку именно по состоянию уголовно-процессуального законодательства можно судить об устройстве государства и форме его правления, о положении личности в государстве и обществе» [1].

В этом контексте особенно важное значение приобретают проблемы участия в уголовном процессе подозреваемого как фигуры, которая объективно вовлекается в уголовно-процессуальные отношения при наиболее неблагоприятных для целей соблюдения прав личности условиях. Особенно актуально соблюдение прав подозреваемого, если учитывать, что имеющейся в распоряжении органов досудебного расследования информации об обстоятельствах совершения преступления отсутствует или его мало; интенсивное применение мер уголовно-процессуального принуждения; осуществлении не только уголовно-процессуальной, но и оперативно-розыскной деятельности.

Наряду с введением в уголовное судопроизводство большого количества принципиально новых, радикальных по отношению к ранее действовавшему УПК Республики Казахстан положений, призванных оказать существенное воздействие на повышение общего уровня обеспечения прав и законных интересов, подвергаемых уголовному преследованию лиц, нельзя не отметить факт оставления в практически неизменном виде регламентации правового положения подозреваемого. Данное обстоятельство обуславливает необходимость дальнейшего исследования актуальных проблем теории и практики участия подозреваемого в уголовном процессе.

Изучение правоприменительной практики показывает, что существующий порядок признания лица подозреваемым во многих случаях объективно не позволяет своевременно наделять соответствующим процессуальным статусом лиц, вовлекаемых в сферу уголовного судопроизводства в связи с осуществлением в отношении них уголовного преследования. Достаточно часто подозреваемые сначала допрашиваются в качестве свидетелей по обстоятельствам личного их участия в совершении преступления.

Вопрос о понятии подозреваемого является одним из наиболее дискуссионных как в теории, так и в практике уголовного процесса. Ранее отсутствовала такая регламентация, что не могло не породить различных точек зрения о понятии подозреваемого. Расхождения во мнениях научных и практических работников проявляются, главным образом, при определении процессуальных действий, порождающих фигуру подозреваемого. Особенно это касалось допроса лица, в отношении которого имеются сведения о совершении преступления, когда ни задержание, ни меры пресечения в отношении него не применялись, поскольку для этого не было и нет оснований, либо было нецелесообразно их применять. В подобных случаях одни процессуалисты полагают, что лицо должно быть допрошено в качестве свидетеля, другие, напротив, считают, что лиц, в совершении преступления которыми упоминается в постановлении о начале уголовного преследования, следует допрашивать по правилам допроса подозреваемого. По мнению третьих, понятие подозреваемого подлежит более широкому толкованию, и при названных выше обстоятельствах лицо обязательно должно допрашиваться в качестве подозреваемого. Четвертые категорически возражают против расширения понятия подозреваемого и отстаивают точку зрения, согласно которой лицо может быть допрошено в качестве подозреваемого лишь при условии применения в отношении него уголовно-процессуального задержания либо мер пресечения до предъявления обвинения [2, с.10].

Многие процессуалисты, как уже отмечалось, предлагают расширительное толкование понятия подозреваемого. Однако их предложения весьма различны. Появление такой процессуальной фигуры находит свое выражение в следующих процессуальных документах: постановлении о начале уголовного преследования против конкретного лица; протоколе задержания подозреваемого; постановлении о привлечении в качестве подозреваемого; постановлении об избрании подозреваемому меры пресечения до предъявления обвинения; протоколе допроса, из содержания которого видно, что, опрашиваемому задавались вопросы для получения от него объяснений по поводу его личной деятельности в связи с расследуемым преступлением [3, с.11].

Для признания лица подозреваемым, считает Когамов М.Ч., необходимы, во-первых, данные, позволяющие предполагать, что именно это лицо совершило преступление; во-вторых, процессуальный акт, ставящий такое лицо в положение подозреваемого. К числу упомянутых актов автор относит: протокол задержания, постановление о применении меры пресечения до предъявления обвинения, протокол допроса в качестве подозреваемого, протокол об ознакомлении с постановлением о назначении экспертизы, касающейся деятельности подозреваемого, постановление о производстве обыска; постановление о производстве освидетельствования; протокол предъявления для опознания; постановление наложения ареста на имущество [4, с.12].

Башкатов Л.М. полагает, что лицо может быть признано подозреваемым не только в результате задержания или избрания в отношении него меры пресечения до предъявления обвинения. Подозреваемым лицо может

стать и в силу применения к нему таких мер процессуального принуждения, как обыск, личный обыск, наложение ареста на корреспонденцию и др. [5, с.33].

Соответственно в процессуальном законе должно быть учтено положение п. 3 ст.14 Международного пакта о гражданских и политических правах, которое гласит: "Каждый имеет право при рассмотрении любого предъявленного ему обвинения как минимум на следующие гарантии на основе равенства: не быть принуждаемым к даче показаний против самого себя или к признанию себя виновным" [6].

Подозреваемого следует отличать от других участников уголовного процесса, в частности обвиняемого и подсудимого. Основное отличие состоит в том, что подозреваемым признается лицо, в отношении которого возбуждено уголовное дело в связи с подозрением его в совершении преступления, а обвиняемый - лицо, в отношении которого в установленном порядке вынесено постановление о привлечении в качестве обвиняемого. То, есть обвиняемый - это следующая стадия, на которую переходит лицо, бывшее в качестве подозреваемого, в случае если органами уголовного преследования будет установлена причастность его к совершению преступления. А подсудимым в свою очередь именуется обвиняемый в отношении, которого дело принято к производству судом.

Согласно словарю юридических терминов, подозрение – это предположение, вызванное сомнением в характере чьих-то намерений, действий, поступков. Свою же очередь, обвинение в уголовном процессе деятельность уполномоченных законом органов и лиц, а также потерпевшего (его представителя), заключающаяся в доказывании виновности лица, привлекаемого к уголовной ответственности. Таким образом, подозрение носит предположительный характер, а обвинение – утвердительный.

Таким образом, процессуальное положение подозреваемого весьма сложно. Это связано с тем, что подозрение в совершении преступления конкретным лицом может возникнуть у следователя или дознавателя интуитивно или из других субъективных предположений, однако для признания лица подозреваемым этого недостаточно, необходимо наличие определенных фактических данных, указывающих на причастность лица к совершению преступления. Даже при наличии таких данных не исключено, что подозреваемый не причастен к расследуемому преступлению. Поскольку признание лица подозреваемым может повлечь за собой применение к нему мер процессуального принуждения, ограничение его прав и свобод, причинение морального вреда, закон предоставляет подозреваемому обширные права по защите от подозрения и гарантии их реализации [7] интернет ресурс <https://studwood.ru/1510510/pravo/podozrevaemuу>

На основании теоретического исследования с учетом следственно-судебной практики процессуального положения подозреваемого мы пришли к следующим выводам:

1 Институт процессуального статуса подозреваемого необходимо совершенствовать для обеспечения и соблюдения его прав и интересов в уголовном судопроизводстве. Поэтому недостаточным основанием является выдвинутое подозрение в отношении конкретного лица, нужны более рациональные решения и правовые гарантии для обеспечения прав и интересов подозреваемого.

2 Установленное в уголовно-процессуальном законе требование для органов уголовного преследования о необходимости вынесение постановления о признании лица подозреваемым является правовой гарантией в системе уголовного судопроизводства по обеспечению прав и интересов одного из главных участников правоотношения.

3 Признание лица подозреваемым по уголовным делам возлагает на орган уголовного преследования о незамедлительном разъяснении его прав предусмотренных уголовно-процессуальным законом.

Список использованной литературы

1 Указ Президента Республики Казахстан «О Конвенции правовой политики Республики Казахстан на период с 2010 до 2020 года» от 24 августа 2009., №858// Казахстанская правда. 2009. 27 авг.; Егемен Қазақстан 2009 жыл 28 тамыз.

2 Уголовный процесс: Учебник для студентов юридических вузов и факультетов. Под ред. К.Ф. Гуценко. Издание 5-е, перераб. и доп. М.: Зерцало, 2004.

3 Толеубекова Б.Х.

4 Когамов М.Ч. Уголовный процесс Казахстана: актуальные вопросы // Вестник Карагандинского юридического института МВД РК. - 2005. - № 2 (12). - С.10-15.

5 Башкатов Л.Н., Ветрова Г.Н. Участники уголовного судопроизводства на стороне защиты. М.: ООО "ТК Велби", 2002.

6 Международный пакт о гражданских и политических правах. Принятый резолюцией 2200(XXI) Генеральной Ассамблеей ООН от 16.12.1966.

7 Подозреваемый в уголовном процессе. [Электронный ресурс] – Режим доступа: <https://studwood.ru/1510510/pravo/podozrevaemuу>.

Кызданаева З.Т.

Магистрант 2 курса по специальности 6М030100 «Юриспруденция»
Казахстанский инновационный университет, г. Семей

ПРОБЛЕМНЫЕ ВОПРОСЫ ОПРЕДЕЛЕНИЕ КВАЛИФИКАЦИИ ДЕЯНИЯ ПОДОЗРЕВАЕМОГО В УГОЛОВНОМ ПРОЦЕССЕ РК

Қылмыстық сот өндірісіндегі объективті шындықты анықтаудың негізгі белгісі сотқа дейінгі тергеу органы, прокурордың жиналған дәлелдемелердің негізінде күдіктінің іс-әрекетін саралау қаулысын шығару нысанында шешім қабылдау сатысы болып табылады.

Түйін сөздер: күдікті; күдіктінің іс-әрекетін саралау; дәлелдеме; қисынды мерзім.

Основным критерием установление объективной истины в уголовном судопроизводстве является этап, где орган досудебного расследования, прокурор на основе собранных доказательств принимают решение в форме вынесения постановления квалификации деяния подозреваемого.

Ключевые слова: подозреваемый, квалификация деяния подозреваемого, доказательства, разумный срок.

An objective criterion of establishing objective linguistic jurisdiction in the criminal proceedings is the stage in which the body of a criminal case on a criminal case, the prosecutor on the basis of the reasons for the determination of the qualifications of the dean of suspicion.

Keyword: subtitles, qualification of the deceased subconsciously, verbalization, reasonable term.

Действенность уголовного права Казахстана выражается в трех основных понятиях: 1) применение уголовного закона; 2) толкование уголовно-правовой нормы; 3) квалификация преступлений. Эти понятия однородны, органически связаны и в принципе направлены на выполнение одной государственной задачи: соблюдение и укрепление правопорядка, установленного Конституцией страны и другими законодательными актами. Но по своей сущности и цели они различны. Применение уголовного закона есть строгое соблюдение всех исходных начал и норм законности. Толкование уголовно-правовой нормы – уяснение ее смысла, содержания. Квалификация преступлений – установление идентичности признаков содеянного и признаков состава преступления. Последние два понятия выступают в качестве способов достижения правильного применения уголовного закона. [1, с.8-10].

Квалификация преступления, как институт уголовно-правовой науки, была представлена впервые В.Н.Кудрявцевым. Так, по его мнению «квалифицировать преступление, это значит дать ему (преступлению) юридическую оценку, указать статью особенной части особенной части УК, которая содержит признаки данного преступного деяния. Далее В.Н. Кудрявцев резюмирует, что «при несоблюдении или хотя бы частичном игнорировании указанного обстоятельства, т.е. применение уголовного закона, не соответствующего фактическим обстоятельствам дела, искажает представление о характере совершенного преступления, дает ему ошибочную оценку и влечет за собой вынесение неправоудного приговора. Налицо неправильная квалификация преступления. Неправильная квалификация преступления является основанием для отмены или изменения приговора». [2, с.6-9].

Слово «квалификация» – латинского происхождения и означает определение качества чего-либо, его оценку, степень годности. Понятие «квалификация преступлений» употребляется в двух значениях: а) логический процесс установления правоохранительными органами в действии (бездействии) лица состава преступления; б) результат такой деятельности правовая оценка содеянного, т.е. общественно опасного и противоправного поведения. Оба значения взаимосвязаны. Это обстоятельство является важным [3, с.256].

Под основанием определение квалификации деяния подозреваемого согласно ст.203 УПК Республики Казахстан являются наличие достаточных доказательств, подтверждающих подозрение в отношении лица в совершении им преступления, прокурор, лицо, осуществляющее досудебное расследование, выносит мотивированное постановления о квалификации деяния подозреваемого. Постановления о квалификации деяния должно быть вынесено в разумный срок [4].

Таким образом, для определения квалификации деяния подозреваемого законодатель устанавливает следующие критерий.

Во-первых, наличие достаточных достоверных, достаточных, относимых и допустимых доказательств, могут подтвердить обоснованное подозрение лица в совершении уголовного правонарушения. Поэтому для определения квалификации деяния подозреваемого орган уголовного преследования обязан собрать наличие доказательств установленный уголовно-процессуальным законом.

Так, ст.111 УПК РК гласит: «Доказательствами по уголовному делу являются законно полученные фактические данные, на основе которых в определенном настоящем кодекском порядке дознаватель, следователь, прокурор, суд устанавливают наличие или отсутствие деяния, предусмотренного Уголовным кодекском Республики Казахстан, совершение или не совершение этого деяния подозреваемым, обвиняемым,

подсудимым, его виновность либо невиновность, а также иные обстоятельства, имеющие значение для правильного разрешения дела» [4].

По мнению, Б.Х. Толеубековой каждое доказательство в уголовном процессе должно обладать следующими признаками; - получение их в строгом соответствии с положениями УПК; - содержание в себе фактических данных, имеющих отношение к устанавливаемым обстоятельствам; - сбор доказательств и установление на их основе наличия или отсутствия признаков уголовно наказуемого деяния; - предоставление права на такое установление исключительно дознавателю, следователю, прокурору и суду; - установление виновности или не виновности лица в совершении инкриминируемого деяния [5, с.169].

Р.С. Белкин считает, что «обираемые, исследуемые и оцениваемые доказательства служат средством достижения цели доказывания, то есть установления истины. Далее он продолжает, «Доказательства – это средство убеждения в истинности. Вместе с тем доказательства не средство создания истины» [6, с.9].

Таким образом, доказательства в системе определения квалификации деяния подозреваемого является одним из важнейших средств установления не только объективной истины по делу, но и установления уголовно-правовой ответственности лица совершившего уголовное правонарушение. Без доказательств нет правовых оснований для вынесения постановления о квалификации деяния подозреваемого.

Во-вторых, орган досудебного расследования обязан, определить квалификацию деяния подозреваемого в разумный срок. Существуют нормы, устанавливающие правовые критерии разумного срока. В частности, согласно ст.192 УПК Республики Казахстан, при определении разумного срока уголовного судопроизводства учитываются такие обстоятельства, как правовая и фактическая сложность уголовного дела, реализация процессуальных прав участниками досудебного производства, способ реализации лицом, осуществляющим досудебное расследование, своих полномочий в целях своевременного осуществления досудебного производства [4].

В указанной норме содержание категории «разумный срок» разъясняется посредством понятия, в котором используются такие категории, как «правая и фактическая сложность уголовного дела», «реализация процессуальных прав участников досудебного производства», «своевременное осуществление досудебного производства».

В данном примере, «разумный срок» - это категория, а его содержание определяется через понятие, которая состоит из определенных категорий.

С другой стороны, в данном случае применимо, на наш взгляд, с точки зрения философии соотношение рода и вида. Если категория это род, то раскрывающее его содержание понятие, оперируемое посредством других категорий, является видом.

На наш взгляд, вышеуказанные это не определение разумного срока в уголовном процессе, а отдельные категорий, которые, обобщают, значение разумного срока, но при этом в отдельных главах и статьях новой редакции уголовного-процессуального кодекса четкое определение данного термина отсутствует.

Отсутствие в юридической практике единого понимания по ряду ключевых позиций, имеющих непосредственное отношение к определению роли и места разумного срока в уголовном судопроизводстве, могут привести к нарушению единства терминологии закона и юридического языка в практической юриспруденции. Данные пробелы могут повлечь за собой негативные и неблагоприятные последствия, которые могут выражаться в «расширениях» или «сужениях» в процессе применения судебно-следственной практике механизмов разумного срока.

Во многих случаях углубление теоретических знаний, широкое использование философских и общенаучных понятий и методов должно выражаться не в «преобразовании» сложившейся терминологии и придании юридическим терминам нового смысла, а в том, чтобы с учетом требований, предъявляемых к языку науки, развивать и совершенствовать ее, в том числе и путем введения в научный оборот новых понятий и терминов [7, с.28-29].

Поэтому на наш взгляд, для определения генезиса происхождения понятий разум и понятий «разумный срок» с точки зрения уголовно процессуальной деятельности необходимо обратиться к его родовому терминологическому, философскому понятию, а в целях установления понятийно-категориального аппарата данного термина в уголовном судопроизводстве.

Так, по мнению Ожогова С.И., Шведовой С.Ю. под разумом понимают способность человека логически и творчески мыслить, обобщать результаты познания [8, с.468-469].

В толковом словаре русского языка под редакцией Д.Н. Ушаков дано следующее определение, что «...разум - это высшая ступень познавательной деятельности человека, способность логически мыслить, постигая смысл и связь явлений, уяснять законы развития мира, общества и сознательно находить целесообразные способы их преобразования» [9, с.609].

Так, например, рационализм (франц. rationalisme, от лат. ratio-nalis — разумный, ratio — разум) - это философское направление, признающее разум основой познания и поведения людей. Так, например, ещё Парменид, различавший знание «по истине» (полученное посредством разума) и знание «по мнению» (достигнутое в результате чувств. восприятия), усматривал в разуме критерий истины. Основная идея данного изложения заключается в том, что под «разумным сроком» следует понимать период времени, за который определённый субъект выполнит действие, основываясь на разуме (истине) [10, с.303-305].

Таким образом, из данных определений следует, что разум это познавательная деятельность человека, его способность последовательно логически мыслить, проводить сравнительный анализ и принимать последовательное правильное решение с учетом развития законов общества и мира.

Понятие разумности в уголовно-процессуальном законодательстве необходимо использовать, когда невозможно установить абсолютные сроки, предвидеть конкретные препятствия для соблюдения процессуального срока. Но критерием соблюдения разумного срока в уголовном судопроизводстве являются обстоятельства, отклонения или несоблюдения процессуального срока по уголовному делу лицом, ведущим уголовный процесс.

На наш взгляд, введение разумного срока в постановлении о квалификации деяния подозреваемого не полной мере раскрывает и устанавливает в течении какого периода времени должно быть вынесено данное решение. Так как в данном случае законодатель должен обязать орган досудебного расследования в конкретный срок вынести постановление о квалификации деяния подозреваемого. Необходимо отметить, не установленные процессуальные сроки могут привести к нарушениям прав и интересов подозреваемого в уголовном судопроизводстве.

Список использованной литературы

1. Уголовное право Казахстана (особенная часть) Учебник для ВУЗов (под редакцией д.ю.н. профессора И.И.Рогова и к.ю.н. профессора С.М.Рахметова г.Алматы, ТОО «Баспа», 2001 г.- 536 стр.) с.8
2. Кудрявцев В.Н. Теоретические основы квалификации преступлений. М. 1963 г. с.6-9
3. Большой юридический словарь / Под ред. А.Я. Сухарева, В.Е. Крутских – 2-е изд. перераб. и доп. –М.: ИНФРА – М, 2001. – 704с. – (Серия «Библиотека» словарей «ИНФРА-М») с.677
4. Уголовно-процессуальный кодекс Республики Казахстан № 231-V ЗРК подписан 4 июля 2014 года, опубликован 10 июля 2014 года в газете «Казахстанская правда» вступил в законную силу с 01.01.2015. за исключением отдельных положений (с изменениями и дополнениями по состоянию на 21.01.2019.)
5. Уголовно-процессуальное право Республики Казахстан. Часть Общая. Академический курс. Под ред. д.ю.н., профессора Б.Х. Толеубековой. Книга вторая. –Алматы: ТОО Издательская компания «НАС», 2004 – 412 с.
6. Белкин Р.С. Собрание, исследование и оценка доказательств. – М., 1966. – С.9.
7. Алексеев С.С. Теория права. - М.: Издательство БЕК, 1994. – 223 с.
8. Ожегов С.И., Шведова Н.Ю. Толковый словарь русского языка. М., 1999. стр.760
9. Толковый словарь русского языка: В 4 т. / Под ред. Ушакова Д.Н. – М.: Государственный институт «Советская энциклопедия»; ОГИЗ (т.1) 1935-1940 стр.844
10. Философский энциклопедический словарь. Гл. ред. Ильичев Л.Ф., Федосеев П.Н. и др. М.: Советская энциклопедия, 1983. С.689

УДК 343.132

Леписова Г.С.

Магистрант 2 курса по специальности 6М030100«Юриспруденция»
Казахский гуманитарно-юридический инновационный университет, г.Семей

ПРОБЛЕМНЫЕ ВОПРОСЫ ИСПОЛЬЗОВАНИЕ РЕЗУЛЬТАТОВ ОБЫСКА И ВЫЕМКИ В КАЧЕСТВЕ ДОКАЗАТЕЛЬСТВ

Мақалада тінту мен алудың криминалистік әдістері, сондай-ақ бұл нәтижелерді қылмыстық істер бойынша дәлел ретінде пайдалану туралы айтылады.

Түйінді сөздер: дәлелдемелердің орындылығы мен дәлелділігі, қылмыстық іс, тергеуші, дәлелдемелерді бағалау.

В статье охарактеризованы криминалистические приемы производства обыска и выемки, а также использование этих результатов в качестве доказательств по уголовным делам.

Ключевые слова: относимость и допустимость доказательств, уголовное дело, следователь, оценка доказательств.

The article outlines criminalistic methods of search and seizure, as well as the use of these results as evidence in criminal cases.

Key words: relevance and admissibility of evidence, criminal case, investigator, evaluation of evidence.

Судебно-следственной практике аккумулирован обширный массив сведений о расследовании разных преступлений, позволяющий выявлять «болевые точки» и проблемы современного процесса уголовного преследования. Эти сведения, а также статистические данные последних лет свидетельствуют о негативных тенденциях о борьбе с преступностью. Наиболее ярко они проявляются при расследовании заказных и серийных убийств, вымогательства, наркопреступлений, взяточничества, преступлений в сфере экономической деятельности, террористических актов и других. Уголовное преследование обвиняемых в этих преступлениях

характеризуется тем, что традиционные методы получения доказательств по ним зачастую не дают возможности получить достаточный объем сведений, позволяющих с определенностью сделать вывод о несомненной виновности или несомненной невинности обвиняемого. Одна из причин такого положения, по нашему мнению, состоит в том, что существующий механизм противодействия преступности, включая его криминалистическое обеспечение, не адекватен по своим возможностям характеру задач, которые необходимо решать с его использованием. Это обусловлено рядом причин, в том числе отставанием научных разработок от запросов практики, что заставляет вновь обращаться к теоретическим и методологическим проблемам уголовного преследования.

Представляется, что перспективным направлением деятельности по повышению эффективности уголовного судопроизводства в настоящее время является обращение к криминалистическим аспектам доказывания. Доказывания - важнейшая часть, сердцевина уголовного процесса. Без его результатов нельзя обосновать принимаемые процессуальные решения по уголовному делу, в том числе дающие ответы на вопросы, разрешаемые судом при постановлении приговора [1, с.125].

Криминалистические аспекты доказывания представляют концепцию, которая характеризуется тем, что базируется на комплексном исследовании положений уголовного права, уголовно- процессуального доказывания, криминалистики и данных правоприменительной деятельности. Ее содержанием является разработка методических рекомендаций, реализация которых способна обеспечить собирание (отыскание, выявление, фиксация); проверку, оценку, использование доказательств в ходе производства следственных и судебных действий; использование доказательств для обоснования выводов при принятии процессуальных решений по делу. Она обусловлена; а) этапностью процесса доказывания; б) процессуальными условиями досудебного и судебного производства; в) содержанием процессуальных функций и полномочий субъектов доказывания; г) спецификой познания фактов о совершенном преступлении [2, с.86-89].

Тем самым возникает вопрос, что снижает использовать результативность обыска и выемки в процессе доказывания?

Результаты анализа механизма совершения ряда наиболее сложных и проблемных преступлений позволили сформулировать следующий перечень фактов, затрудняющих эффективность, а также использование результатов обыска и выемки;

- большой временной разрыв между принятием решения о производстве обыска и обнаружением предметов, документов подлежащих изъятию;

- совершение действий, направленных на ликвидацию следов преступления, маскировку, утаивание, сокрытие факта и события преступления; дезинформацию лиц, ведущих расследование, и других участников судопроизводства;

- многоступенчатость и разветвленность системы преступных действий системы преступных действий, растянутость их в пространстве и во времени;

- замаскированность криминальных действий в массиве законных операций;

Сложность доказывания с использованием результатов обыска и выемки проявляется в следующем;

- а) в дефицитности, т.е. недостаточном объеме сведений, вследствие нечеткости картины последствий или отсутствия типичных следов- последствий, затрудняющих реконструкцию совершенного деяния и достоверное установление обстоятельств, подлежащих доказыванию;

- б) в неустойчивости доказательственного ресурса, т.е. незащищенности доказательств от искажения, опровержения, фальсификации, подмены;

- в) в сокращении прямых доказательств и в увеличении доли косвенных доказательств в их общей совокупности [3, с.58].

Результативность обыска и выемки может быть повышена за счет разработки эффективной «технологии доказывания», т.е. совокупности практических действий и мыслительных операций ее субъекта с использованием криминалистических методов и средств, направленных на формирование судебных доказательств, наличие которых может способствовать трансформированию вероятностных знаний о совершенном преступлении достоверные.

Здесь необходимо отметить, что технология производства обыска и выемки расследований преступлений различны, так как она зависит от логики действий преступника применительно к конкретной криминальной ситуации.

Таким образом, исследования проблем оценки результатов обыска и выемки по уголовным делам позволяет нам сделать следующие выводы:

1 Процесс использования результатов обыска и выемки в качестве доказательств был рациональным, он должен осуществляться по определенному алгоритму, адекватному криминалистической природе преступления и конкретной ситуации его расследования. Это обусловлено характером решаемых криминалистических задач доказывания, а также избираемыми криминалистическими методами их решения в процессе производства обыска и выемки.

2 Анализ современной правоприменительной практики выявил ряд новых и в то же время дискуссионных проблем, связанных, с процессом оценки в качестве доказательств результатов обыска и выемки.

Результаты следственно-судебной практики показали, что у сотрудников правоохранительных органов присутствует психологический барьер, не позволяющий им признать и разрешить коллизию, содержащуюся в результатах обыска и выемки, т.е. дать ему правильную правовую оценку. Он состоит в боязни давать какие-

либо оценки собранным доказательствам, обозначив и разрешив имеющиеся в них противоречия; определять ценность конкретного доказательства или их совокупности и их значимость в установлении обстоятельств виновности лица или исключающих преступность и наказуемость деяния, а также обстоятельств, смягчающих наказание. Только после выполнения указанных операций субъект доказывания с учетом полученных результатов и на их основе может формулировать свои выводы и принимать процессуальные решения.

3 Результаты конкретных социологических исследований (мнение практических работников суда, прокуратуры и следствия) указывают на следующие пробелы уголовно- процессуального доказывания, по неэффективному использованию результатов следственных и других процессуальных действий;

а) незавершенность процессуальной регламентации деятельности государственного обвинителя и защитника, связанной с их полномочиями по сбору доказательств;

б) чрезмерную абстрактность содержания содержания понятия «внутреннее убеждение», а также отсутствие нормативной регламентации оценки доказательств, производимой на его основе (ст.УПК РК);

в) отсутствие критериев, позволяющих дифференцировать процессуальные нарушения на существенные, влекущие наступление последствий, и несущественные;

г) отсутствие нормативной регламентации процесса доказывания, учитывающего специфику при особом порядке судебного разбирательства.

4 Технология доказывания с использованием результатов обыска и выемки включают также типичные аргументации при обоснованности выводов по делу, основанные на использовании собранных доказательств. При этом автор исходит из положения о том, что выводы, выступая лишь объяснением исследуемых фактов конкретным субъектом, не являются доказательствами (из одного и того же факта можно сделать несколько выводов).

5 Повышения результативности доказывания будет способствовать разработки научно обоснованных мер и рекомендаций, направленных на компенсацию дефицита доказательств и на расширение их доказательственного ресурса.

Одна из мер заключается в том, чтобы при формулировании содержания уголовно- правовой нормы учитывалось ее практическая применяемость, т.е. возможность формирования необходимой доказательственной базы, устанавливающей признаки, указанные в диспозиции соответствующей статьи УК Республики Казахстан. В связи с этим возникает необходимость в комплексном экспертном исследовании проекта вводимой или действующей правовой нормы УК РК с привлечением положений материального и процессуального уголовного права, теории доказательств, криминалистики в целях проверки ее практической применимости, в том числе с учетом возможного воздействия негативных факторов, исключающих или существенно затрудняющих процесс доказывания и достижение результатов, отвечающих назначению уголовного судопроизводства.

Список использованной литературы

- 1 Гинзбург А.Я., Белкин А.Р. Криминалистическая тактика // По ред А.Ф. Аубакирова. Алматы, 1998. С.125
- 2 Сарсенбаев Т.Е., Хан А.Л. Уголовный процесс: Досудебное производство. Учебное пособие. – Астана., 2000. С.86-89
- 3 Гинзбург А.Я., Поврезнюк Г.И., Калинин А.В. Справочник следователя. Алматы, 1998. С.58

ОӘЖ 343.97

Нуртаев О.А.

«Құқықтану» мамандығының 1 курс магистранты, Қазақ инновациялық гуманитарлық-заң университеті, Семей қ.

БӨТЕННІҢ МҮЛКІН КРИМИНАЛДЫ БАСЫП АЛУДЫҢ (РЕЙДЕРЛІКТІҢ) КРИМИНОЛОГИЯЛЫҚ СИПАТТАМАСЫ

Ғылыми мақалада қылмыстық рейдерліктің криминологиялық сипаттамаларының өзекті мәселелері көрсетіледі. Автор 2016-2018 жылдарға арналған статистикалық ақпаратты келтіріп, криминалды рейдерліктің алдын алу бойынша ұсыныстар берді.

Түйін сөздер: криминалды рейдерлік, криминалды басып алу, криминологиялық сипаттама.

В научной статье раскрыты актуальные вопросы криминологической характеристики криминального рейдерства. Автор привел статистическую информацию за 2016-2018 гг., дал рекомендации по предупреждению криминального рейдерства.

Ключевые слова: криминальное рейдерство, криминальный захват, криминологическая характеристика.

The scientific article reveals topical issues of criminological characteristics of criminal raiding. The author cited statistical information for 2016-2018, gave recommendations on the prevention of criminal raiding.

Keywords: criminal raiding, criminal seizure, criminological characteristics.

Бөтеннің мүлкін криминалды басып алуға (рейдерлікке) қарсы іс-қимылдың қылмыстық-құқықтық тетігінің болашағы туралы сұраққа келгенде экономикалық қылмыстық құқық бұзушылықтарға қатысты қылмыстық саясаттың кейбір үрдістеріне тоқтап кету қажет.

Ғалымдардың айтуынша, «XX ғасырдың аяғында экономика саласындағы қылмыстық саясат, мүліктік және шаруашылық қатынастарды, қылмыстық-құқықтық қорғау, босану бағытын алды. Аталған саладан қылмыстық заңды шығару, алдау және сенімді теріс пайдалану жолымен жасалатын, сол экономикалық қылмыстарды толық және (немесе) ішінара қылмыссыздандыру және депенализациялау жолы арқылы болды. Заң шығарушы бізді, алаяқтық – бұл кәсіпкерлік жүйенің, ажырамас бөлігі екенін сендіргісі келеді, өндірістегі нарықтық ұйымдастырушылық үшін төлемақы және оған шыдамды, мейірбандықпен қарау керек» [1,446.].

Бұл жағдайды талдай отырып, біздің ойымызша, экономиканы қылмыстық-құқықтық қорғаудың босануы қабылданбайтын жағдай және мемлекеттік биліктің криминалмен күресуде еш қатыспауы табылады. Капиталистік қоғамда мүліктік және шаруашылық алаяқтыққа қарсы құқықтық іс-қимылда акцент қойылуы тиіс.

Алаяқтық және онымен бірге сыбайлас деликтік тек қана экономика саласында сенім деңгейін төмендетіп қоймайды (мысалы айтсақ, сенімнің төмен деңгейі - заңдық тәртіптің бір белгісі), шаруашылық қатынастарды бұзады, өркениетті кәсіпкерлікті құруға, бөгет болады, сонымен қатар қоғамда агрессияның өсуін тудырады, олардың арандатушылығы алаяқтық қылмыстарды, зомбылық қылмыстармен араларын жақындатады жайылуына әкеп соғады.

Демек, сол немесе өзге де экономикалық өтірік пен алдауың, жазаланушылығын жеңілдету, тек қана осы қылмыстардың қауіптілігінің төмендеуі туралы елес жасайды. Негізінде осындай қылмыстық-саяси есеп, гиперлатенттілікке тиімді болып табылады.

Рейдерлікке қарсы қылмыстық-құқықтық іс-қимылдың даму бағыттары туралы сұрақ бойынша ғалымдардың ойларын, түсіндіріп кеткім келеді.

Ғылымда рейдерлікке қарсы іс-қимылдың қылмыстық-құқықтық тетігіне байланысты үш тұжырымдамалық тұрғы бөлініп шығады:

Бірінші тұрғыны қолдаушылар, рейдерлікке қарсы іс-қимылдың нәтижелі болуы үшін қолданыстағы қылмыстық-құқықтық нормалардың жеткілікті екендігін айтады және осыған байланысты осы әрекет үшін жауаптылық белгілейтін қылмыстық заңнамасына толықтырулар енгізуді негізсіз деп есептейді.

Екінші тұрғыны ұстанушылар, рейдерлік басып алуға жағдай жасайтын жеке әрекеттерді криминализациялау керек деп есептейді ҚР ҚК-не корпоративтік қатынастар жүйесін қорғауға бағытталған кешенді баптарды енгізуді көздейді.

Үшінші тұрғыны қолдайтын ғалымдар, рейдерлік үшін қылмыстық жауаптылық белгілеу керек деп есептейді, бұл ҚР ҚК-не арнайы баппен толықтырылуын көздейді. Бұл тұрғының негізделуі, ҚР ҚК рейдерлік үшін жауаптылық көздейтін ҚК нормасымен толықтырылуы рейдерлікке қарсы іс-қимылда оның айрықша белгісін бөлуге мүмкіндік береді.

Осы нұсқада жауаптар берілген, сұрақтың мәнінің негізі мақсаты ҚР ҚК Ерекше бөлігіне рейдерлікке арналған нормалар тобы керек пе? Қойылған сұрақтың өзі тар болып келеді.

ҚР ҚК Ерекше бөлігінің нормаларын шығару барысында ақырғы мақсаттарына жеткендігін көріп тұр. Көрсетілген әрбір тұрғылар, сөзсіз өзінің рационалды түйірі бар, өкінішке орай жоғарыда көрсетілген тұрғылар бір-бірін жояды.

Заңды тұлғаларды рейдерлік басып алуға қарсы қылмыстық-құқықтық іс-қимылдың нәтижелі тәсілдерін ойластыра келе, рейдерлікті қылмыстандыру сұрағынан бастау керек.

Рейдерлікті қылмыстандыру қажет пе деген сұраққа, жауап жақында атап өткен көзқарастарға сәйкес келмейді. Бір жағынан рейдерлікті қылмыстандыру қажеттілігі, екінші және үшінші көзқарастардан қолдау табады, бірақ бір уақытта біріншіге қарсы болады [2,586.].

Рейдерлікке қарсы іс-қимылдың нәтижелі қылмыстық-құқықтық тетігін, шығару жұмыстары бойынша, рейдерлікті қылмыстандыру қажеттілігін бағалаудан тұрады.

I. Криминализацияның заңдық-криминологиялық негіздері:

1. әрекеттің қоғамға қауіптілік деңгейі;

Рейдерлік бірнеше себептермен қоғамға қауіпті болып табылады, өйткені ол:

- қылмыстық тәсіл арқылы мүлікті қатынастарға қол сұғады;

- өндірістің тоқтауына әкеп соғады, бұл өзімен бірге жұмыс орындарының қысқаруына, жалақының төлемеуіне, салықтық және өзге де алымдардың сәйкес бюджет пен қорларға түсуін тоқтатады;

- сыбайлас жемқорлықтың өсуін арандатады;

- қоғамда біреудің мүлкіне дөрекі қарым-қатынасты қалыптастырады және қоршаған ортадағылардың ойына жымқыруды тудырады, әсіресе қазіргі ұрпаққа;

- мемлекеттік биліктің беделін төмендетеді, рейдерлікке қарсы іс-қимылдың нәтижелі мемлекеттік тетіктің жоқтығы, оған сенімнің болмауына әкеп соғады;

Рейдерлікпен мемлекеттік биліктің беделін түсіру, ғалымдардың рейдерлікке қарсы іс-қимылда саяси мағына бар екендігі туралы ойдың болуына негіз болады [3,526.];

- даму мен өздігінен жетілуге бейім.

Сәтті жасалған рейдерлік қасып алу, жазасыздық сезімдерге себеп болады және рейдерлік шабуылдарды болашақта жасауды, ойластыруға себеп болады;

- кәсіпкерлік тәуекелдердің өсуіне себеп болады. Бір уақытта кәсіпті қайтарымсыз жоғалтып алу мүмкіндігі кәсіпкерлік бастаманы және мемлекеттік инвестициялық тартымдылығын бұзады. Қазақстан Республикасының Дүниежүзілік сауда ұйымына кіруіне байланысты рейдерліктің ұлттық экономикаға қауіп екендігін ғалымдар ерекше бөліп көрсетеді;

- рейдерлік қызмет нәтижесінде табылған ақша ағынының өсуіне жағдай жасайды, олар жылстатылуға жатады, сәйкес өге де қылмыстық құқық бұзушылықтардың және басқа криминалдық бағыттағы қызметті жасауына ынталандырады.

Ғылыми әдебиетте жыл сайынғы рейдерлік басып алудың нәтижесінде, келтірілген миллиардтаған залалдар туралы мәліметтер келтіріледі.

Заңсыз басып алу теріс қылық ретінде бағалануға жатпайды және әкімшілік құқықбұзушылық ретінде жазаланбайды. Осы әрекеттің қоғамдық қауіптілік деңгейі оны қылмыстандыру үшін жеткілікті.

Ғалымдардың айтуынша «шаруашылық субъектілердің жүріс-тұрыстары және (немесе) олардың өкілдері, рейдерлік шеңберінде қоғамға қауіптілігі соншама, олар қылмыстық жауаптылық сияқты қатаң шараларды қолдануды сұрайды» [4,14б.].

2. Әрекеттердің біркелкі таралуының және олардың типтілігі;

Зерттеу тақырыбы бойынша әдебиеттерді зерттеп, рейдерлік басып алулар бойынша жүргізілетін статистикалық деректерге, рейдерлік оқиғалар бойынша басталған қылмыстық істер айыптау үкімдерінің сандары, олардың динамикасының талдауына және т.б назар аударды.

Осы мәліметтер, бойынша рейдерлік бойынша қылмыстық істер ондап саналды. Оны Қазақстан Республикасының Бас прокуратурасы құқықтық статистика және арнайы есепке алу жөніндегі комитетінің мәліметтерінен көруге болады.

Кесте 1.- 2015-2018 жылдар аралығындағы рейдерлік бойынша тіркелген қылмыстық істер саны

жылдар	2015 ж.	2016ж.	2017 ж.	2018 ж.
Тіркелген істер	3	9	5	2

Осындай қылмыстарды жасау, заңды тұлғаны басып алу қажеттілігімен түсінілмейді. Осылайша сол немесе өзге де қылмыстарды рейдерлік бағыттағы қылмыстар тобына жатқызу ғылыммен де тәжірибемен де қалыптаспаған. Алдыңғы көрсетілген мысалдар бойынша, заңды тұлғаларды заңсыз басып алу ҚР ҚК-нің 249-бабымен сараланған. Бірақ алаяқтық пен өзінше билік ету оқиғалары рейдерлік болып табылмайды. Сол немесе өзге де қылмыс, рейдерлік бағыттағы екендігі түсіну үшін, тек қана нақты қылмыстық істі зерттеген соң білуге болады, ал қылмыстарды осылай есепке алу біздің мемлекетте жүргізілмейді.

Жоғарыдағы айтылғаннан, осы оқиға бойынша біз сапалы жаңа құбылыспен кездесіп қалдық, оны қолда бар үлгілер бойынша өлшеу мүмкін емес, бірақ рейдерлікті осы критерий бойынша бағалау үшін, бар эмпирикалық материалдарға сүйенеміз. Рейдерлік кең таралған ба? Иә. Рейдерліктің мысалдары біздің мемлекетіміздің барлық жерлерінде ондаған жылдар аралығында кездескен.

Ғалымдардың ойынша, сол немесе өзге де қоғамға қарсы бағытталған жүріс-тұрыстың кең жайылуы және олардың қолайсыз динамикасы оларды қылмыстық-құқықтық тыйым салу орнатылуының белгісі емес, қылмыстандыруға кедергі жасайды. Осындай әрекеттердің кең таралуының себептерін зерттеу, оларды қылмыстылық және қылмыстық жазаланушылығы мақсатты орындалмауы туралы қорытындыға әкеп соғуы мүмкін. Анық қоғамға қауіпті кері жағдай (құмар ойындар, жезөкшелік, балағаттаушылық) және олардың таралуы, көрсетілген әрекеттерді қылмыстандыру жағынан бағалау абай болу керек, себебі осындай әрекеттерді қылмыстандыру жағдайында жазаның қолданылмай қалмайтындығын, принципін толық көлемде жүзеге асыру мүмкін емес.

Рейдерліктің кең таралуы, онымен күресу үшін тиімді емес болып табыла ма? Жоқ. Оның айтарлықтай таралауы, рейдерлік тоқтаусыз жасалып жатыр, оған қылмыстық-құқықтық тәсілдер арқылы қарсы іс-қимыл жасай алмаймыз деп айтуға болмайды.

Рейдерліктің әдеттігі бойынша рейдерліктің формалары көп, олар әрқашан өзгеріп, дамып отыратынын айтуға болады, осы құбылыстың мәні заңды тұлғаны заңсыз басып алу және мүлікінен айыруға алып келеді, сондықтан рейдерлік типтілік критерийіне жауапты екендігі ой келеді.

3. Қоғамға қауіпті әрекеттерді туғызатын себептер мен жағдайларды есепке алумен олардың динамикасы. Ғалымдардың айтуынша «сол немесе өзге де қоғамға қауіпті әрекеттердің жоғарғы өсу динамикасын, оны жасағаны үшін, қылмыстық жауаптылық көздейтін заңнамалық нормаларды бекіту жолымен оларды ұстап тұру әрқашан қолдан келмейді» [5,62б.].

Норма экономикалық, идеологиялық және басқа да факторлармен қосылып әрекет еткенде, қылмыстардың пайда болу себептеріне нәтижелі әсер етеді, ал олармен қарама-қарсы болса оның тиімділігі аз болады.

Осы көзқарас бойынша, рейдерлікті қылмыстандыру осы құбылысқа нәтижелі қарсы іс-қимыл жасауға мүмкіндік береді, көрсетілген тарихи деректер бойынша, біздің мемлекет оның дамуының барлық кезеңдерін жылдам өтуге мәжбүр болады, және шет мемлекетте бұған жүз жыл кеткенде, біз ондаған жылдар ішінде жасауымыз керек. Бұл жағдайда іскерлік айналымның дәстүрін корпоративтік моральді қалыптастыру, корпоративті заңнаманы жетілдіру туралы айтылады. Сонымен қатар осы барлық құбылыстар дамуда бір-бірімен өзара келісілген және осы көзқарас бойынша рейдерлікті қылмыстандыру корпоративтік заңнаманы жетілдіруде және іскерлік айналым дәстүрін жетілдіруде ынталандыру болады.

4. Қоғамдық қауіпті әрекеттерге қылмыстық-құқықтық шаралар арқылы әсер ету мүмкіндігі.

Ғалымдардың айтуынша қылмыстық жазалаушылық – бұл девиантты қылықпен күресудегі шеткі, экстрималды шара және ол нақты антиқоғамдық қылықтармен күресте қойылған максатқа жету үшін барлық мүмкіндіктер таусылған жағдайда қолданылуы керек. Мұнда керекті нәтижелер осындай репрессивтік шараларды (әкімшілік-құқықтық, тәртіптік, азаматтық-құқықтық және басқа да) қолдану арқылы максатқа жетеді.

Пайдаланылған әдебиеттер тізімі

1. Безверхов А.Г. Современная уголовная политика в сфере экономики: в поисках адекватной модели // Российская юстиция. 2012. - № 10. – С.44-50.
2. Фроловичев Я.В. Уголовно-правовое противодействие рейдерским захватам имущества юридических лиц. Дисс. ... канд. юрид. наук. М., 2013. – 168 с.
3. Андреева Л.А. Рейдерство (международный уголовно-правовой аспект) // Российская юстиция. 2012.- № 4. – С.52-60.
4. Лопашенко Н.А. Основы уголовно-правового воздействия: уголовное право, уголовный закон, уголовно-правовая политика Спб., 2004. – 360 с.
5. Андреева Л.А. Рейдерство (международный уголовно-правовой аспект) // Российская юстиция. 2012.- № 4. – С.52-60.

ОӘЖ 343.9

Нуртаев О.А.

«Құқықтану» мамандығының I курс магистранты, Қазақ инновациялық гуманитарлық-заң университеті, Семей қ.

БӨТЕННІҢ МҮЛКІН КРИМИНАЛДЫ БАСЫП АЛУДЫҢ (РЕЙДЕРЛІКТІҢ) АЛДЫН АЛУ

Мақалада криминалды рейдерліктің алдын алу бойынша ұсыныстар талданды. Автор криминологиялық сипаттауларға қатысты ғылыми көзқарасты талдады.

Түйін сөздер: криминалды рейдерлік, криминалды басып алу, криминологиялық сипаттама.

В статье проанализированы и даны рекомендации по профилактике криминального рейдерства. Автор проанализировал научные взгляды на криминологическую характеристику криминального рейдерства.

Ключевые слова: криминальное рейдерство, криминальный захват, криминологическая характеристика.

The article analyzed and made recommendations on the prevention of criminal raiding. The author analyzed the scientific views on the criminological characteristics of criminal raiding.

Keywords: criminal raiding, criminal seizure, criminological characteristics.

Қылмыстылықты элеуметтік жағымсыз құбылыс ретінде түсіну оның басты бағыты ретінде оны туындататын себептерге ықпал ету түрінде алдын алуды қажетсінеді. Қылмыстылықтың, соның ішінде бөтеннің мүлкін криминалды басып алудың (рейдерліктің) сандық және сапалық көрсеткіштерінің сипаттамалары мұндай қылмыстылықтың алдын алу мәселелерінде жаңаша бағыттар іздестіруді қажетсініп отыр. Соның ішінде соңғы уақыттары бөтеннің мүлкін криминалды басып алудың (рейдерліктің) көрініс беруіне қоғамның төзбеушілігінің өскені байқалады. Азаматтық қоғам институттары мен жұртшылық меншікті қорғау бойынша қызметке барған сайын көптеп тартылуда. Қылмыстылықпен күрескеннен көрі олардың алдын алу мен күрес 97 шараларының тиімділігін арттыру жемісті болатындығын күн өткен сайын дәлелдеуде. Жалпы мемлекет болып жұмылдырылып, ұйымдастырушылық және құқықтық жұмыс жүйелі әрі кешенді сипат алып келеді. Әрине қазіргі жағдайда құқық қорғау органдары тек қана тіркелген қылмыстылықты назарға алып, тек сол бөлігінен ғана қоғамға келген зардаптармен күресті жүзеге асырады деп айтуға болады. Бұл әрине қылмыс жасаған адамдардың қылмыстық құқықтың «жазадан құтылмайтындық» қағидасын жүзеге асыру бағытындағы құқық қорғау органдарының жұмысының маңызды бөлігі болып табылады. Яғни қылмыстылықтың алдын алу құқық қорғау органдарының басты функциясы жүзеге асырады. Құқық қорғау қызметінің алдын алу бағытындағы жұмысының маңыздылығын А.Ю. Шумилов «іс-әрекетті қылмысты деп саралау арқылы біз құқық қорғау жүйесі белгілі бір деңгейде «жұмыс істемеді», қоғамға қауіпті іс-әрекетті жасауға жол берді» Елеулі саяси, экономикалық және элеуметтік зардаптарға әкеп соғатын ең қауіпті құбылыстың бірі бола отырып, қылмыстылық серпіні Қазақстанда бәсеңдеуге айналғанымен, меншікке қарсы қылмыстар саны әлі күнге азаймай келеді, оның санын азайту тетіктері қаншама ғылыми негізделген методикалар болғанымен мүмкін болмай тұр. Шешілмеген проблемалардың қатарында бөтеннің мүлкін жымқырудан келетін зардаптарды жою немесе алдын алу тетіктерін табу да бар. Криминология бастапқыда қылмыстылықтың алдын алу жөніндегі ғылым ретінде пайда болып дамыды. Қылмыстылықты зерттеу, қылмыскер тұлғасын зерттеу мен өзге де осы сипаттағы мәселелерді зерттеу қылмыстылықтың алдын алу шараларының алғышарты [1,56.]. Қылмыстылыққа қарсы бағытталған шаралар кешенін ұқсас семантикалық мағынасы бар, бірақ құқықтық мазмұны әр түрлі терминдермен атайды: «қылмыстылықпен күрес», «алдын алу», «профилактика». Яғни,

терминнің нақты анықтамасы қылмыстылықпен күрестегі мәселелерді шешудегі нақтылық шарттары. Соңғы жылдары «қылмыстылықпен күрес» термині кең қолданылып келеді. Қылмыстылықпен күрес термині бұрынғы Коммунистік партияның съездерінде де қылмыстылықты тамырымен жоюға байланысты мәселелерді қойып, ол туралы бағдарламалар қабылданған кезде де айтылған. Бірақ, әлеуметтік қоғамдағы қылмыстылықпен күрес ол бастан ақ сәтсіздікке ұшыраған, себебі, «социализм дамыған» елде қылмыстылық бар болғаны «әлеуметтік-құқықтық тарихи өтпелі кезең» деп тұжырымдалған. Кеңес заңгерлері «социалистік қоғамда» қылмыстылықтың негізгі түп себептері жойылып, кінәлінің жауапқа тартылуы қағидалары мен қылмыстылықпен күрестің нақты алдын алу шаралары құрылған дегенді тұжырымдайды. Кеңес қоғамындағы қылмыстылықтың болуы олардық сол кездегі бастан кешкендерімен, сондай-ақ практикалық жұмыс жетіспеушілігімен де тығыз байланысты. В.В. Лунеев айтқандай қоғам қылмыстылықты түп тамырымен алып тастай алмайды [2,3б.]. «Қылмыстылықпен күрес», «алдын алу», «қылмыстылық профилактикасы» деген терминдерді айтқанда ең алдымен нені ойлау керектігі туралы криминологтар түрлі пікірлерін айтқан. А.И. Долгова қылмыстылықпен күрес әлеуметтік басқарудың бір саласы ретінде көрініс табады, яғни қылмыстылықты тудыратын себептер мен шарттарға әсер етеді деп айтқан. Қылмыстылықпен күрес сондай-ақ қылмыс жасаған тұлғаларға әсер етуді, жалпы қылмыстылыққа, оның детерминацияларына, соның ішінде қылмыстылықты жоюға бағытталған құқық қорғау органдарының қызметтеріне, кінәлілерді жауапқа тартуға бағытталған. С.Я. Лебедев «қылмыстылықпен күрес» терминінің орнына «қылмыстылықты әлеуметтік-құқықтық бақылау» терминін қолдануды ұсынады, себебі, оның криминологиялық аспектілері дәл осы алдын алушылық бақылауда көрініс табады дегенді алға тартады. Лебедев С.Я. «Обычай, традиции, преступность: теория, история, опыт криминологического анализа». «Заң энциклопедиясында» қылмыстылықпен күреске «қылмыстылықтың алдын алуда, ашуда, кінәлелерді жауапқа тартуда, оларды түзетуде, қайта тәрбиелеуде т.б.шаралар бойынша құқықтық институттар байланысының жүйесі» деген түсінік берілген. Қазіргі кездегі қылмыстылықпен күресте криминологтардың пікірі бойынша негізгі үш бағытты айтуға болады: Жалпы күресті ұйымдастыру, қылмыстылықтың алдын алу, құқық қорғау органдарының қызметі. Біздің көзқарасымыз бойынша «қылмыстылықпен күрес» термині тікелей криминологиялық болып табылады, сондықтан да оның сұрақтары тікелей криминологтармен шешіледі. Криминологияның пәнін құрайтын мәселелердің қатарында қылмыстылықты зерттеу ғана емес, оның алдын алу мәселелері де бар деп қараймыз. Қылмыстылықтың салдарымен күресуден гөрі себебімен күресу әлдеқайда тиімді. Қылмыстылықтың алдын алу құлашты кеңге сермейтін ауқымы кең шаралардың кешені. Ол тікелей қылмыстылықты ауыздықтауға бағытталған әрекеттерді де, тіпті, онымен жанама қатысты құбылыстарға да бағытталған шараларды қамтиды. Қылмыстылықпен күреске, бәрінен бұрын, сол қылмыстық құқық бұзушылықтардың жасалуына мүмкіндік тудыратын себептер мен жағдайларды жою арқылы кейбір адамдардың қылмыс жасау пиғылын іске асырмау жатады. Қылмыстылықпен күрес пен алдын алу шаралары әлсіреген жағдайда елдегі қылмыстылықтың өршуі байқалады. Және керісінше қылмыстылықпен күресті күшейту олардың санының азаюына әкеп соқтырады.

Мемлекеттердің шексіз тәуелсіздігі мен өзге елдерден оқшау өмір сүруге талпынысы мемлекет жұмысының тиімділігінің төмендеуіне, елдегі араздыққа әкеп соқтырады» [3,13б.].

Оны Қырғызстан елінің тәжірибесінен де көріп отырғандаймыз. Елдегі ауызбірліктің болмауы ел экономикасын тұралатып тұр. Сол сияқты Түркіменстан сияқты әлемдегі газ отынының қоры бойынша 7 орынға ие мемлекет шекарасының қарым-қатынастарға «жабық есік» күйінде болуы экономикалық жағынан дамуды тежеп отыр. Ресейдің бір ғана «Газпром» компаниясы ел экономикасына жылына 250 млрд. доллар құйып отырғанын ескерсек, Түркіменстан Республикасы сыртқы саудада өз орнын таппай отырғандығы мемлекеттің материалдық жағдайына қаншалықты дәрежеде кері ықпал ететінін есептей беріңіз. Алайда, кейбір мемлекеттер осындай саясатты қолдана отырып өз тәуелсіздігін нығайтуға сенімді. Кезінде «О преступлениях и наказаниях» еңбегінде Чезаре Бекаррия: «Жазалағаннан қылмыстың алдын алған жөн» деген еді. «Құқық бұзушылықтың алдын алу» түсінігі негізінен, қылмыстылықпен күрестің криминологиялық теориясына сүйеніп қалыптасқан. Г.А. Аванесовтың пікірінше, «қылмыстың алдын алу» түсінігі «қылмыстылықты жоюдың объективтік және субъективтік мүмкіндіктерінің тарихи қалыптасқан жүйесін, сондай-ақ осы құбылысты, оны туындататын себептер мен жағдайларды жоюға бағытталған мемлекеттік және қоғамдық шаралар жиынтығын» білдіреді. Қылмыстылықтың алдын алу дегеніміз қылмыстылықты тудыратын құбылыстарды азайтатын, шектейтін, жоятын қоғамдық процесс. Қылмыстың алдын алу мақсатында ықпал жасалынатын объект «өте күрделі құбылыс», оған жеке адам, адамдар тобы, оларды қоршаған орта (оның ішінде тікелей қоршаған орта) және әр түрлі «заттар» факторлар, себептер мен жағдайлар, мән-жайлар, т.б. жатады. Алдын алу объектілері жайында сөз қозғағанда, тіптен, нақты кәсіпорын, аудан, қала, қандай да бір аймақ жайында айтуға болады. Қылмыстылықтың алдын алу сөзбе сөз алғанда адамдарды, мемлекетті, қоғамды қылмыстық құқық бұзушылықтардан қорғаштау [4,30б.].

Рейдерлік бірнеше себептермен қоғамға қауіпті болып табылады, өйткені ол:

- қылмыстық тәсіл арқылы мүлкігі қатынастарға қол сұғады;
- өндірістің тоқтауына әкеп соғады, бұл өзімен бірге жұмыс орындарының қысқаруына, жалақының төлемеуіне, салықтық және өзге де алымдардың сәйкес бюджет пен қорларға түсуін тоқтатады;
- сыбайлас жемқорлықтың өсуін араңдатады;
- қоғамда біреудің мүлкіне дөрекі қарым-қатынасты қалыптастырады және қоршаған ортадағылардың ойына жымқыруды тудырады, әсіресе қазіргі ұрпаққа;

- мемлекеттік биліктің беделін төмендетеді, рейдерлікке қарсы іс-қимылдың нәтижелі мемлекеттік тетіктің жоқтығы, оған сенімнің болмауына әкеп соғады;

Рейдерлікпен мемлекеттік биліктің беделін түсіру, ғалымдардың рейдерлікке қарсы іс-қимылда саяси мағына бар екендігі туралы ойдың болуына негіз болады;

- даму мен өздігінен жетілуге бейім.

Сәтті жасалған рейдерлік қасып алу, жазасыздық сезімдерге себеп болады және рейдерлік шабуылдарды болашақта жасауды, ойластыруға себеп болады;

- кәсіпкерлік тәуекелдердің өсуіне себеп болады. Бір уақытта кәсіпті қайтарымсыз жоғалтып алу мүмкіндігі кәсіпкерлік бастаманы және мемлекеттік инвестициялық тартымдылығын бұзады. Қазақстан Республикасының Дүниежүзілік сауда ұйымына кіруіне байланысты рейдерліктің ұлттық экономикаға қауіп екендігін ғалымдар ерекше бөліп көрсетеді;

- рейдерлік қызмет нәтижесінде табылған ақша ағынының өсуіне жағдай жасайды, олар жылстатылуға жатады, сәйкес өге де қылмыстық құқық бұзушылықтардың және басқа криминалдық бағыттағы қызметті жасауына ынталандырады.

Пайдаланылған әдебиеттер тізімі

1. Лунеев В.В. Курс советской криминологии: предупреждение преступности. – М., 1986. – 341 с.
2. Лунеев В.В. Преступная мифология. Что скрывалось под покровом секретности // Известия. - 1991, апрель - 15.
3. Фукуяма Ф. Сильное государство. – М., 2010. – 222 с.
4. Литвинов А.Н. Предупреждение преступлений и правонарушений. Профилактическая работа с населением: научно-практическое пособие. – М.: Юркнига, 2004. – 140 с.

ОӘЖ 349

Орынғалиева Н.Б., Үкілінова А.К., Берікжанов А.

Қазақ инновациялық гуманитарлық-заң университетінің магистранттары

ОТБАСЫ ҚҰҚЫҒЫНДАҒЫ НЕКЕНІ ҚҰҚЫҚТЫҚ РЕТТЕУДІҢ ӨЗЕКТІ МӘСЕЛЕЛЕРІ

Некеге отыру (ерлі-зайыпты болу) кезінде және отбасылық қатынастарда шығу тегі, әлеуметтік, лауазымдық және мүліктік жағдайы, нәсілі, ұлты, тілі немесе діни көзқарасы немесе кез келген өзге де мән-жайлар бойынша азаматтардың құқықтарын шектеудің кез келген нысандарына тыйым салынады.

Түйін сөздер: неке, отбасы, отбасылық жағдай, туыстар.

Запрещаются любые формы ограничения прав граждан при вступлении в брак (супружество) и в семейных отношениях по мотивам происхождения, социального, должностного и имущественного положения, расы, национальности, языка, отношения к религии или по любым иным обстоятельствам.

Ключевые слова: брак, семья, семейное положение, родственники.

Any form of restriction of the rights of citizens upon entry into marriage (marriage) and in family relations for reasons of origin, social, official and property status, race, nationality, language, attitude to religion or for any other circumstances is prohibited.

Keywords: marriage, family, marital status, relatives

Неке — отбасын құрудың негізгі болып табылады. Ерлі-зайыптылар арасындағы мүліктік және мүліктік емес жеке қатынастарды туындататын отбасын құру мақсатымен, заңда белгіленген тәртіппен тараптардың ерікті және толық келісімі жағдайында жасалған еркек пен әйелдің арасындағы тең құқықтық одақты — неке деп түсінуіміз қажет [1, 8 б.]. Некенің құқықтық жағдайы: Заңда неке тандауға ерік берілген, яғни некеге тұру немесе оны бұзу үшін тараптардың өзара ерікті келісімі қажет. Некеде ерлі – зайыптылардың құқықтары мен міндеттері тең, әйелдердің құқығын шектеуге жол берілмейді. Бұл әйелдердің үй шаруашылығын жүргізумен ғана айналысып қоймай, сондай – ақ ерімен бірге бизнеспен айналысуына, мансапқа талпынуына мүмкіндік береді. Ерлі – зайыптық қатынастар, әдеттегідей ғұмырлық, яки некеге тұру бегілі бір мерзім көрсетілмей жүзеге асырылады. Қазақстанда мемлекеттік АХАТ органында тіркелген неке ғана танылады. Қазақстанда некеге тұрған кезде отбасылық қатынастарда әлеуметтік, нәсілдік, ұлттық, тілдік немесе қай дінді ұстанатындығына қарай азаматтардың құқығын шектеудің кез келген түрлеріне тыйым салынады. Ерлі – зайыптылар қатынастарына туыстарының араласуына жол берілмейді. Қазіргі уақытта жастардың отбасыға және некеге деген қатынастары ерекше сипатта болып отыр. Өйткені көптеген бүгінгі жастар өз әріптестерімен қарым-қатынасқа түсуге, істі жауапкершілікпен орындауға үйренбей жатып, ойланбастан немесе неке құруға асығыс шешім қабылдайды. Нәтижесінде неке туралы пікірлері мен сенімдері дұрыс болып шықпайды. Көптеген зерттеулерде көрсеткендей, неке сәтті болуы үшін жастар жауапкершілікті ең басты орынға қоюлары керек. Кейбір жастар ерлі-зайыпты өмірдің бірінші жылында стресстік жағдайларға ұшырап, өмірлік қиындықтарға толық дайын емес болып шығады. Мұның салдарынан жас отбасылар дағдарысқа ұшырап, ажырасулар көптеп белең алып кетеді. Осы орайда, «Үйлену онай, үй болу қиын» деген нақыл сөзі еріксіз еске түседі. Алып ұшпа-

сезімдерінің салдарынан жастардың бір-бірінің өміріне жауапсыздығы белең алып, «әкесіз бала», «жалғызбасты ана» деген ұғымдар белең алып отырғаны кімді де болса ойландырады [2,89 б.]. Осыған сәйкес қазіргі таңда неке және отбасы заңнамасын жетілдірудің маңызы зор екені барлығымызға аян. «Неке (ерлі-зайыптылық) және отбасы туралы» Қазақстан Республикасы жаңа Кодексі қабылданды 2011ж. 26 желтоқсанда Қазақстан Президенті Н. Назарбаев «Неке (ерлі-зайыптылық) және отбасы туралы» Қазақстан Республикасы Кодексіне қол қойды. Қазақстан Республикасы Неке-отбасы заңнамасы:- отбасы мүшелері: ерлі-зайыптылар, ата-аналар мен балалар арасындағы, ал Қазақстан Республикасының неке-отбасы заңнамасында көзделген жағдайларда және шектерде басқа туыстар мен өзге де адамдар арасындағы құқықтар мен міндеттері, мүліктік және жеке мүліктік емес қатынастарды белгілейді;

- некеге отырудың (ерлі-зайыпты болудың), некені (ерлі-зайыптылықты) тоқтатудың және оны жарамсыз деп танудың шарттары мен тәртібін белгілейді;

- жетім балаларды, ата-анасының қамқорлығынсыз қалған балаларды отбасына орналастырудың нысандары мен тәртібін айқындайды;

- азаматтық хал актілерін мемлекеттік тіркеу тәртібін реттейді;

- азаматтық хал актілерін мемлекеттік тіркеуді жүзеге асыратын мемлекеттік органдардың функцияларын айқындайды [3].

«Неке (ерлі - зайыптылық) және отбасы туралы» Кодексімен отбасы мүдделері мен құқықтар қорғауды қамтамасыз ететін, оның дамуын Қазақстан Республикасы мемлекеттік әлеуметтік саясатының басым бағыты ретінде анықтай келе, неке-отбасылық (ерлі-зайыптылық) қатынастарын реттейтін мақсаттар, міндетер, принциптер және құқықтық негіздер анықталды.

- «неке (ерлі-зайыптылық)» – ерлі-зайыптылар арасындағы мүліктік және жеке мүліктік емес құқықтар мен міндеттерді туғызатын, отбасын құру мақсатында Қазақстан Республикасының заңында белгіленген тәртіппен тараптардың ерікті және толық келісімімен жасалған еркек пен әйел арасындағы тең құқықты одақ;- «патронат»

- жетім балалар, ата-аналарының (ата-анасының) қамқорлығынсыз қалған балалар қорғаншылық немесе қамқоршылық жөніндегі функцияларды жүзеге асыратын орган мен баланы (балаларды) тәрбиеге алуға тілек білдірген адам жасайтын шар бойынша отбасыларға патронаттық тәрбиеге берілетін тәрбиенісаны;

- «ата - анасы бас тартқан бала» (ата-анасы бас тартқан балалар) – тиісті заңды құжаттарды ресімдеу жолымен оны одан әрі тәрбиленуден, оқытудан, материалдық қамтамасыз етуден ата-аналары (ата-анасы) бастартқан бала;

- «жетім бала(балалар)» - ата-анасының екеуі де немесе жалғыз анасы (әкесі) қайтыс болған бала (балалар);

- «суррогат ана - суррогат» - суррогат ана болу шартына сәйкес тапсырыс берушілер үшін қосалқы репродуктивтік әдістер мен технологиялар қолданылғаннан кейін құрсақ көтеретін және бала (балалар) туатын әйел;- «суррогат ана болу» - сыйақы төлене отырып, суррогат ана мен ерлі-зайыптылар арасындағы шарт бойынша, күн жетпей босану жағдайларын қоса алғанда, бала (балаларды) көтеру және туу;

- «суррогат ана болу шарты» - некеде тұрған (ерлі-зайыпты болған) және балалы болғысы келетін адамдар мен қосалқы репродуктивтік әдістер мен технологияларды қолдану жолымен бала көтеруге және тууға өз келісімін берген әйел арасындағы нотариатта куәландырылған жазбаша келісім;

- «бала (қыз) асырап алу жөніндегі агенттіктер» - өз мемлекетінің аумағында балаларды асырап алу жөніндегі қызметті жүзеге асыратын және осы Кодексте белгіленген тәртіппен Қазақстан Республикасының аумағында осындай қызметті жүзеге асыру үшін аккредиттелген коммерциялық емес шетелдік ұйымдар;

Осылайша, баланың ата-аналарының, қорғаншы және қамқоршы органдардың, сот пен прокурордың емес, сонымен қатар өздерінің құзыреті шегінде ішкі істер органдары мен басқа да мемлекеттік органдардың қорғауына құқықтары туралы нормалар заңнамалық түрде бекітілген. Асырап алу тәртібі механизмін жүзеге асыру бөлігінде жаңашылық енгізілді. Сонымен, балаларды асырап алуға тілек білдірген адамдардың құқықтары мен міндеттері Қазақстан Республикасының шегінен тыс жерде тұрақты тұратын, Қазақстан Республикасының азаматтары болып табылатын бала асырап алушылар және шетелдік бала асырап алушылар Қазақстан Республикасының балалардың құқықтарын қорғау саласындағы уәкілетті органға бала асырап алу туралы сот шешімі заңды күшіне енгеннен кейін бала он сегіз жасқа толғанға дейін алғашқы үш жылда әрбір алты ай сайын, кейінгі жылдары – жылына кемінде бір рет асырап алынған баланың тұрмыс, оқу, тәрбие жағдайы және денсаулық жағдайы туралы есептер ұсынуға міндетті.

Жұбайлардың балалардың мүліктік құқықтарын, соның ішінде алименттік міндеттемелерін қозғайтын нормалар реттелген, кейбір жағдайларда алименттік нормалар қатаңдатылды. Мысалы, Ерлі-зайыптылардың ортақ мүлкін бөлу кезінде сот кәмелетке толмаған баланың мүдделерін ескере отырып, ерлі-зайыптылардың талап етуі бойынша қандай мүліктің ерлі-зайыптылардың әрқайсында берілуге тиіс екендігін айқындайды. Егер шарттың талаптары ерлі-зайыптылардың біреуін өте қолайсыз жағдайда қалдырса немесе осы некеден (ерлі-зайыптылықтан) туған немесе асырап алынған балалардың мүліктік құқықтарын бұзса, сот ерлі-зайыптылардың осы біреуінің талап етуі бойынша неке шартын толық немесе ішінара жарамсыз деп тану да мүмкін [4,89 б.].

Неке-отбасы заңдарының дұрыс қолданылуына Республика Жоғарғы Соты Пленумының басшылыққа алатын түсіндірмелері де ықпал етеді. Отбасы құқығының бастаулары жайлы айтқанда аталған сала құқығының азаматтық құқыққа жақындығын атап айтқан жөн. Осыдан шығатын қорытынды, заң неке-отбасы заңдарымен реттелмеген отбасы мүшелері арасындағы мүліктік-мүліктік емес өзіндік қатынастарға азаматтық заңдар қолданылатынын арнайы атап көрсетілген.

Пайдаланылған әдебиеттер тізімі

1. Антокольская Н.Б. «Семейное право». Москва 2001 г.
2. Ынтымаков С.А., Карпушина Т.Д. «Отбасы құқығы». Практикум.-Алматы, Заң әдебиеті, 2003 ж.
3. Неке (ерлі-зайыптылық) және отбасы туралы Қазақстан Республикасының 2011 жылғы 26 желтоқсандағы № 518-IV Кодексі
4. Крылов З.Г. Имущественные права супругов в условиях перехода к рыночным отношениям. М, 1992.

ОӘЖ 343.2

Оралбекова А.О.

«Құқықтану» мамандығының 1 курс магистранты, Қазақ инновациялық гуманитарлық-заң университеті, Семей қ.

КӘМЕЛЕТКЕ ТОЛМАҒАН ТҮЛҒАЛАРДЫҢ ТҮСІНГІ, ҚЫЛМЫСТЫҚ ҚҰҚЫҚ БҰЗУШЫЛЫҚ ЖАСАУ ДЕҢГЕЙІ ЖӘНЕ ТҮЛҒАЛЫҚ ЕРЕКШЕЛІКТЕРІ

Бұл мақала кәмелетке толмағандар туралы түсінік қалыптастыру, қылмыстық құқық бұзушылық деңгейі, кәмелетке толмағандардың мәртебесін қалыптастыру, кәмелетке толмаған құқық бұзушылық туралы статистиканы талдайды.

Түйін сөздер: кәмелетке толмаған мәртебесі, қылмыстық құқық бұзушылық, кәмелетке толмаған құқық бұзушылық деңгейі.

В настоящей статье рассмотрены вопросы становления понятия несовершеннолетние, уровень совершения уголовных правонарушений, статус несовершеннолетнего, проанализирована статистика преступности несовершеннолетних.

Ключевые слова: статус несовершеннолетнего, уголовные правонарушения, уровень преступности несовершеннолетних.

This article deals with the formation of the concept of minors, the level of criminal offenses, the status of minors, analyzed the statistics of juvenile delinquency.

Keywords: minor status, criminal offenses, juvenile delinquency level.

Қазақстан Республикасының қылмыстық кодексінің 6-бөлімінің ережелері осы кәмелетке толмағандарға қатысты арналған. Осы бөлімнің күші қолданылатын кәмелетке толмағандар деп қылмыстық құқық бұзушылық жасаған уақытқа қарай жасы он төртке толған, бірақ он сегізге толмаған адамдар танылады [1,6.56].

Жалпы жасты анықтау бойынша кәмелеттік жасқа толған деп туған күні келген адамды айтпайды, ол сол күннен бастап яғни сағат 00-бастап кәмелеттік жасқа жеткен болып саналады. Ал медициналық сараптама бойынша ол жаңа жылдан бастап кәмелеттік жастағы болып табылады.

Қылмыстық іс жүргізу заңдылығы кәмелетке толмағандардың әлеуметтік-психологиялық ерекшеліктерін және оларды әлеуметтік жағдайын ескере отырып, арнайы қылмыстық жауапкершілікке тартылады. ҚР ҚПК-нің 56-тарауында кәмелетке толмағандарға арнайы арналған тарау болып табылады онда кәмелетке толмағандардың жасы оның жағдайын жұмсартыды. Кәмелетке толмағандарға қылмыстық жауапкершіліктен босатады және оларға тәрбиелік мәндегі шаралар қолданылады.

ҚР ҚПК-нің 530-бабына сәйкес кәмелетке толмағандардың қылмыстық істері бойынша іс жүргізу, ҚР ҚПК-нің 52-тарауында белгіленген жалпы ережелермен, сондай-ақ осы тараудың баптарымен айқындалады. Осы тараудың ережелері қылмыстық құқық бұзушылық жасалған сәтте кәмелеттік жасқа, яғни он сегіз жасқа толмаған адамдардың істері бойынша қолданылады кәмелетке толмағандардың қылмыстық істері бойынша іс жүргізу тәртібі:

1) осы адамның бірнеше қылмыстық құқық бұзушылықтары туралы істер бір іс жүргізуге біріктіріліп, олардың бір бөлігі он сегіз жасқа толғаннан кейін жасалған болса;

2) күдікті, айыпталушы, сотталушы, сотталған адам сот ісін жүргізу кезінде кәмелетке толған жағдайларда қолданылмайды [2,6.170].

Сұрақтардың ерекшелік маңыздылығына қарай отырып, кәмелетке толмағандарға байланысты заңдылықты жүзеге асыру негізінен ҚР Жоғарғы сотының арнайы талдау нысанасы болып табылады. Сондықтан, осыған байланысты мынадай нормативті қаулы: 2002 ж. 11-сәуірдегі №6 «Кәмелетке толмағандардың қылмыстық істері және оларды қоғамға қайшы іс-әрекетке тарту туралы сот практикасы» шығарылды [3,6.365].

Адамның жасын растайтын құжаттар болмаған жағдайда немесе ол құжаттар күмән тудыратын болса, Қазақстан Республикасының Қылмыстық-процестік кодексінің 539-бабының 1-бөлігіне сәйкес сараптама тағайындау қажет. Мұндайда сарапшылар белгілеген жылдың соңғы күні туған күн болып есептеледі. Сарапшылар жастың ең төменгі және ең жоғарғы мөлшерін жылдар санымен белгілесе (мысалы, 14-тен 15-ке дейін), онда сараптама ұсынған жастың ең төменгі мөлшері есепке алынуы қажет.

Кәмелетке толмаған адамды қылмыстық жауаптылыққа тарту туралы және оған жаза тағайындау туралы мәселелерді дұрыс шешу үшін ҚПК-нің 113 және 531-баптарында көрсетілген мән-жайлардың елеулі маңызы бар. Сондай-ақ, кәмелетке толмағанның иланушылығы, ашушандығы, тәуелділігі, сөзuarлыққа,

бастамашылыққа, қиялға бейімділігі сияқты жеке басының өзіндік қасиеттерін анықтап алу қажет. Бұл мақсатта кәметке толмаған адамды тәрбиелеп отырған адамдардан және басқа да адамдардан жауап алып, оның денсаулығына және санасының дамуына қатысты ресми құжаттарды сұратып, сондай-ақ оның жеке басының құжаттарын (күнделіктер, жазбалар, хаттар, аудиожазбалар және т.б.) зерттеген жөн. Кәметке толмағанның ақыл-ойы жағынан кенжелеп қалуы туралы жорамалға негіз болатын мәліметтер болған жағдайда, оның психикалық жетілуін анықтау үшін міндетті түрде жан-жақты психологиялық-психиатриялық сараптама тағайындалады.

Егер мұндайда кәметке толмағанның, психикасының бұзылуына байланысты емес, психикалық дамуы жағынан артта қалуы салдарынан онша ауыр емес немесе ауырлығы орташа қылмысты жасау кезіндегі өзінің іс-әрекетінің іс жүзіндегі сипаты мен қоғамдық қауіптілігін түсіне алмағаны не оған ие бола алмағаны анықталса, онда ол ҚК-нің 15-бабының 3-бөлігінің ережелеріне сәйкес қылмыстық жауапкершілікке жатпайды.

Кәметке толмағандардың қылмыстық құқық бұзушылықтары туралы істер бойынша ҚПК-тің 67-бабы бірінші бөлігінің 2) тармағына сәйкес қорғаушының қатысуы міндетті. Кәметке толмағандардың қылмыстары туралы істер бойынша қорғаушы кәметке толмағаннан – күдікті ретінде алғашқы жауап алынған кезден бастап, ал ұстап алынған жағдайда – ұстап алынған кезден бастап жіберіледі. Егер кәметке толмаған күдікті, айыпталушы не оның заңды өкілдері адвокатпен келісім жасаспаса, сотқа дейінгі тергеп-тексеруді жүзеге асыратын адам, прокурор, сот іс бойынша қорғаушының қатысуын қамтамасыз етуге тиіс.

Қылмыстық қудалау органдары және соттар Қазақстан Республикасы Конституциясының 13-бабының 3-бөлігінің және ҚПК-нің 28-бабының талабына сәйкес, барлық жағдайларда кәметке толмаған күдіктінің, сотталушының білікті заң көмегін алу құқығын қамтамасыз етуге тиіс [4,б.256].

Жаңа ғасырдағы Қазақстан қоғамын сипаттайтын саяси, әлеуметтік және экономикалық өзгерістер мен қайта құрулардың шапшаңдығы Қазақстан жастарының хал-жағдайына және дамуына кейде жағымды, ал кейде жағымсыз ықпал етуде. Яғни, жастар мәселесі бүгінгі таңда бірқатар теріс факторлардың әсерінен асқынып отырғаны баршаға белгілі. Бүгінгі таңда білім алудағы қиындықтар, жастар ұйымдарының қызметін үйлестіретін бірігей орталықтың жоқтығы, жасөспірімдердің бос уақытының шамадан тыс молдығы, олардың арасындағы бақылаусыздық пен қараусыздықтың болуы, тағы басқа осы сияқты жағдайлар кәметке толмағандар қылмыстылығының күрт өсуіне негіз болып отыр. Тұтас алғанда қазіргі қазақ жастарының бүгінгі қоғамдық және экономикалық байланыстар жүйесіне жарым-жартылай бейімделген, тұрақсыз мәртебеге ие әлеуметтік топ ретінде тани аламыз. Біздің елімізде 2009 жылы жүргізілген санақ нәтижесі бойынша Қазақстанда 16411126 адам тұрады екен. Ал 10 жас пен 19 жас аралығындағы жастар мен жасөспірімдер саны 2994949, ал бұл жалпы халықтың 20 пайызы. Олай болса, жастар арасындағы маскүнемдік пен нашакорлық, тонау, ұрлық сияқты қылмыстардың күннен-күнге өршуі қаншалықты дәрежеде қауіпті екендігі айтпаса да түсінікті. Сөзімді растау үшін мына статистикалық көрсеткіштерге тоқталып өтейік: қорқытып алушылық қылмысы 2014 жылы барлығы 75 рет жасалған болса, сол қылмыс саны 2015 жылы 221-ге, қарақшылық 268-ден 327-ге жеткен, адамды тонау қылмысы 618-ден 961-ге, ал ұрлық 3330-дан 4562-ге жетіп отыр [5,б.2].

Құқық бұзушы болған кәметке толмағандардың тұлғасының қалыптасуына қолайлы және қолайсыз жағдайдың айырмашылығы осы процесс жүзеге асыруындағы ақпарат каналдары немесе қоғамдық өмір аумағының айырмашылығында емес, ақпараттын мазмұнында болып отыр. Кәметке толмаған құқық бұзушының тұлғасы белгілі бір тәртіп нормаларын сақтайтын азаматтың тұлғасы сияқты да қоғамдық-тұрмыстық айналасында қалыптасады. Олардың даму мінездері және әрекеттерінің мазмұны, мүдделерінің ерекшеліктері бірінші және екінші жағдайда да әртүрлі болуы мүмкін.

Тұлғаның қоғамға қайшы бағыттарының бірінші қасиеттері, көбінесе бала кезінде, қоғаммен белгіленген нормаларды сәл-пәл бұзуында, яғни ұсақ ұрлық және бұзақылық жасау тағы басқадан көрінеді бұл мәселе бойынша Буянов М.И. былай жазды: «Науқастардың ішкі дүниесін қалай бұзылатыны, оларды дөрекі, ызаланған, зиянкес қылатын мәселелерді дәрігерлер ылғида түсінуге тырысқан және ылғида бір қортындыға келген: бала кезінде белгілі бір қажетті жағдайға көңіл бөлмеген, содан кейін бала кезінде кеткен кемшіліктер есейгенде үлкен мәселеге әкеп соқтырады» [6,б.18].

Тұлғаның өнегелі дамуының нақ сол сәтінде жасөспірім кезіндегі тәртібінің кері тәжірбиесі жиналады, яғни ол ешқашан сыртқа шықпауы да мүмкін немесе белгілі бір кешігуімен болуы да мүмкін. «Адамның ішкі сенімнің комбинациялары және толқылуларын бірге алғанда оларды болжағанша, оның сыртқы тәртібін білген жөн», - деп Павлов И.П. жазды [7,б.19].

Кәметке толмаған тұлғасын әлеуметтік-демографиялық мінездемесіне байланысты келесі мәселелерді атап өту қажет: қылмыстардың көбін 16-18 жастағы тұлғалар жасайды, олар әр түрлі себептерге байланысты: біріншіден, ол өзіндік ересектенудің және өзін өзі көрсетудің шегі (жасөспірімдер күәлік алады, кейбіреулері жұмыс істей бастайды, колледждерде, техникумдарға түсе бастайды және тағы басқа); екіншіден таныстардың көбеюі, қыздар мен ұлдар алдарында басқа да күрделі мәселелер пайда болады.

екінші орында, қылмыс жасайтындар – 14-16 жасындағылар; әлеуметтік тұрғыдан қарағанда көп жасөспірім қылмыскерлер жұмысшы отбасынан (көбінесе квалификациясы төмен және квалификациясы жоқ) қызмет көрсету аумағындағы (көбінесе сауда), қызметтік (әр түрлі деңгейдегі басқару құрамындағы отбасылардан) болады;

кәметке толмағандардың жартысынан көбі сәтті емес отбасыларынан немесе толық емес отбасыларынан шығады; кәметке толмаған әйел жыныстылар еркек жыныстыларға қарағанда аз; кәметке толмағандардың

қылмыстылығы ауылдардағы жасөспірімдер жасайтын қылмыстарына қарағанда қалаларда (әсіресе үлкен) көбірек жасалады [8,б.320].

Мәдени – білім деңгейін алып қарастырсақ, келесі жағдайларды атап өткен жөн:

кәмелетке толмағандардың білім деңгейіне қарағанда олардың қылмыс жасаған құрбылары екі – үш жылға төмен, олар оқуды дұрыс меңгере алмайды немесе дұрыс оқымайды, мектеп қоғамынан алшақтық байқалады;

кәмелетке толмаған құқық бұзушыларға тән қасиет олар рухани сұранысының жоқтығы, олар театрларға, музейлерге, кітапханаларға және тағы басқа мәдени орындарға бармайды.

Кино, телеарна, видео, радио олар үшін уақытты өткізу ретінде болады. Осыған сәйкес олар қорқыныш және фантастика, эротика және порнография, боевиктер және детективтер көреді.

Осы топтағы кәмелетке толмағандар көбінесе салақтық уақыт өткізуімен болады: көшелерде мақсатсыз қанғырып жүріп, көрінбейтін жерлерде жиналып (подвал, шатыр астында), спирттік ішімдік ішеді, ұландырғыш және есірткі заттарды тұтынады; міне осындай жағдайларда көбінесе ұрыс-керістер туындайды (кіші жастағыларға жәбір көрсетіледі) және тағы басқа жағдайлар. Эмоционалды – күш-жігер аумағында қылмыс жасаған кәмелетке толмағандарға көбінесе тиесілі: ұят сезімінің жоқтығы, қоршағандардың аландаушылығына салақтық білдіруі, яғни эмоционалды лабильділік және эгоцентризм танытады, өзін-өзі ұстай алмайтындылық, дөрекілік, өтірік айтушылық, екі жүзді, өзін-өзіне баға беру деңгейінің жоқтығы.

Сенбеушілік, қорқақтық, эмоционалды тұрақсыздығы, дөрекілік тәртібі, агрессивтілігі, ызаланғыштығы, дауланғыштығы; Нервті – психикалық аномалиясы (есі дұрыстық шегінде), өнегелік деңгейі, құқықты түсіну деңгейі және көз-қарасы тұрғысынан келесі жағдайларды бөлу қажет: өзінің айналасындағылардың мүддесін жоғары қояды (ұқыптылықты, тәрбиелікті, ұятты, міндеттілікті, жолдастық сезімдерді дұрыс түсінбеуінен туындайтын қатынастар); өзін бекіту, көрсету мақсаты алдында тұрады; өмірлік мақсаттар, өзінің референттік тобында психологиялық комфортқа жетуге, бір сәттілік ләззат алуымен ауыстырылады; егер референттік топқа немесе өзіне қажеттілікті қанағаттандыру үшін құқық бұзушылыққа барса, толығымен қолдау көрсетіледі;

оларға тән қасиет құқықтық санасының төмендігі, сондықтан да олар құқық қорғау органдарына көмек көрсетпейді; көп жағдайларда қылмыс жасаған кәмелетке толмағандар жазаланбайтындығына сенеді, яғни көрініп қалу немесе ұсталынып қалу мүмкіндігіне сенбейді [9,б.287].

Сондықтан, кәмелетке толмаған құқық бұзушыны сипаттайтын кәмелетке толмағандардың қоғамға қайшылық тәртібін сипаттайтын әлеуметтік жағдайда сипаттама беруге болады.

Кәмелетке толмаған құқық бұзушылардың тұлғасын зерттеу ертеңгі құқық бұзушылықтың алдын алу мәселелерін қарастыруға көмегін тигізеді.

Пайдаланылған әдебиеттер тізімі

1. Қазақстан Республикасының Қылмыстық кодексі. Қазақстан Республикасының Кодексі 2014 жылғы 3 шілдедегі № 226-V ҚРЗ. – Алматы: Жеті-жарғы, 2016. – 320 бет.

2. Қазақстан Республикасының Қылмыстық-процестік кодексі. Қазақстан Республикасының Кодексі 2014 жылғы 4 шілдедегі № 231-V ҚРЗ. – Алматы: Юрист, 2015. – 350 бет.

3. «Кәмелетке толмағандардың қылмыстық істері және оларды қоғамға қайшы іс-әрекетке тарту туралы сот практикасы» Қазақстан Республикасының 2002 жылдың 11-сәуіріндегі №6 Жоғарғы сотының нормативтік қаулысы. //Жоғарғы соттың нормативтік қаулылар жинағы. – Алматы: Жеті-жарғы, 2016. – 620 б.

4. Нұрмашев Ү.Ө. Қазақстан Республикасының Қылмыстық іс жүргізу құқығы: Оқу құралы. - Алматы: «Жеті жарғы», 2008. - 368 б.

5. 2009-2014 жылдар бойынша Қазақстан Республикасының Жоғарғы сотының қылмыстық істер бойынша статистикалық талдауы. // www.supcourt.kz.

6. Ли А.Н. Особенности личности несовершеннолетних учащихся образовательных школ совершивших преступление. //Вестник КазГУ. Серия юридическая, 1991. №4. С. 18-20.

7. Бегалиев К. Меры борьбы с преступностью несовершеннолетних. Алма-Ата: «Казахстан» 1999. – 120 с.

8. Жәкішев Е.Ғ., Исаев Ә.А. Криминалистика. Оқулық. – Алматы: Жеті-жарғы, 2006. – 520 б.

9. Криминология. /Под. ред. В.Н. Кудрявцева и В.Е. Эминова. М.: «Юристъ», 1999. – 410 с.

ОӘЖ 343.2

Оралбекова А. О.

«Құқықтану» мамандығының I курс магистранты, Қазақ инновациялық гуманитарлық-заң университеті, Семей қ.

КӘМЕЛЕТКЕ ТОЛМАҒАНДАР МІНЕЗ-ҚҰЛҚЫНДАҒЫ АГРЕССИЯНЫҢ АЛДЫН АЛУ ШАРАЛАРЫ

Осы мақалада автор кәмелетке толмаған құқық бұзушылардың алдын-алу шаралары ретінде кәмелетке толмағандардың мінез-құлқындағы агрессияны болдырмау жөнінде ұсынымдар берді, кәмелетке толмағандардың агрессия түрлерін белгіледі.

Түйін сөздер: кәмелетке толмаған мәртебесі, қылмыстық құқық бұзушылық, кәмелетке толмаған құқық бұзушылық деңгейі.

В настоящей статье автором даны рекомендации по предупреждению агрессии в девиантном поведении несовершеннолетних как мера предупреждения преступности несовершеннолетних, выделены виды агрессии несовершеннолетних.

Ключевые слова: статус несовершеннолетнего, уголовные правонарушения, уровень преступности несовершеннолетних.

In this article, the author made recommendations for the prevention of aggression in the deviant behavior of minors as a measure for the prevention of juvenile delinquency, highlighted the types of aggression of minors.

Keywords: minor status, criminal offenses, juvenile delinquency level.

Адамның агрессиялық әрекеттерге бейімділігі әртүрлі түсіндіріледі. Ең бірінші шыққан көзқарас бойынша жануарлармен адамдарда өшпенділік «агрессия түйсігі» болады.

Адамның агрессиясы өзінің эволюциялық және физиологиялық тамырларға ие. Физиологиялық агрессия факторларына жыныстық гормондар жатады.

Фрустрация теориясына сәйкес агрессия - бұл ағзада автоматты түрде пайда болатын тартылыстар емес, ол фрустрация болады, яғни, субъектінің бағытталған әрекеттеріне, ұмтылысына қарсы тұратын әрекеттер. Бұл теория біріншіден, фрустрация нәтижесі, екіншіден, фрустрация арқашан өзімен бірге агрессияны да қолданады деп түсіндіреді.

Агрессиялық тәртіптің пайда болуын әлеуметтік ғылыми теориясында түсіндіреді. Агрессиялық тәртіп пайда болып және таралуы үшін екі шарт орындалуы керек: біріншісі - бағытталған әрекеті бар адамның алдына тұру адамда ашу шақырады, екінші – қарсылықтың себебі ретінде басқа адам алынуы керек.

Ең қазіргі заманғы агрессияның пайда болуы жайындағы көзқарас ғылымның когнитивті теориясымен байланысты.

Агрессиялық әрекеттер тек қана фрустрация нәтижесі ретінде ғана емес, басқа адамдарға еліктейтін ғылыми нәтиже болып табылады. Бұл тұжырымдамадағы агрессиялық тәртіп келесі когнитивті және де басқа процедуралар тұжырымдамасы ретінде түсіндіріледі:

1. Өзінің агрессивті тәртібін жағымды жағынан бағалау.
2. Фрустрацияның барлығы.
3. Эмоционалды қозудың адамның одан арылығысы келетін ішкі сезімі аффекті немесе стресс түрінде болады.
4. Фрустрациядан арылуға мүмкіндік жасайтын дәл келетін объекті.

Агрессия себептерін айта отыра, агрессияның өз табиғатында бір түрлі емес екенін ұмытпаған жөн. Агрессияның әртүрлі типтерімен түрлерін көрсетейік.

Біріншіден, реактивті және спонтантты, яғни аяқ астынан болатын агрессияны айырайық. С. Фешбах маңызды айырмашылықтарды бір бірінен экспрессивті, өшпенділік және құралдық агрессия арасын айырып, атап өткен. Экспертті агрессия ашу мен ызаның қопарылысын білдіреді.

Өшпенділік және спонтантты агрессияны ажырата білген жөн. Біріншісінің мақсаты басқа біреуге жамандық жасаудың негізгі түрі болып табылады.

Құралдық агрессияны Фешбах жеке және әлеуметтік себеп ретінде бөліп көрсетті.

Агрессиялық реакциялар арасында келесі акпараттарды атап өткен жөн:

- Физикалық агрессия – басқа адамға қарсы физикалық күшті қолдану.
- Жанама – агрессия, басқа бағытта адамға немесе бұрама жол арқылы басқа бағыты жоқ адамға бағытталған (айғайлау, айақпен тапырлату, үстелді жұдырықпен соғу, есікті қатты жабу және т.б.).
- Ауызша агрессия – жағымсыз сезімдерді форма арқылы, сондай-ақ жауап арқылы білдіру (қарғау, қорқыту).

- Тітіркену – ен шамалы деген қозуда жағымсыз сезімдерді көрсетуге дайындық.

- Жағымсыз – салт пен заңдарға қарсы белсенді емес қарсыласудан белсенді күреске дейінгі мінез үлгісі.

- Өшпенділік реакция формасы:

- Реніш - әрекеттері үшін айналадағыны қызғану несесе жек көру.

- Күдіктілік – басқа адамдар оған зардап келтіреді деген оймен үнемі қорғанып, абайлап жүру диапазоны.

Агрессияны әсер ету механизмі бойынша ажыратады, ал механизм мен ұстаным көбінесе адамның жағдайды қабылдауы мен бағалауына тәуелді, көбінесе агрессиялық тәртібі үшін кек қайтару, қойған талапқа жету мақсатында агрессиялық әрекеттерді іске асыру осы тәріздес әрекеттерді басқа адамдарға бағалату және өзін өзі бағалау әрекеттері [1,6.82].

Оларды нақтылап, анықтап қарастырайық, яғни дәл осы факторлар адамның мінез-құлқын анықтайды.

Ұмтылыс – егер адам басқа біреудің оған шабуыл немесе оған кедергі болатын әрекет жасағысы келетінін көрсе, онда, оған басқа агрессиялық ұмтылыстарды қосу және өзіне қатысты өшпенділік жоспарына мойынсұну шешуші болады.

Агрессияның мақсатқа жетуін тосу және агрессиялық тәртіп үшін жазалау: субъект тікелей агрессия жасау мүмкіндігіне ие болып тұрғанда, іске асыратын әрекеттер қиындық тудырмаса, жәбірленушіге зиян келтіру және сол арқылы агрессия мақсатына жету маңызды рөл атқармайды. Жанама агрессиялық әрекеттерді іс жүзінде агрессордың өзін таңғалдырады.

Жағымды агрессиялардың кілттік қаздырғыштары: контекстің ерекшелігі жағдайды бағалауға әсер етеді. Оның мысалы әсерлі қару деп қарстыруға болады. Егер лабораториялық ғимаратта қару болса, онда қолданушының агрессиясы өсе түседі. Кілттік қоздырушылар мотивті әрекетті тек қана, жауап ретінде береді.

Агрессиялық нәтиже барысында жеткен жетістіктерге қанағаттану: агрессияға ұшыраған адам үшін және жазалау үшін, боксшылармен кездесуінен кейінгі уайым, көптеген кек қайтару сезімдерін қоздыру мотивтің күшейюіне әкеледі.

Өзін-өзі бағалау: процесі субъект алдында шешуші детерминатты көрсетеді, өзін-өзі бағалау дәрежесі ішкі нормативті стандартты қалпына келтіріп отырады, олар кедергі тәріздес, кейде жағымды әсер етеді. Егер әділетсіз шабуыл, қорлау немесе әдейі оның ар намысына тиетін болса, нәтижесінде агрессияның ерекшеліктерін қайтаруға жұмсалады.

Сонымен, алгоритм сызықтары агрессивті циклдың дамуында былай көрінеді: басында биологиялық өмірден ауытқыған ауру процесс үшін дайындалмаған сезім және көрінбейтін бақылау болады. Осы кезеңде ағымдық өзгерістерге бағытталған, компенсация механизмі қосылады.

Әртүрлі байланысқан факторлар арасында агрессиялық мінез-құлықтың пайда болу шарттарынан мыналарды ерекшелік көрсетуге болады:

1. Психобиологиялық дәрежеде әрекет ететін асоциольды, индивидтің әлеуметтік адаптациясын қиындататын индивидуальді факторлар;

2. Мектептегі және жанұядағы тәрбиелеу дефектісіндегі пайда болатын психологиялық-педагогикалық фактор;

3. Кәмелетке толмаған жастардың өзін қоршаған ортада, жанұяда, көшеде, оқыту-тәрбиелеу ұжымында қолайлы емес ерекшеліктерді ашатын әлеуметтік-психологиялық фактор;

4. индивидтің белсенді – таңдау қатынасында араласатын ортасындағы, өзін қоршаған орта құндылықтары мен нормалары, жанұяның педагогикалық әсері, мектеп, қоғам, сондай-ақ өз мінез-құлқын реттеу ерекшелігі болып табылатын, тұлғалық фактор;

5. қоғамдағы әлеуметтік және әлеуметтік-экономикалық шарттарды анықтайтын әлеуметтік фактор [2,б.65].

Жазалау әсері ұзақ болады. Балаларды 8 жасында қатаң жазаласа ол 18 және 30 жаста олардың агрессиялық мінез-құлқында білінеді.

Физикалық тұрғыда тәрбиелеу үшін балаларды жазалау социализация процессінде спецификалық «қатерлі» болуы мүмкін. Біріншіден, балаларды жазалайтын ата-ана оларға агрессияның мысалы болатын әрекеттерден мүлдем тыйылуы керек. Бұл жағдайда жазалау агрессияға болашақта қайта ұрындыруы мүмкін.

Екіншіден, жиі жазаланатын балалар ата-анасынан қашқақтайды және оларға қарсы тұрады. Егер олар жазадан жасқанбаса, олар кейін ащы шындық сабақтарын игеруі екіталай. Сонында агрессиялық қатынас баланы «шектен тыс қауіпті және шынымен де жазалануға тиіс әрекеттерді орындайтын адамдар» тобына әкеліп соқтыруы мүмкін.

Үшіншіден, жазалау балаларды өте қоздырып және берекесін кетірсе, онда олар не үшін жазаланғанын ұмытады. Егер баланы қатаң жазаласа берекесі кеткеннен, ауырсынғаннан бала не үшін жазаланғанын мүлдем ұмытып қалады.

Сыртқы әсерлерден бала өзінің мінез-құлқын өзгертсе олар басқа нормаларды игермейді, тек қана жарамсыз мінез-құлықты сырттан жасырады. Кез келген жаза түсіндіруді қажет етеді, ол ата-ана арасындағы қарым-қатынаста нақты эмоциалық жүйеден енші алады.

А.Е Личко ойынша, осы өсу кезеңінде агрессиялық мінез-құлық әдетте өзімен шарттардың нәтижесінен пайда болған әрекеттерді көрсетеді. Сондықтан, жасөспірім – бозбала шақтағы нақты психологиялық бағыттағы шартты агрессиялық мінез-құлықтың жай туралы айтуға болады, ол нақты жағдайларда және өз қатарында қорғаныстың психологиялық механизмі болады. Оның пайда болу көріністері де әр қилы: дөрекі мінез-құлықты, төбелес, өтірік, сабақтарды жіберу, үйден кету, ережені бұзу және т.б. Әрекеттердің агрессиялық әдістері басқа мінез-құлықтың формаларының қажетті нәтижесін бермеген кезде білінеді.

Жасөспірімдік шақтың кезінде, ұлдардағы сияқты, қыздарда да жоғарғы немесе төмен дәрежеде агрессиялық мінез-құлықтың пайда болу дәрежесі болады. Ұлдарда агрессияның пайда болуының екі пикі анықталған: 12 және 14-15 жас. Қыздарда да тура солай екі пик анықталған: агрессияның пайда болуының аса үлкен емес дәрежесі 11 ден 13 жастар аралығында байқалады.

Зерттеулерде агрессиялық мінез-құлық пен топтағы кәмелетке толмағандардың әлеуметтік көрсеткішінің деңгейлерінің байланысы қарастырылды, оған сүйенсек жастар арасындағы әлеуметтік деңгейі жоғарылар («эмоциалды көшбасшылар») орташа есеппен агрессияның жоғарғы көрсеткіші 48% құрайды. Ал «эмоциалды көшбасшылар» арасындағы орташа көрсеткіш 33%, агрессияның төменгі дәрежесі 19% ие.

Агрессияның әртүрлі осы топтағы мінез-құлықтарының бірі, физикалық агрессия жиі кездеседі. «Эмоциалды көшбасшылар» 30% түзу ауызша агрессия, ал тағы 27% - жанама ауызша мінез-құлық агрессиясы.

Агрессияның көріну дәрежесі жасөспірімнің өзін-өзі бағалауына байланысты. Мұндағы жалпы тенденция түзу байланысқа тиесілі: өзін-өзі бағалау дәрежесі неғұрлым жоғары болса, соғұрлым жалпы агрессияның және оны құраушылардың көрсеткіші жоғары болады. Мұндай қатынас құралдық агрессияға және агрессияның басқа түрі - өшпенділікке де тән.

Агрессия – өзін-өзі бағалау мен қабылдау ережесі. Мұнан өзі әлеуметтік-психологиялық жағынан сипаттағанда ондай қиындықты туындата алмайды.

Қазіргі кәмелетке толмағандар үлкендердің ақылын тыңдамауын өзін қазіргі кездегі әртүрлі телехабарлар көмегімен өмірді олардан артық түсінемін деп ойлауынан.

Бала психикасына теледидардағы көрсетілетін қатыгездік, қаталдық мазмұндағы хабарлар фильмдер қатты әсер етеді. Мультфильмдерге экрандағы күш көрсетулер баланың мінез-құлқында агрессия пайда болуына әкеп соғады. Бала ойын кезінде сол көргендерін қайталайды.

Ол байлық пен даңққа осылай жетуге болады деп миына сіңіреді. Бала 14 жасқа келгенше, ғалымдардың есептеулеріне қарағанда, теледидардан 18000 кісі өлтіру көреді екен. Осылай теледидар мен тәрбиеші тәрбиесі екі түрлі болып келеді.

Егер бала агрессиясыз өссін десеңіз:

- өз проблемаңызды балаға артпаңыз;
- егер ашулы болсаңыз, онымен қарым-қатынастан аулақ болыңыз;
- егер бала сіз айтқан ережеге көңісі келмесе, күштемеңіз;
- күш көрсету түзеу орнына, бала қарсылығын арттыра түседі;
- мәселелерді өзіңіз жеке емес, баламен бірігіп шешіңіз;
- егер бала сізбен араласуды кош көрмесе, күшпен көндірмеңіз;
- егер қиын жағдай кезінде не істеріңізді білмесеңіз, оны тезірек шешуге тырыспаңыз, асықпай ойланып шешіңіз; Балаңыз байсалды, сабырлы болып өссін десеңіз, оған ылғи көңіл бөліңіз, жақсы қылығы үшін мақтап, қиын ситуация кезінде сөзсіз көмек көрсетіп, әр табысын көрсетіп мадақтаңыз.

Баланы жиі мақтаса, ол өмірде әділ, текті болуға үйренеді, қауіпсіз жағдайда өссе, адамдарға сенгіш болып өседі, оны үнемі қолдап отырсақ, ол өзін бағалауға үйренеді, түсінушілік пен достық жағдайда өмір сүруге үйренеді. «Өмір сабағын» өз тәжірибесінен алуға баланың құқығы бар.

Бала дұрыс өсу үшін, оған сүйіспеншілік, өз күшіне сенушілік керек, біз үшін, үлкендер үшін өзінің қажетті, бағалы екенін сезінуі керек. Оған деген бақылау мен қамқорлық өз мәнінде болуы керек, тәрбие қарама-қарсылықсыз қалыпты, жалғасып отыруы керек, балаға, оның күшіне сену керек, оны қатыгездікпен жазалау баланың тұлғалық даралығын жояды.

Бала тәрбиесінде тәрбиешісінің эмпатиялық сезімі тұлғалар арасындағы қарым-қатынасты қалыпқа келтіреді. Дамыған эмпатиялық қабілеті оқыту-тәрбиелеу барысында әсіресе педагог мамандарға өте қажет қасиет.

Ұлы ұстаз В.А. Сухомлинский тілімен айтқанда: мұғалім ең қарапайым нәрседен, сонымен бірге ең қиын нәрседен бастауы керек тәрбиені. Басқаның көңіл-күйін сезіну және әртүрлі жағдайда сол адамның орнына өзін қоя білуі қажет. Басқаға саңырау өзіне де саңырау болады: өзін тәрбиелеуде оған жетпейтін нәрсе-өз қылығына эмоциялық баға беру.

Пайдаланылған әдебиеттер тізімі

1. Әбенбаев С.Ш. Тәрбие теориясы мен әдістемесі: Оқу құралы, - Алматы: Дарын, 2004. – 182 бет.
2. Әбиев Ж.Ә., Бабаев С.Б., Құдиярова А.М. Педагогика: Оқу құралы. – Алматы: Дарын, 2004. – 265 бет.

УДК 343

Салыкбаева М.М.

Магистрант 2 курса специальности «Юриспруденция», Казахский гуманитарно-юридический инновационный университет, г. Семей

Научный руководитель: Матаева М.Х.

д.ю.н. Казахский гуманитарно-юридический инновационный университет, г. Семей

ПУТИ РЕАЛИЗАЦИЯ ПРИНЦИПА ЗАКОННОСТИ В СУДЕБНОЙ СФЕРЕ

Мақала заңдылық тұжырымдамасын айқындайды, әртүрлі ғалымдардың пікірлерін келтіреді, Қазақстан Конституциясының нормаларын, республикадағы сот жүйесі туралы Қазақстан Республикасының заңнамасын талдайды. Сот жүйесін реформалаудың арқасында Қазақстанның сот жүйесіндегі заңдылық принципін іске асыру жолдарын ашу, осы саладағы бұрыннан бар проблемаларды шешу қажеттілігі.

Түйінді сөздер: заңдылық, сот жүйесі, сот реформасы, заңның үстемдігі, ювеналды сот, медиация.

В статье дается определение понятия законность, приводятся мнения различных ученых, анализируются нормы Конституции Казахстана, законодательства РК о судебной системе в республике. Раскрывая пути реализации принципа законности в судебной системе Казахстана, объясняется проводимая судебная реформа, необходимость решения все еще имеющихся проблем в этой сфере.

Ключевые слова: законность, судебная система, судебная реформа, норма права, ювенальный суд, медиация.

The article gives a definition of the concept of legality, cites the views of various scholars, analyzes the norms of the Constitution of Kazakhstan, the legislation of the Republic of Kazakhstan on the judicial system in the republic. Disclosing ways to implement the principle of legality in the judicial system of Kazakhstan, due to ongoing judicial reform, the need to address the still existing problems in this area.

Keywords: legality, judicial system, judicial reform, rule of law, juvenile court, mediation.

Судебная власть является одной из ветвей власти Республики Казахстан (далее – РК) и основы ее деятельности заложены в Конституции РК в разделе УПСуды и правосудие [1]. Конституция РК устанавливает: «Судебная власть осуществляется от имени Республики Казахстан и имеет своим назначением защиту прав, свобод и законных интересов граждан и организаций, обеспечение исполнения Конституции, законов, иных нормативных правовых актов, международных договоров Республики» (п.1 ст.76). И далее: «Судебная система Республики устанавливается Конституцией Республики и конституционным законом. Учреждение специальных и чрезвычайных судов под каким-либо названием не допускается» (п.4 ст.75).

Эти положения получили развитие в п. 1 ст. 1 Конституционного закона РК «О судебной системе и статусе судей Республики Казахстан», где установлен запрет на издание законодательных актов, предусматривающих передачу исключительных полномочий суда другим органам, а также недопустимость для любых органов и лиц присваивать себе полномочия суда или функции судебной власти [2].

Законность — комплексное (принцип, метод, режим) социально-правовое явление, характеризующее организацию и функционирование общества и государства на правовых началах. Термин «законность» является производным от термина «закон» и, будучи комплексным понятием, охватывает все стороны жизни права — от его роли в создании закона до реализации его норм в юридической практике. Законность отражает правовой характер организации общественно-политической жизни, органическую связь права и власти, права и государства, права и общества. Требование законности в равной мере относится к высшим органам государственной власти, к иным государственным органам, которые принимают в рамках своей компетенции подзаконные акты (сфера правотворчества), к непосредственным исполнителям законов — должностным лицам, а также к общественным организациям, коммерческим корпорациям, гражданам (сфера правореализации).

Законность характеризуется единством двух признаков:

- внешнего (формального) — обязанностью исполнять предписания законов и подзаконных правовых актов государственными органами, должностными лицами, гражданами и различными объединениями;

внутреннего (сущностного)- наличием научно обоснованных и соответствующих праву законов, качеством законов.

Очень важно не только соблюдать законы, но и создавать справедливые, т.е. правовые законы. Правовые законы должны быть нормативной основой законности. Законность является не самоцелью, не исполнением во имя исполнения. Её назначение — соблюдение законов во имя торжества свободы, справедливости. Законность — явление прогрессивное и призванное содействовать общественному прогрессу. В истории было немало случаев, когда граждане придерживались законов, а законность нарушалась, когда «суровое соблюдение» в действительности означало «суровое нарушение» (например, массовые репрессии).

Со стороны деятельности государства законность выступает как определенный метод государственного руководства обществом. При осуществлении контроля и надзора за законностью действий участников общественных отношений придерживаются правовых процедур, используют правовые средства и способы. Метод законности является основой применения иных методов государственного управления: организации, принуждения, воспитания, контроля и т.п. Он предполагает высокий уровень правовой культуры и одновременно является средством повышения уровня общей и правовой культуры.

«Судебная власть призывается к осуществлению в государственной жизни начала законности», - писал известный ученый И.Я. Фойницкий[3]. Эти конституционные положения имеют принципиальное значение, так как направлены на исключение любых попыток создавать какие-либо суды, не предусмотренные Конституцией. Законность в сфере организации и реализации судебной власти призвана, с одной стороны, обеспечить достижение задач, предусмотренных Конституцией РК и законодательством, регламентирующего судостроительные и судопроизводственные вопросы, с другой стороны - обеспечить права, свободы и законные интересы лиц, вовлеченных в судопроизводство.

Тем самым, судебную власть характеризует подзаконность, что достигается правильной организацией судостроительства, возможностью обжалования решений суда в апелляционном и надзорном порядке, что, в свою очередь, позволяет вышестоящим судам осуществлять судебный надзор за законностью процессуальной деятельности нижестоящих судов. Одной из главных задач судов является не только соблюдение Конституции РК, но и обеспечение ее прямого действия. Это обусловлено тем, что в п. 2 ст. 4 Конституции РК закреплено положение о том, что Конституция имеет высшую юридическую силу и прямое действие на всей территории республики. Высшая юридическая сила Конституции республики проявляется в том, что все нормативные правовые, а также правоприменительные акты должны соответствовать ее положениям. Любые коллизии, возникающие между нормами Конституции и нормами закона или иных нормативных правовых актов, должны решаться в пользу первых.

В случае несоответствия закона или подзаконного акта Конституции РК или отсутствия в них норм, содержащихся в конституционных нормах, «судам при рассмотрении дел следует во всех необходимых случаях применять Конституцию Республики в качестве акта прямого действия»[4], поскольку ее нормы обладают верховенством над законами и иными нормативными правовыми актами. Являясь юридической базой нормотворческой и правоприменительной деятельности, Конституция РК в целом обеспечивает режим законности и правопорядка в государстве. Кроме того, в п. 3 ст. 4 Конституции РК установлено, что «международные договоры, ратифицированные Республикой, имеют приоритет перед ее законами и

применяются непосредственно, кроме случаев, когда из международного договора следует, что для его применения требуется издание закона». Это означает, что приоритет перед законами и непосредственное применение ратифицированных международных договоров на территории республики предполагают ситуативное превосходство норм таких договоров в случаях коллизий с нормами законов.

Иначе говоря, такое преимущество возможно, когда возникают условия, подпадающие под действие ратифицированных международных договоров, если из самих договоров не следуют требования издать законы для их применения [5]. Поэтому в случае коллизии казахстанского закона с положениями международного договора суд должен применять нормы последнего.

Реформа судебной системы в Казахстане продолжается. Здесь образован трехступенчатый суд. Он означает, что всеуголовные и гражданские дела рассматриваются районными и приравненными к ним судами. А все жалобы, возникшие в результате рассмотрения гражданских, административных и уголовных дел, рассматривает областной суд в порядке апелляции и кассации. Конечный результат достигается на этом уровне. Дела в апелляционной инстанции рассматриваются судьей единолично [6].

Образованные в Казахстане специализированные экономический, административный, финансовый, ювенальные суды позволили повысить эффективность и качество рассмотрения дел судами. Верховный суд выполняет функции надзорной инстанции. Такая иерархия устраняет дублирование функций различными судебными инстанциями, упрощает и ускоряет прохождение и рассмотрение судебных дел. Аудио и видео фиксация всех судебных процессов в Казахстане станет обязательной, отныне судья не сможет приостановить записи и отредактировать материалы аудио- и видеозаписи с целью фальсификации материалов. Сокращается участие прокурора в рассмотрении гражданских дел [7].

Разрабатывается новый документ «Кодекс этики судей», который предоставит право гражданам обжаловать действия судьи в специально созданных судебных жюри при Верховном Суде страны. В то же время, юрисдикционная система постсоветских государств и Казахстана все еще не настроена на примирение, а делает упор на конфликтное судебное правоприменение. Поэтому, исходя из того, что в XXI в. концепция современного государства и его судебной системы предполагает их «клиентоориентированность», получение доступа к судебной защите в разумные сроки, в рамках разумных процедур и за разумную плату, можно отметить, что современная судебная система Казахстана и стран СНГ [8] должна:

- обеспечивать стабильность отношений гражданского оборота на этапе заключения договора (путем развития института нотариата),
- настроена на до- и внесудебное разрешение конфликтов (путем развития медиации и примирительных процедур),
- и в-третьих, на судебное разрешение спора только в том случае, если предпринятые меры по погашению конфликта не дали результата.

Судебная система Республики Казахстана является закрытым образованием. С иными судебными системами судебная система Казахстана взаимодействует и перенимает положительный опыт. Доказательством данного факта служит единая тенденция в развитии судебной системы – специализация судебных органов (составов), усложнение структуры судебной системы и внимание к инфраструктуре судебной системы.

Список использованной литературы

1. Конституция Республики Казахстан. - Алматы: «Юрист», 2018
2. О судебной системе и статусе судей Республики Казахстан: Конституционный закон РК от 25 декабря 2000 г. № 132-III ЗРК // Ведомости Парламента РК. 2000. № 23. Ст. 410; 2006. № 23 (2480). Ст. 136.
3. Фойницкий И.Я. Курс уголовного судопроизводства. Т.1. СПб: Альфа, 1996. С. 158.
4. Постановление Конституционного Совета РК от 6 марта 1997 г. № 3 «Об официальном толковании пункта 1 статьи 4, пункта 1 статьи 14, подпункта 3) пункта 3 статьи 77, пункта 1 статьи 79 и пункта 1 статьи 83 Конституции Республики Казахстан» // Электронный правовой справочник «Законодательство. Алматы: Юрист, 2007.
5. Постановление Конституционного совета РК от 11 октября 2000 г. № 18/2 «Об официальном толковании пункта 3 статьи 4 Конституции Республики Казахстан» // Юридическая газета. 2000. 8 ноября.
6. Ельчибаев Б. З. Становление и развитие судебной системы Республики Казахстан // Административное право и процесс. 2009. № 3. С. 80-85
7. Матаева М.Х. Развитие судебной системы в России и на постсоветском пространстве // Евразийский юридический журнал», № 11 (114), 2017, С. 76-79
8. Серова Ж. В. Судебная система России, Казахстана: понятие, порядок образования, принципы организации и деятельности // Пробелы в российском законодательстве. 2009. № 2. С. 206-209.

КӘМЕЛЕТКЕ ТОЛМАҒАНДАРҒА ҚОЛДАНЫЛАТЫН ТӘРБИЕЛІК СИПАТТАҒЫ МӘЖБҮРЛЕУ ШАРАЛАРЫН ЖЕТІЛДІРУ СҰРАҚТАРЫ

Мақалада кәмелетке толмағандарға қолданылатын тәрбиелік сипаттағы мәжбүрлеу шаралары талданған. Автор осы бағытты реттейтін құқықтық актілер мониторингін өткізді.

Түйін сөздер: тәрбиелік сипаттағы мәжбүрлеу шаралары, жазалау шаралары, шараларды жетілдіру.

В статье проанализированы принудительные меры воспитательного характера применяемые в отношении несовершеннолетних. Автор провел мониторинг правовых актов, регулирующих применение данных мер.

Ключевые слова: воспитательные меры принудительного характера, меры наказания, совершенствование мер.

The article analyzes compulsory educational measures applicable to minors. The author has monitored the legal acts regulating the application of these measures.

Keywords: educational coercive measures, penalties, improvement of measures.

Тәрбиелік сипаттағы мәжбүрлеу шаралары мемлекеттік мәжбүрлеу шарасының бір түрі, бірақ жазаға қарағанда құқықтық мәні бойынша соттылыққа әкеп соқпайды.

Қылмыстық теріс қылық немесе онша ауыр емес қылмыс жасаған не ауырлығы орташа қылмысты алғаш рет жасаған кәмелетке толмаған адамды, егер оны қылмыстық жауаптылыққа тартпай-ақ түзеуге болады деп белгіленсе, сот қылмыстық жауаптылықтан босатуы мүмкін. Бұл ретте оған тәрбиелік әсері бар мәжбүрлеу шаралары қолданылуы мүмкін. Қылмыстық теріс қылық немесе онша ауыр емес немесе ауырлығы орташа қылмыс жасағаны үшін бірінші рет сотталған кәмелетке толмаған адамды, егер оны түзеуге тәрбиелік әсері бар мәжбүрлеу шараларын қолдану арқылы қол жеткізуге болады деп танылса, сот жазадан босатуы мүмкін. Қазаға ұшыратумен байланысты емес ауыр қылмысты алғаш рет жасаған кәмелетке толмаған адамды сот, ҚК-тің 68-бабының екінші бөлігінде көзделген жағдайларда, қылмыстық жауаптылықтан босатуы мүмкін.

ҚК-тің 68-бабында келесі жағдайлар көзделген. Қылмыстық теріс қылық немесе қазаға ұшыратумен байланысты емес онша ауыр емес немесе ауырлығы орташа қылмыс жасаған адам, егер ол жәбірленушімен, арыз берушімен татуласса, оның ішінде медиация тәртібімен татуласса және келтірілген зиянды қалпына келтірсе, қылмыстық жауаптылықтан босатылуға жатады. Қазаға ұшыратумен немесе адамның денсаулығына ауыр зиян келтірумен байланысты емес ауыр қылмысты алғаш рет жасаған кәмелетке толмағандар, жүкті әйелдер, жас балалары бар әйелдер, жас балаларын жалғыз өзі тәрбиелеп отырған еркектер, елу сегіз жастағы және ол жастан асқан әйелдер, алпыс үш жастағы және ол жастан асқан еркектер, егер олар жәбірленушімен, арыз берушімен татуласса, оның ішінде медиация тәртібімен татуласса және келтірілген зиянды қалпына келтірсе, қылмыстық жауаптылықтан босатылуы мүмкін. Қылмыстық жауаптылықтан босату кезінде кәмелетке толмаған адамға тәрбиелік ықпалы бар мәжбүрлеу шаралары қолданылады. Қылмыстық құқық бұзушылықпен қоғамның және мемлекеттің заңмен қорғалатын мүдделеріне зиян келтірілген жағдайларда, осы баптың бірінші немесе екінші бөлігінде көрсетілген адам, егер ол шынайы өкінесе және қоғамның немесе мемлекеттің заңмен қорғалатын мүдделеріне келтірілген зиянды қалпына келтірсе, қылмыстық жауаптылықтан босатылуы мүмкін. Осы баптың ережелері абайсызда адам өліміне не екі және одан да көп адамдардың өліміне әкеп соққан қылмыс, сыбайлас жемқорлық қылмыс, террористік қылмыс, экстремистік қылмыс, қылмыстық топ құрамында жасалған қылмыс, жас балаларға жыныстық тиіспеушілікке қарсы қылмыс жасаған адамдарға қолданылмайды.

Қылмыстық заң гуманизм принципін басшылыққа ала отырып, кәмелетке толмағандарға тәрбиелік сипаттағы мәжбүрлеу шараларын қолданып оларды жазадан босату мәселесін қарастырады [1, б.8].

Осы жоғарыда аталған негіздер болған жағдайда сот кәмелетке толмаған адамның жасаған қылмыстық құқық бұзушылығы қауіптілік сипаты мен дәрежесін және оның жеке басының қауіптілігін ескеріп тәрбиелік әсері бар мәжбүрлеу шараларының мынадай түрлерін тағайындауы мүмкін:

- 1) ескерту;
- 2) ата-аналарының немесе оларды алмастыратын адамдардың не мамандандырылған мемлекеттік органның қадағалауына беру;
- 3) келтірілген зиянды қалпына келтіру міндетін жүктеу;
- 4) бос уақытын шектеу және кәмелетке толмаған адамның мінез-құлқына ерекше талаптар белгілеу;
- 5) ерекше режимде ұстайтын білім беру ұйымына орналастыру;
- 6) жәбірленушіден кешірім сұрау міндеттемесін жүктеу;
- 7) пробациялық бақылау белгілеу.

Ескерту кәмелетке толмаған адамға оның әрекетімен келтірілген зиянды түсіндіруден және Қылмыстық кодексте көзделген қылмыстық құқық бұзушылық қайталап жасаудың зардаптарын түсіндіруден тұрады.

Қадағалауға беру ата-аналарына немесе олардың орнындағы адамдарға не мамандандырылған мемлекеттік

орғанға кәмелетке толмаған адамға тәрбиелік әсер ету және оның мінез-құлқын бақылау жөнінде міндеттер жүктеуден тұрады.

Келтірілген зиянды қалпына келтіру міндеті кәмелетке толмаған адамның мүлдіктік жағдайын және оның тиісті еңбек дағдысы болуын есепке ала отырып жүктеледі.

Кәмелетке толмаған адамның бос уақытын шектеу және оның жүріс-тұрысына ерекше талаптар белгілеу, белгілі бір орындарға баруға, бос уақыттың белгілі бір нысанын, оның ішінде механикалық көлік құралын басқаруға байланысты нысанын пайдалануға тыйым салуды, тәуліктің белгілі бір уақытынан кейін үйден тыс жерде болуын, мамандандырылған мемлекеттік органның рұқсатынсыз басқа жерлерге баруын шектеуді көздеуі мүмкін.

Кәмелетке толмағанды ерекше режимде ұстайтын білім беру ұйымына орналастыру «Ерекше режимде ұстайтын білім беру ұйымында кәмелетке толмағандарға арнаулы әлеуметтік қызметтер көрсету қағидаларын бекіту туралы» Қазақстан Республикасы Үкіметінің 2014 жылғы 28 қазандағы № 1142 қаулысымен көзделген. Кәмелетке толмаған адамға білім беру мекемесіне қайта оралу, оқуын жалғастыру немесе аяқтау, не мамандандырылған мемлекеттік органның көмегімен жұмысқа орналасу талабы да қойылуы мүмкін. Осы тізбе түпкілікті болып табылмайды.

Көрсетілетін қызметті алушыларды ұйымға қабылдау бүкіл күнтізбелік жыл бойы жүзеге асырылады. Сот органдарының арнаулы әлеуметтік қызметтерді ұсынатын ерекше режимде ұстайтын білім беру ұйымына жіберу туралы шешімі, кәмелетке толмағанды ерекше режиммен ұстайтын білім беру ұйымына жіберу үшін негіз болып табылады, оған мынадай құжаттар қоса беріледі:

1) туу туралы куәлік немесе жеке куәлік;

2) ата-анасы туралы мәліметтерді қамтитын құжаттар (ата-анасының немесе заңды өкілдерінің жеке куәліктері, ата-анасының қайтыс болғаны туралы куәліктердің көшірмелері, соттың шешімі (ата-аналасын ата-ана құқықтарынан айыру немесе шектеу, ата-анасын хабар-ошарсыз кеткен деп тану, қайтыс болған деп жариялау немесе әрекетке қабілетсіз (әрекет қабілеті шектелуі) деп тану, ата-анасына іздеу салу туралы анықтама). Егер кәмелетке толмаған бала жетім немесе ата-анасының қамқорлығынсыз қалған болса, оның мәртебесін растайтын құжат;

3) денсаулық жағдайы мен екпелері туралы медициналық құжаттар;

4) үлгерім табелінің көшірмесімен қоса оқу орнынан анықтама, негізгі мектепті бітіргені туралы куәлік;

5) осы ұйымға жіберілгенге дейін оқыған және (немесе) тәрбиеленген білім беру ұйымынан мінездеме;

6) тұрғылықты жерінен (отбасы, ұйым), мүлдіктің, бекітілген тұрғын ауданының бар-жоғы туралы анықтама, әлеуметтік жәрдемақы алатын баланың атына дербес шот ашу туралы шарттың көшірмесі, алимент өндіріп алу туралы сот шешімінің көшірмесі және жеке ісінде бар болса, басқа да құжаттар [2, б.2].

«Кәмелетке толмағандарды арнаулы білім беру ұйымдары мен ерекше режимде ұстайтын білім беру ұйымдарында бағып-күтуге және оқытуға кедергі болатын аурулардың тізбесін бекіту туралы» Қазақстан Республикасы Үкіметінің 2005 жылғы 13 маусымдағы №592 қаулысына сәйкес ерекше режимде ұстайтын білім беру ұйымында ұстауға және оқытуға кедергі болатын аурулары бар кәмелетке толмағандар көрсетілген білім беру ұйымына орналастырылмайды [3, б.3].

Көрсетілген құжаттар жоқ болған жағдайда, ерекше режимде ұстайтын білім беру ұйымы кәмелетке толмағандарды қабылдауды қамтамасыз етеді және кәмелетке толмаған баланың жеке ісін қалыптастыру үшін құзыретті органдар мен ұйымдарға тиісті сауал жолдайды.

Ерекше режимде ұстайтын білім беру ұйымынан шыққан кезде көрсетілетін қызметті алушыға мынадай құжаттар беріледі:

1) туу туралы куәлік немесе жеке куәлік;

2) білім беру ұйымында болғаны туралы анықтама;

3) денсаулық жағдайы мен екпелері туралы медициналық құжаттар;

4) үлгерім табелімен қоса оқу орнынан анықтама, негізгі мектепті аяқтағаны туралы куәлік;

5) кәмелетке толмаған балаға мінездеме.

Тұратын орын бере отырып, балалардың білім алу, тәрбиелену құқықтарының мемлекеттік кепілдіктерін қамтамасыз ететін ұйымда көрсетілетін қызметті алушылардың тыныс-тіршілігін қолдауға бағытталған әлеуметтік-тұрмыстық қызметтер:

1) «Балалар мен жасөспірімдерді тәрбиелеу мен білім беру объектілеріне қойылатын санитариялық-эпидемиологиялық талаптар» санитариялық қағидаларын бекіту туралы» Қазақстан Республикасы Үкіметінің 2011 жылғы 30 желтоқсандағы № 1684 қаулысына сәйкес тұрғын алаңын ұсынуды [4, б.2].

Қазақстан Республикасының Азаматтық процесілік кодексі. Қазақстан Республикасының Кодексі 2015 жылғы 31 қазандағы № 377-V ҚРЗ [5, б.1], Қазақстан Республикасының «Адвокаттық қызмет туралы» 1997 жылғы 5 желтоқсандағы [6, б.1], «Мемлекет кепілдік берген заң көмегі туралы» 2013 жылғы 3 шілдедегі заңдарында [7, б.1] белгіленген жағдайларда және тәртіппен мемлекет кепілдік берген құқықтық көмек алуға ықпал етуді қамтиды.

Алты айдан екі жылға дейінгі мерзімге ерекше режимде ұстайтын білім беру ұйымдарына орналастыруды сот қасақана ауырлығы орташа қылмыс немесе ауыр қылмыс жасаған кәмелетке толмаған адамға тағайындауы мүмкін. Аталған ұйымдарда болу адамның кәмелетке толуына байланысты, сондай-ақ егер түзетуді қамтамасыз ететін мамандандырылған мемлекеттік органның қорытындысы негізінде сот кәмелетке толмаған адам өзінің түзелуі үшін бұдан әрі бұл шараны қолдануды қажет етпейді деген түйінге келсе, мерзімінен бұрын тоқтатылуы

мүмкін.

Ерекше режимде ұстайтын білім беру ұйымдарында болуды көзделген мерзім өткеннен кейін ұзартуға тек кәмелетке толмаған адамның жалпы білім беретін немесе кәсіптік даярлығын аяқтауы қажет болған жағдайда ғана жол беріледі, бірақ ол кәмелетке толғаннан аспауы керек.

Жәбірленушіден кешірім сұрау міндеттемесін жүктеу – одан ресми түрде кешірім сұрау ретінде орын алады және өзін дұрыс ұстау міндеттемесінен тұрады.

Пробациялық бақылау белгілеу. ҚР ҚАК-нің 3-бабының 9-тармағына сәйкес пробациялық бақылау – уәкілетті органдардың сотталғандарға сот жүктеген міндеттердің орындалуына және олардың мінез-құлқына бақылауды жүзеге асыру, сондай-ақ олардың әлеуметтік-құқықтық көмек алуына жәрдем көрсету жөніндегі қызметі.

ҚР ҚАК-нің 5-тарауында пробациялық бақылауды жүзеге асыру көзделген.

Пробация қызметі:

1) өздеріне қатысты пробациялық бақылау белгіленген адамдарды есепке алуды жүргізеді;
2) сот жүктеген міндеттерді орындау және оларды орындамағаны үшін жауаптылыққа тарту тәртібін түсіндіреді;

3) пробациялық бақылауды жүзеге асыру және тоқтату және пробациялық бақылау тәртібін бұзғаны үшін жауаптылыққа тарту тәртібі мен шарттарын түсіндіреді;

4) әлеуметтік-құқықтық және өзге де көмек беру және оны алудан бас тарту тәртібін түсіндіреді;

5) адамның тұрғылықты жерін, оның денсаулық жағдайын, білім деңгейін және еңбекпен қамтылуын, сондай-ақ оған әлеуметтік-құқықтық және өзге де көмек беру көлемін айқындау үшін қажетті өзге де мәліметтерді анықтайды;

6) Қазақстан Республикасының заңнамасында көзделген өзге де функцияларды жүзеге асырады. Адам пробациялық бақылау шарттарын сақтамаған жағдайда, пробация қызметі жазбаша ескертуден кейін сотқа ұсыну жібереді [8, б.3].

Кәмелетке толмаған адамға тәрбиелік ықпалы бар бірнеше мәжбүрлеу шарасы бір мезгілде тағайындалуы мүмкін.

Кәмелетке толмаған адам тәрбиелік ықпалы бар мәжбүрлеу шарасын бір жыл ішінде екі және одан да көп рет қасақана орындамаған жағдайда, егер қылмыстық жауаптылыққа тартудың ескіру мерзімі өтіп кетпесе, мамандандырылған мемлекеттік органның ұсынуы бойынша сот бұл шараның күшін жояды және материалдар кәмелетке толмаған адамды қылмыстық жауаптылыққа тарту үшін жіберіледі.

Пайдаланылған әдебиеттер тізімі

1. Арсеньева М.И., Ермаков В.Д., Панкратов В.В. Криминологическая характеристика возрастных параметров правовой ответственности несовершеннолетних // Несовершеннолетние: их возрастные особенности и проблемы правовой ответственности. М., 1992. С. 8.

2. «Ерекше режимде ұстайтын білім беру ұйымында кәмелетке толмағандарға арнаулы әлеуметтік қызметтер көрсету қағидаларын бекіту туралы» Қазақстан Республикасы Үкіметінің 2014 жылғы 28 қазандағы № 1142 қаулысы // Заң деректер базасы. 27.01.2018 ж.

3. «Кәмелетке толмағандарды арнаулы білім беру ұйымдары мен ерекше режимде ұстайтын білім беру ұйымдарында бағып-күтуге және оқытуға кедергі болатын аурулардың тізбесін бекіту туралы» Қазақстан Республикасы Үкіметінің 2005 жылғы 13 маусымдағы № 592 қаулысы // Заң деректер базасы. 27.01.2018 ж.

4. «Балалар мен жасөспірімдерді тәрбиелеу мен білім беру объектілеріне қойылатын санитариялық-эпидемиологиялық талаптар» санитариялық қағидаларын бекіту туралы» Қазақстан Республикасы Үкіметінің 2011 жылғы 30 желтоқсандағы № 1684 қаулысы // Заң деректер базасы. 27.01.2018 ж.

5. Қазақстан Республикасының Азаматтық процестік кодексі. Қазақстан Республикасының Кодексі 2015 жылғы 31 қазандағы № 377-V ҚРЗ // Заң деректер базасы. 27.01.2018 ж.

6. «Адвокаттық қызмет туралы» Қазақстан Республикасының 1997 жылғы 5 желтоқсандағы № 195 Заңы // <http://adilet.zan.kz/>

7. «Мемлекет кепілдік берген заң көмегі туралы» Қазақстан Республикасының 2013 жылғы 3 шілдедегі № 122-V Заңы // <http://adilet.zan.kz/>

8. Қазақстан Республикасының Қылмыстық-атқару кодексі. Қазақстан Республикасының Кодексі 2014 жылғы 5 шілдедегі № 234-V ҚРЗ // <http://adilet.zan.kz/>

ОӘЖ 343.2

Турсынғазыұлы Е.

«Құқықтану» мамандығының 1 курс магистранты, Қазақ инновациялық гуманитарлық-заң университеті, Семей қ.

КӘМЕЛЕТКЕ ТОЛМАҒАНДАРҒА ЖАЗА ТАҒАЙЫНДАУ ЕРЕКШЕЛІКТЕРІ

Мақалада кәмелетке толмағандарға жаза тағайындау ерекшеліктері қарастырылған. Мақала авторы сот тәжірибесі есебінен жазаны дұрыс тағайындау ережелерін талдаған.

Түйін сөздер: кәмелетке толмағандар, жаза тағайындау, жаза тағайындаудың арнайы ережелері.

В статье рассмотрены особенности назначения наказания несовершеннолетним. Автор статьи проанализировал положения судебной практики в части правильного назначения наказания.

Ключевые слова: несовершеннолетние, назначение наказания, специальные положения назначения наказания.

The article describes the features of the appointment of punishment to minors. The author of the article analyzed the provisions of judicial practice in terms of the correct sentencing.

Keywords: minors, sentencing, special provisions for sentencing.

Кәмелетке толмаған адамға жаза тағайындау кезінде, ҚК-тің 52-бабында көзделген мән-жайлардан басқа, оның өмірі мен тәрбиесінің жағдайлары, психикалық даму деңгейі, жеке басының өзге де ерекшеліктері, сондай-ақ оған жасы жағынан үлкен адамдардың ықпалы ескеріледі.

Осы барлық талаптарды қарастырған жөн болады.

1. Сот жазаны ҚК-тің тиісті баптарында белгіленген шекте тағайындайды. Бұл - сот жазаны ҚК-тің Ерекше бөлімінің айыпкер жасаған қылмыстық құқық бұзушылық сараланатын баптың санкциясы шегінде ғана тағайындай алады деген ұғым. Нақты жағдайға байланысты жаза тағайындауда санкция түрінің маңыздылығы бар. Өзінің түріне қарай қылмыстық кодекстегі санкциялардың көбі салыстырмалы анықталған, яғни жазаның түрі, оның жоғарғы және төменгі шектері көрсетілген. Мұндай санкциялар жазаны жеке даралау үшін үлкен мүмкіндіктер береді. Балама санкцияларда екі және одан көп негізгі жазалар көрсетіледі, сот оның кез-келгенін тандай алады. Қылмыстық кодекстегі санкциялардың көпшілігі балама, олар жазаны жеке даралауға, оның мерзімі мен түрін анықтауға көп мүмкіндік береді.

2. Қылмыстық құқық бұзушылық жасаған адамға оның түзелуі және жаңа қылмыстық құқық бұзушылықтардың алдын алу үшін қажетті және жеткілікті жаза тағайындалуға тиіс. Егер жасалған қылмыстық құқық бұзушылық үшін көзделген жазаның онша қатаң емес түрі жазаның мақсатына жетуді қамтамасыз ете алмайтын болса ғана, ол үшін көзделгендері арасынан неғұрлым қатаң жаза түрі тағайындалады. Жасалған іс-әрекет үшін осы Кодекстің Ерекше бөлігінің тиісті баптарында көзделгеннен неғұрлым қатаң жаза ҚК 58 және 60-баптарына сәйкес қылмыстық құқық бұзушылықтардың жиынтығы бойынша немесе үкімдердің жиынтығы бойынша тағайындалуы мүмкін. Жаза тағайындай отырып сот қаралған іс бойынша толық тұжырым жасайды, жазалаудағы мақсатқа жету үшін жазаның қандай түрі және мерзімі жеткілікті екендігін анықтайды. Жаза тағайындау кезінде қылмыстық заңның жалпы бөлімінде қарастырылған жағдайларды соттың елемей әділқазылық жасағанда заңдылықтың өрескел бұзылуы болып табылады, ол дәлелсіз үкім шығаруға әкеп соғады.

3. Жаза тағайындау кезінде қылмыстық құқық бұзушылықтың сипаты мен қоғамға қауіптілік дәрежесі, кінәлі адамның жеке басы, оның ішінде құқық бұзушылық жасағанға дейінгі және одан кейінгі оның мінез-құлқы, жауаптылық пен жазаны жеңілдететін және ауырлататын мән-жайлар, сондай-ақ тағайындалған жазаның сотталған адамның түзелуіне және оның отбасының немесе оның асырауындағы адамдардың тіршілік жағдайына ықпалы ескеріледі.

4. Кәмелетке толмағанның өмірі мен тәрбиесінің жағдайлары, психикалық даму деңгейі, жеке басының өзге де ерекшеліктері.

Кәмелетке толмаған тұлғаларға байланысты заңдылықты жүзеге асыратын БҰҰ Минималды стандарт ережелеріне сәйкес, «кәмелетке толмаған тұлғаға байланысты әділеттілік жүйесі бірінші орында кәмелетке толмаған тұлғаның сәттілігін сақталуға бағытталуы керек және кез келген кәмелетке толмаған құқық бұзушыға қолданатын ықпал ету шарасы ылғи да құқық бұзушының тұлғасының ерекшелігімен және құқық бұзушылық жағдайларымен сәйкес болуы керек» [1, б.67].

Сонымен, барлық көрсетілген жағдайлар іске байланысты үкім шығарғанда еске алынады. Кәмелетке толмаған тұлғаның тәрбиесі мен оның өмір жағдайының анықталуы, негізінен оның физикалық және психологиялық ахуалы, интеллектуалды деңгейі, өнегелік дамуы және оның мінезінің ерекшеліктерін жан-жақты зерттеуі үшін қажет.

Кәмелетке толмаған тұлғасының қандай жағдайда қалыптасқаны туралы мелеметтерді анықтау қажеттілігі мынада:

- қылмыстық құқықбұзушылық жасаудың ниетін анықтау үшін;
- жасаған әрекетке кәмелетке толмаған тұлғаның қатыстылығын анықтау үшін;
- басқа қылмыстық құқық бұзушылықтардың жасалуының алдын алу үшін;
- ата-анасының немесе тәрбиелеушісінің жауапкершілігін зерттеу үшін.

Кәмелетке толмаған тұлғаның өмір сүру деңгейін анықтау үшін судьяға келесі мәселелерге көңіл бөлуі қажет:

- кәмелетке толмаған тұлғаның тәрбиесімен кім айналысатыны;
- ата-анасы қай жерде және кім болып істейтіні.

Қылмыстық іс материалдарында тәрбиелеу мен өмір сүру жағдайын анықтау үшін келесі мәліметтер жиналуы қажет:

- ата-анасының, тәрбиелеушісінің - жұмыс орны, мамандығы, білімі, өсиеттік қасиеттері, бір-біріне және балаға қатнасы, баланы тәрбиелеуге байланысты міндеттілігі және кім кәмелетке толмағанның тәрбиесімен нақты айналысатыны;

- жанұяның материалдық-тұрмыстық жағдайы, кәмелетке толмағанның өзінде мүлкі, табыс көзі барма және қандай мөлшерде екенін анықтау;

- кәмелетке толмаған қандай мектепте (жай немесе қосымша) білім алатыны, қай сыныпта, үлгерімі, тәртібі; мектептің қоғамдық өміріне араласуға қатысатыны, кіммен достастықта; қандай әрекеттері үшін, айыптыға тәртіптік шара қолдандыма. Егер кәмелетке толмаған қылмыстық құқық бұзушылық жасаған кезде, мектепте оқымаса немесе жұмыс орынында істемесе, оның неге мектепті немесе жұмысты тастап кеткені, бұл жағдай туралы жанұясы білетіні-білмейтіні анықталуы қажет;

- кәмелетке толмағанды тәрбиелеуге оның отбасымен байланысының нығайтудағы мектептің және басқа да жалпы оқыту мекемесінің көңіл бөлушілігі;

- осы отбасындағы балалардың денсаулығы мен өміріне қауіп төндіретін жағдайлардың ата-анасының немесе оларды ауыстыратын тұлғалардың міндеткерліктерінің қасақана бұзуы орын алғандығы және тағы басқа жағдайлар.

Жоғарыда айтылған мәліметтерді нақтылау үшін кәмелетке толмаған тұлғаның заңды өкілін, еңбек ұжымының өкілдерін, тұрғылықты, оқу және жұмыс орнынан кәмелетке толмағандардың істері бойынша инспекциялар мен комиссияларды қатыстыру керек.

А.И. Долгова пікірінше, сонымен қоса кәмелетке толмағандардың индивидуалдық-тұлғалық қасиеттерін, яғни иландырушылығы, қозығушылығы, тәуелділігі, лидерлікке, ойланушылығына бейімділігі және тағы басқа қасиеттерін анықтау қажет [2, б.103].

Осы мақсатта кәмелетке толмаған кімнің қолында тәрбие алып отырған тұлғадан жауап алу қажет. Кәмелетке толмағанның денсаулығына және интеллектуалдық дамуына байланысты ресми құжаттарды талап ету керек. Кәмелетке толмағанның денсаулығы мен оның жалпы дамуының қалыптатылуы жағдайы анықталады. Кәмелетке толмағанның мінезінің негізгі ерекшеліктері, оның мүддесі, машықтары, жас психикасының деңгейі анықталуы керек. Оның қандай аурулармен ауырғаны, оның физикалық немесе психикалық кемтарлығы және жарақаты бар ма деген сұрақтарға ерекше көңіл аудару қажет.

Айыпталушының мүддесін анықтаған кезде оның уақыт өткізуі және кіммен байланыста болғандығын анықтау керек.

С.И. Кириллов атап өткендей, кәмелетке толмағанның толық тұлғасын белгілеу үшін оның өзін-өзіне көз-қарасы, есірткі заттарды тұтынады ма, егер тұтынатын болса кім үйреткені, қандай мөлшерде және осы заттарды кім бергендігін және осындай жат жағдайда құқық бұзушылық жасады ма, осыны анықтау болып табылады [3, б.21].

Психикалық аурумен байланысты емес кәмелетке толмағандардың интеллектуалдық кемтарлығы – бұл берілген жастың ойлау, тану іс-әрекеттерінің, білім қорының эмоциялықкүш-жігер ауқымының дамуы және тағы басқа даму деңгейінің дұрыс қалыптаспауы немесе дамуда қалып қоюы [4, б.62].

Интеллектуалдық кемтарлығын анықтау үшін ата-анасының, қамқоршысының, ұстаздардың және басқа тұлғалардан жауап алуы керек; күдіктінің интеллектуалдық және жігерлік даму деңгейін анықтайтын мәліметтер бар құжаттарды, баланың даму картасын, бұрынғы ауырған интеллектуалдық кемшілігінің қандай деңгейде қамтылғаны және өзінің әрекеттерінің жасаған кезінде оларға толық мән бергендігін және басшылыққа ала алатындығын анықтап алу қажет.

5. Оған жасы жағынан үлкен адамдардың ықпалы. Тұлғаның қоғамға қайшы бағыттарының бірінші қасиеттері, көбінесе бала кезінде, қоғаммен белгіленген нормаларды сәл-пәл бұзуында, яғни ұсақ ұрлық және бұзақылық жасау тағы басқадан көрінеді бұл мәселе бойынша Буянов М.И. былай жазды: «Науқастардың ішкі дүниесін қалай бұзылатыны, оларды дөрекі, ызаланған, зиянкес қылатын мәселелерді дәрігерлер ылғида түсінуге тырысқан және ылғида бір қортындыға келген: бала кезінде белгілі бір қажетті жағдайға көңіл бөлмеген, содан кейін бала кезінде кеткен кемшіліктер есейгенде үлкен мәселеге әкеп соқтырады» [5, б.18].

Тұлғаның өнегелі дамуының нақ сол сәтінде жасөспірім кезіндегі тәртібінің кері тәжірибесі жиналады, яғни ол ешқашан сыртқа шықпауы да мүмкін немесе белгілі бір кешігуімен болуы да мүмкін. «Адамның ішкі сенімнің комбинациялары және толқылуларын бірге алғанда оларды болжағанша, оның сыртқы тәртібін білген жөн», - деп Павлов И.П. жазды [6, б.19].

Кәмелетке толмаған құқық бұзушының тұлғасын зерттегенде, ол жалпы адамдық қасиеттерді зерттеумен сәйкестендірілуі қажет. Өйткені адам - өзін-өзі реттеуші, ұстаушы, қалпына келуші, түзетілуші және дамып отыратын ерекше жүйе.

Пайдаланылған әдебиеттер тізімі

1. Минимальные стандартные правила ООН, касающиеся отправления правосудия в отношении несовершеннолетних. //Основные международные документы: Права человека. М.: «Юридическая литература», 1989. – 890 с.

2. Долгова А.И. Социально-психологические аспекты преступности несовершеннолетних. М.: Юрид. лит., 1981. С. 103.

3. Кириллов С.И. Несовершеннолетние преступники: повторные грабежи и разбои. Коломна, 1998. С. 21.

4. Забрянский Г.И. Возрастные особенности городской и сельской преступности несовершеннолетних: сходство и различие // Несовершеннолетние: их возрастные особенности и проблемы правовой ответственности. М., 1992. С. 68.

5. Ли А.Н. Особенности личности несовершеннолетних учащихся образовательных школ совершивших преступление. //Вестник КазГУ. Серия юридическая, 1991. №4. С. 18-20.
6. Бегалиев К. Меры борьбы с преступностью несовершеннолетних. Алма-Ата: «Казахстан» 1999. – 120 с.

УДК 340

Усенко М.С.

Магистр экономики, преподаватель Западно - Казахстанского государственного университета им. М. Утемисова, г. Уральск.

МАТЕМАТИЧЕСКАЯ МОДЕЛЬ ОЦЕНКИ И ПРОГНОЗИРОВАНИЯ ПОКАЗАТЕЛЯ ЧИСЛЕННОСТИ, ОСУЖДЕННЫХ НА ОСНОВЕ МОДЕЛИ ТРЕНДОВ И СКОЛЬЗЯЩЕЙ СРЕДНЕЙ

Бұл мақалада қылмыстық құқықты болжау және модельдеу әдістерінің қолданылуы қарастырылады. Қылмыстық құқық заңның жетекші салаларының бірі болғандықтан, елдегі математикалық жазбаларды және қылмыстық ахуалдың болжамын сақтау өте маңызды. Осы уақытқа дейін құқықтанудағы модельдеу мәселесі жетілдірілмегендіктен, трендтер мен жылжымалы орта әдістерін пайдалану өте қарапайым және жеткілікті жоғары дәлдікке ие болып ұсынылады.

Түйінді сөздер: сотталғандар, орташа жылжу, тренд сызығы, болжам, Қазақстан

В настоящей статье рассматривается использование метода прогнозирования и моделирования в уголовном праве. В связи с тем, что уголовное право является одной из ведущих отраслей права, в здесь особенно важно вести математический учет и прогноз криминальной обстановки в стране. В связи с тем, что в данное время проблема моделирования в юриспруденции недостаточно развита, предлагается использовать метод модели трендов и скользящей средней, как наиболее простой в использовании и обладающий достаточно высокой точностью.

Ключевые слова: осужденные, скользящая средняя, линия тренда, прогноз, Казахстан.

For the reason that the Criminal Law is one of leading branches of jurisprudence, therefore it is very important in this area to keep the mathematics count and prognosis of criminal landscape in the country.

Because of the fact that, the problem of modelling of jurisprudence not underdeveloped currently, it is considered to use the Trends and Moving Average Modelling methods, as most accurate and easiest to use method.

Key words: convicted Felon, moving Average, trend Line, forecast, Republic of Kazakhstan.

Регрессионный анализ, как никакой другой позволяет выявлять причинно-следственные связи и тенденции в любой науке. В казахстанский юридический науке практически не применяется математическое моделирование, как метод исследования и прогноза. Данное исследование основано на анализе временных рядов. Применение такого инструмента, как скользящая средняя позволяет сгладить случайные колебания, присутствующие в данных, выявить тенденцию (тренд) с целью оценки прогнозных значений показателя. Для анализа тренда количества осужденных в Казахстане в работе использовались методы математического анализа права, с использованием информационных технологий. Так, с помощью программы «MicrosoftOfficeExcel», прогнозирование динамики численности, осужденных в Казахстане проводится при помощи построения линий трендов, в частности линейного и полиномиального типа, потому что данные формы моделей с достаточно высокой степенью значимости дают наилучшую степень приближения к достоверным данным.

Проведем анализ количества осужденных за выбранный отрезок времени. Далее сформируем сглаженные временные ряды на 3 периода методом, скользящего среднего, при данном методе теряются первые и последние значения. Для полноты картины вычислим темп роста и темп прироста.

После этого построим график значений количества осужденных и рассчитаем относительно его значений прогнозы по данному периоду.Ниже представим таблицу необходимую для регрессионного анализа

Таблица 1

Динамика количества осужденных в Казахстане период с 2003-2017 год (кол. человек)[1]

№	Год	Численность осужденных	Среднее значение численности осужденных	Темп роста	Темп прироста
1	2003	50271		83,06%	-16,94
2	2004	41755	43488	92,06%	-7,94
3	2005	38439	37592	84,76%	-15,24
4	2006	32582	35506	108,95%	8,95
5	2007	35497	34810	102,41%	2,41

6	2008	36351	37080	108,36%	8,36
7	2009	39391	35903	81,16%	-18,84
8	2010	31968	32526	82,02%	-17,98
9	2011	26219	26853	85,32%	-14,68
10	2012	22371	24422	1,10308	10,31
11	2013	24677	23557	95,73	-4,28
12	2014	23622	25717	122,14%	22,14
13	2015	28852	27733	106,50%	6,50
14	2016	30726	30509	103,98%	3,98
15	2017	31950	33285	-	-
16	2018	Прогноз	32500	-	-
17	2019	Прогноз	31716	-	-
18	2020	Прогноз	30931	-	-

С помощью вкладки конструктор добавим на график (рисунок 1) линию тренда, для более точных расчетов используются 2 типа линий – линейную и полиномиальную, для двух типов значений исходных данных и для скользящей средней. Для обеих функций устанавливаем степень 2, и автоматически выводим уравнения, как линейные, так и полиномиальные представленные на графике. Данные уравнений представим в таблице 2.

Как мы видно из рисунка 1 все полученные модели обладают различной степенью точности, о чем говорит рассчитанный показатель R^2 . Показатель R^2 оценивает точность выбранной модели зависимости, рассчитывается по методу наименьших квадратов, чем ближе его значение приближается к 1, тем точнее достоверность модели, читается, как достоверность аппроксимирующей прямой.

В соответствии с выбранным трендом для различных форм патологии оценена возможность прогнозирования количества осужденных в Казахстане на 2018-2020 гг. Исходя из того, что наибольший показатель R^2 – достигнут нами в полиномиальной линии тренда, скользящего среднего и равен – 0,75. То при расчете прогноза произведенной электроэнергии методом вычисления, уравнения регрессии - $y=192,1R^2-4258,9x+51270$. Коэффициент аппроксимации уравнения 0,75%.



Рис. 1 – Линии тренда по значениям численности, осужденных за период 2003-2017 г.г.

Темп роста (1) и темп прироста (2) представим на рисунках 2 и 3, данные для этого возьмем в таблице 1 в соответствующих столбцах.

На диаграмме (рисунок 2) темп роста произведенной электроэнергии имеет неравномерное развитие, максимум темпа роста пришелся на 2015 г. и 2006г., минимум – 2009 год.

Темп роста (цепной) – показатель интенсивности изменения уровня ряда, который выражается в процентах.

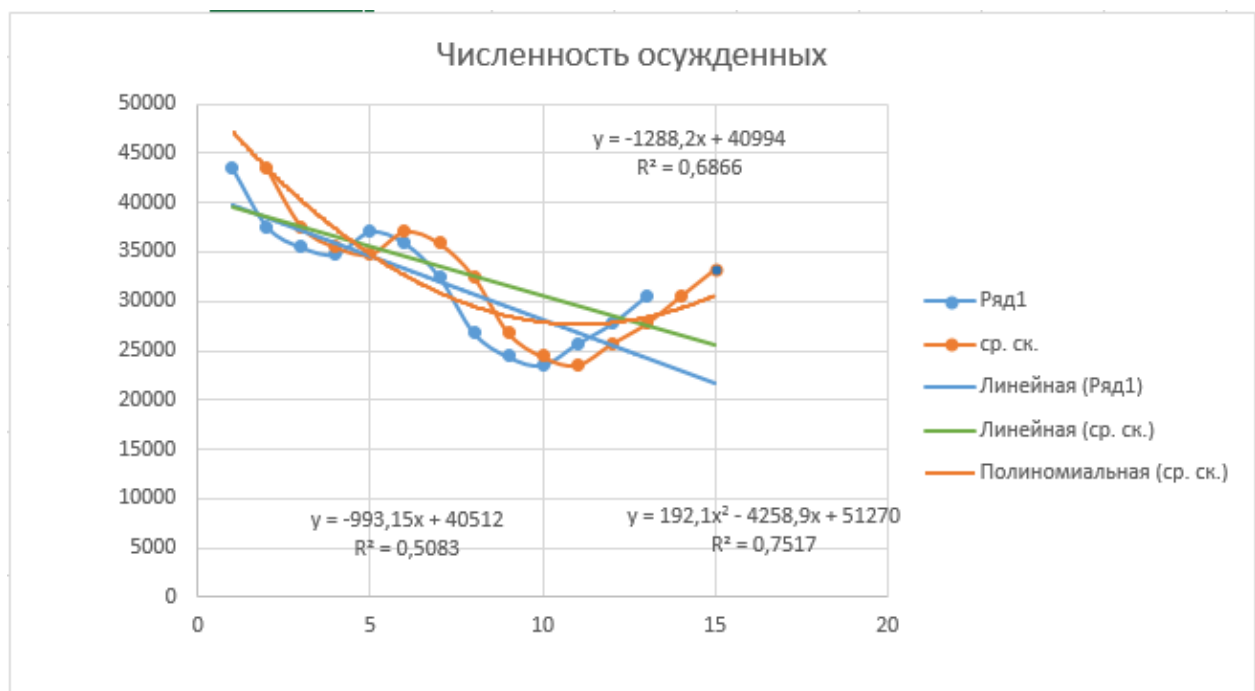
Формула:

$$T_{\text{цепной}} = \frac{y_i}{y_{i-1}} \times 100\% (1)$$



Рис. 2 – Темп роста количества, осужденных за период в 14 лет с 2003-2017г.г.

На следующей диаграмме представим темп прироста количества осужденных.

Темп прироста определяет, на сколько процентов изменилась исследуемая величина.

Формула:

$$\Delta T_{\text{цепной}} = \frac{\Delta_{\text{цепной}}}{y_{i-1}} \times 100\% (2)$$



Рис. 2 – Темп прироста количества, осужденных за период в 14 лет с 2003-2017г.г.

На диаграмме (рисунок 3) наглядно видно, что темп прироста количества, осужденных в Казахстане на протяжении 13 лет является достаточно неравномерным, а в 2003, 2004, 2005, 2009, 2010, 2011, 2012, 2013 году имеет отрицательную динамику, что положительно сказывается на состоянии казахстанского права в целом.

В ходе проведенного анализа, выяснилось, что при использовании математических методов в науке юриспруденции можно значительно расширить границы предупреждения и профилактики преступлений на основе прогнозирования и моделирования. Е.В.Шикин отмечал в своей книге: «связи между математикой и юриспруденцией начали складываться давно. Достаточно вспомнить, что доказательство от противного, столь плотно и эффективно используемое в математике, пришло в неё из юридической практики ещё во времена античности» [5,с.8].

Математические методы акцентируют и уточняют выбранные понятия и категории юридической науки, дают возможность рассмотреть выбранные данные применительно к различным социальным слоям населения республики.

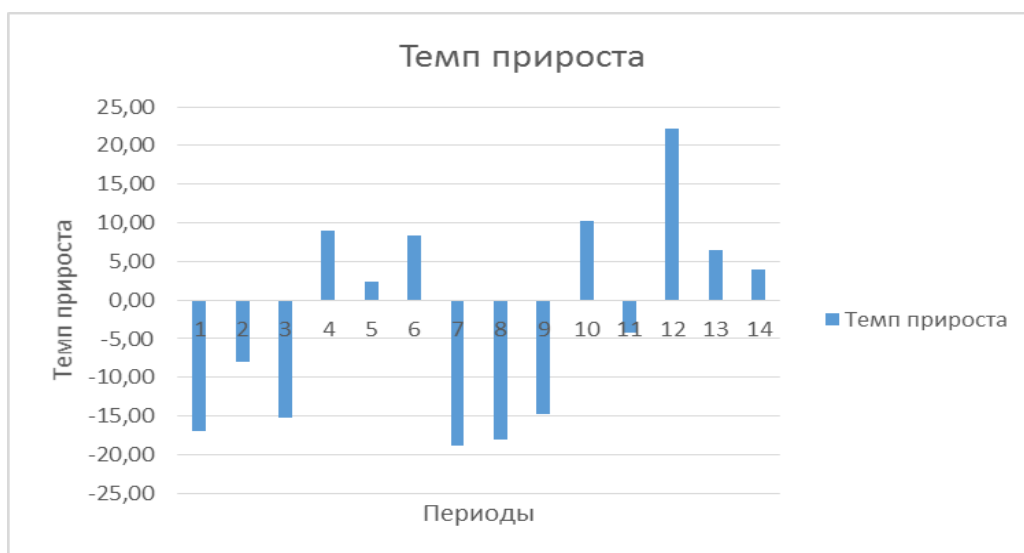
Список использованной литературы

1. Оперативные данные по правонарушениям, официальная статистическая информация [электронный источник] <http://stat.gov.kz>
2. Жагорина Л.П. Математическое моделирование в подготовке студентов юридических факультетов: Научное исследование в образовании: Изд. Некоммерческое партнерство Академия профессионального образования, 2013г. (Гуманитариям о математике): Учебник. 2-е изд., испр. и доп. М.: Эдиториал УРСС, 2001. - С.8.
3. Салыгин Е.Г. Моделирование в праве: проблемы и перспективы/ Право. Журнал высшей школы экономики. 2018г.
4. Задонцева Т.Н. Задачи математики и информатики в учебном процессе. // Актуальные проблемы совершенствования подготовки специалистов с высшим юридическим образованием. Материалы научно-методической конференции, Псков, 24 февраля 2004г. // Сост. И.М.Шаманов, С.А.Смирнов, С.Д.Лысых, А.В.Седунов; Под ред. А.И.Юнеля. -Псков.2004г.
5. Шикин Е.В., Шикина Г.Е. Математика: Пути знакомства. Основные понятия. Методы. Модели. (Гуманитариям о математике)//: Учебник. 2-е изд., испр. и доп. М.: Эдиториал УРСС, 2001. - С.8.

ОӘЖ 343

Амангелді М.

«Құқықтану» мамандығының III курс студенті, Қ.Жұбанов атындағы Ақтөбе өңірлік мемлекеттік университеті, Ақтөбе қ.

ҚҰҚЫҚ ТҮСІНІГІ ЖӘНЕ ОНЫҢ МАҢЫЗЫ

Бұл мақалада құқық түсінігі және оның маңызы қарастырылған. Жалпы адамзаттық құндылықтар және әділеттілік, ізгілік, теңдік, бостандық идеялары осы құқықтың маңызды негізі болып табылады.

Түйін сөздер: құқық, қоғам, білім беру, құқықтық білім, мемлекет, құқықтық тәрбие.

В статье рассматриваются понятие права и его содержание. Универсальные человеческие ценности, а также идеи справедливости, добродетельности, равенства и свободы являются важнейшей основой права.

Ключевые слова: право, общество, образование, правовое образование, государство, правовое воспитание

In this article, the concept of law and its importance. And universal values of justice, humanism, equality, freedom this law is an important basis of the idea.

Key words: law, society, education, legal education, legal education.

Республикамыз өз тәуелсіздігін алып, небір қиыншылықтарды артқа тастап, бүгінгі күнде экономикасы дамыған мемлекетке айналған тұста да елімізде ақсап жатқан кейбір келесі мәселелер бар екендігі да жасырын емес.

Ел болған соң, соңғы кездері жалпы халықтық құқық бұзушылық теріс әрекеттерінің қоғамда өршіп, оның алдын алудағы құқықтық тәрбие берудің кемшін тартып отырғаны қоғамдағы өзекті мәселеге айналуда. Қазақта «ел боламын десең-бесігінді түзе» деген нақыл сөз бар. Осы сөз арқылы айтылған бабалар аманатындағы жауапкершілікті ата-анаға ғана тиісті деп емес, қоғамдағы әрбір адамзат баласының саналы ұрпақты тәрбиелеудегі, білім берудегі қағидалы мақсаты деп түсінгеніміз жөн шығар [1,26-286].

Сондықтан да қоғам болашағы құқықтық мемлекет тағдырымен байланыстыра қарап отырған шағымызда ұлттық дәстүрлі ерекшелігімізді негізге ала отырып, жас ұрпақтың құқықтық тәрбиесін жалпы білім беру мазмұнында қарастырудың маңыздылығы бүгінгі күні өз қажеттілігін танытып отыр.

Себебі күнделікті күйбең тіршіліктің құрығына түсіп, өз ар-ұжданын, ұятын, намысын бір сәттік дүниенің жалған қызығына айырбастап, заңды сыйламау арқылы қоғамда құқық бұзушылықтың кең өршіп отырғаны ойланарлық жағдай. Осының өзі жас ұрпақтың, одан қала берсе жалпы халықтың құқықтық санасын жетілдіру идеясын қуаттайды.

Бұл идея тек халық арасында айтылып қалмай, билік тізгінін ұстаған лауазым иелерін ойлантқаны да көңілімізге сенім үмітін ұялатады. Олай дейтініміз, қоғамда орын алған құқық бұзушылық сипаттағы келеңсіз құбылыстарға үн қатып, оған білім беру мекемелері арқылы құқықтық насихат жүргізу іс-шарасы ұйымдастыру жұмыстары Қазақстан Республикасының Білім және ғылым Министрлігі тәрпынан арнайы қолдау тапты. “Құқық” терминінің көптеген мәні бар, ол заң ғылымында, күнделікті өмірде және қызмет бабында қолданылады. Кең мағыналы түсінік болғандықтан, әрбір адамның құқықтық мәні туралы қандай да бір пікірі қалыптасатыны сөзсіз.

Заң ғылымында “құқық” термині бірнеше мағынада қолданылады. Біріншіден, “құқық” термині бірнеше мағынада қолданылады. “Құқық – ресми түрде танылған жеке және заңды тұлғалардың заңға сүйене отырып, әрекет жасау мүмкіндігі. Мысалы, адамзаттардың еңбек ету бостандығы, білім алу, меншік иесі болу,

кәсіпкерлікпен шұғылдану құқығы. Заңды тұлғалардың да құқықтық мүмкіндіктері болады. Осы келтірілген жағдайларда “құқық” түсінігі субъективтік (тұлғалар) мағынада қолданылады[2,66-6].

Құқық терминінің көптеген мәні бар, ол заң ғылымында, күнделікті өмірде және қызмет бабында қолданылады. Құқық жалпыға бірдей міндетті, мемлекет күшімен қамтамасыз етілетін, қоғамдық қатнастарды реттейтін, заңда және басқа да ресми құжаттарда анықталған құқықтық норма, ережелерінің жиынтығы. Құқықтың белгілері:

Жүйелілігі: Құқық бірнеше бөлшектен тұратын жүйелі құрылыс. Оның бір бөлігі-табиғи құқықтың мазмұны адам мен қоғамның табиғатына байланысты әлеуметтік-құқықтық талаптармен анықталады. Мысалы, адамның өмірі, денсаулығы табиғи құбылыстар. Құқық – бұл қоғамдық қатынастарды реттеуге бағытталған, мемлекетпен орнықтырылған және қамтамасыз ететін, жалпыға міндетті, формальді анықталған заң нормаларының жүйесі. Құқықтың белгілері:

- 1)еріктілік сипаты;
- 2)жалпыға міндетті;
- 3)нормативтілігі;
- 4)мемлекетпен байланысы;
- 5)формальді анықталғандығы;
- 6)жиелілігі.

Құқықтың қоғамдық жоғарғы мақсаты қоғамдағы бостандықты нормативтік тәртіпте қамтамасыз етуінен және кепілденуінен, әділеттілікті қалыптастырунан, қоғамдық өмірден қателіктер мен өз бетімен кетушіліктерді жоя отырып, қоғамдағы экономикалық және рухани факторлардың әрекет етуіне мейлінше жағдай жасауынан көрініс табады.

Құқық құндылығы – бұл құқықтың азаматтардың және жалпы қоғамның әлеуметтік әділетті қажеттіктері мен мүдделерін қамтамасыз ету құралы мен мақсаты ретінде қызымет ете алу қабілеті. Құқықтың әлеуметтік құндылығының төмендегідей негізгі көріністерін атап кетуге болады:

1)құқық адамдардың әрекеттеріне ұйымдастырушылықты, тұрақтылықты, үйлесімділікті дарыта отырып, олардың бақылауын қамтамасыз етеді, осы арқылы ол қоғамдық қатынастарға реттеушілік элементін енгізі отырып, оларды өркениетті құбылысқа айналдырады;

2)құқық тұлғалардың ерекше мүдделерін үйлестіру арқылы олардың жүрістұрычы мен қызыметіне әсерін тигізеді, яғни, құқық жеке мүдделерді басып жаншымайды, керісінше, оны қоғамдық мүдде мен үйлестіреді.

3)құқық тұлғаның қоғамдағы бостандығы бостандығын көрсетуші және атқарушы болып табылады және осы бостандықтың шегін, шамасын анықтайды;

4) құқық әділеттілік идеясын көрсету қабілетіне ие яғни, құқық материалдық игіліктердің дұрыс және әділетті бөлінуінің талаптарын орнықтырады, барлық азаматтардың заң алдындағы теңдігін бекітеді;

5)құқық қоғамдық дамудың тарихи кезектілігіне сәкес қоғамның жаңаруының қайнар көзі болып табылады;

6) құқықтық тәсілдер халықаралық және ұлт аралық сипаттағы мәселерді шешудің негізі және жалғыз құралы болып табылады. Құқықтың мәні өрениеттілік жағдайында қоғамдық қатынастарды реттеуден нормативтік негізінде қоғамның тұрақты ұйымдастырылуына жете отырып, демократияның, экономикалық бостандықтың, тұлға бостандығын жүзеге асырылуынан көрінеді. Құқықтың мәнін қарастыруда екі аспектіні ескерудің маңызы зор: 1)формальдық-кез келген құқықтың ең алдымен реттеуші екендігі; 2)мазмұндық – осы реттеушінің кімнің мүдделеріне қызымет еткендігі.

Нормативтік сипаты-құқықтың негізгі белгілерінің бірі. Құқық қағидалардан, ережелерден, рәсімдерден тұрады. Қағида-тұлғалардың мінез –құлықтары туралы ереже.

Формальды анықтылық:құқықтың тағыда бір маңызды белгісі. Ол құқықтың байланысты екенін көрсетеді.

Құқықтың енді бір белгісі-мемлекеттің күшіне сүйенуі.

Егер мемлекет құқық қағидаларының жүзеге асырылуына, дұрыс қолданылуын қамтамасыз етпесе, олар тек қағаз бетінде ғана жазылып қалған болар еді. Нормативтік-құқықтық актілер-құқықтың ең басты қайнар көзі негізі ретіндетанылады. Нормативтік құқықтық актілер мемлекеттік органдар ресми түрде қабылданған жалпы ережелерден тұратын, қоғамдық қатнастарды реттейтін, жалпыға бірдей міндетті құжат.Қазақстан Республикасында ұлттық құқық тек қана нормативтік актілер арқылы қалыптасуда. Құқықтың нәр алатын бастауы-Қазақстан Республикасы Конституциясы. Одан төмен-Конституциялық заңдар.Одан кейінгі-жай заңдар. Заң дегеніміз, ең жоғары нормативтік күші бар акті. Заңды мемлекеттің жоғары заң шығаратын органы-Парламент шығарады. Президент заң күші бар жалық шығаруға қақылы. Қазақстан Республикасының Үкіметі өз құзырындағы мәселелер бойынша Республиканың бүкіл аумағында міндетті күші бар қаулылар шығарады.

Құқық шығармашылығы ісі ерекше іс әрекет болып табылады. Мұндай еңбектің нәтижесінде нормативтік құқықтық акт жасалады. Құқық шығармашылық ісі бірнеше сатылардан тұрады:

1) Заң шығару бастамасы бұған құқық шығармашылық ісімен шұғылданатын органға құзыреті бар субъектінің ресми түрде нормативтік акт жасап шығару туралы немесе дайындалған актінің жобасын ең алғаш рет ұсыныс жасағандағы іс-әрекеті жатады.

2) Құзыретті органның акт шығаруды, оның жобасын жасауды, заң жобаларын дайындауды жоспарға енгізудің қажеттілігі жөніндегі шешімі және сол сияқты.

3) Нормативтік актінің жобасын жасау және оны алдын-ала талқылау. Ең маңызды деген жобалар бүкіл халықтық талқылауға ұсынылады. Өзгелерін дайындауға ғалымдар мен мамандардан құрылған ақыл-кеңес беретін топтамалар катысады.

4) Нормативтік актінің жобасын қабылдауға өкілеттік берілген органда қарау, талқылау;

5) Нормативтік актінің қабылдау.

6) Қабылданған актінің мазмұнын оны алатын адресатының қаперіне жеткізу.

Заң жасаудың алғашқы сатысы-заң акті жобасын даярлау[3,26-28б]. Жобаны жасап ұсыну үшін Парламенттің депутаттарына және Қазақстан Республикасы Үкіметіне берілген. Осы құқықты пайдалана отырып, әр депутат топтары, Үкімет Парламент мәжілісінің қарауына заң жобасын ұсынады. Үкіметке заң жобасын жасауды Республиканың Президенті де ұсына алады. Жасалған заңның жобасы Мәжілістің комитеттерінде, содан кейін оның жалпы жиналысында қаралып, жан-жақты талқыға түседі. Содан кейін жай заң депутаттардың көпшілігінің, ал Конституциялық Заң барлық депутаттардың үштен екісінің даусымен қабылданады. Президент егер оны дұрыс деп тапса, заңға қол қояды. Президент өзіне берілген өкілеттік көлемінде заң күші бар жарлық, жай нормативтік жарлық, ал Үкімет қаулы қабылдайды.

Нормативтік құқықтық актілерді жүйеге келтірудің қазіргі уақытта үш түрі белгілі. Олар инкорпорация, кодификация және консолидация. Кодификация актілерді сырттай, сондай-ақ іштей өңдеуді де қамтиды. Кодификациядағы өңдеу ісінің барысында нормативтік актілерді жүйеге келтірумен қатар, олардың мазмұнына әжептәуір өзгерістер мен толықтырулар енгізіледі, ескірген принциптермен нормалар өзгертіледі, жойылады. Олардың орнына жаңалары жасалынады. Бұл істі тек мемлекеттің заң шығарушы органдары ғана жүзеге асырады. Кодификацияның нәтижесі жаңа заң актісін шығару, ол осы мәселе бойынша бұрыннан күші бар нормативтік актіні алмастырады. Сөйтіп ол кодификациялық акт деп аталады. Оған жататындар кодекстер, жарғылар, жарлықтар. Инкорпорация нормативтік актілерді белгілі бір тақырыптарды қамтитын нышандарына қарай жүйелейді. Инкорпорация ресми және бейресми де болады. Ресми инкорпорацияны ресми органдар жүзеге асырады. Мұндай инкорпорациялар жаңа нормативтік актілерді шығару емес, олар тек күші ғана бар нормативтік құқықтық актілерді өңделген, тәртіптік ретке келтірілген күшінде жариялаудың және қайта жариялаудың тәсілі ғана болып табылады. Ресми инкорпорацияға Қазақстан Республикасы президентінің жеке, Үкімет актілерінің жинағы жатады. Бейресми инкорпорациялауды заңдарды жүзеге асыратын өздерінің дербес бастамасымен жекелеген ұйымдар мен дара тұлғалар, лауазым иелері жүргізе алады. Бейресми инкорпорацияға «Жекешелендіру туралы нормативтік актілер», «Еңбек заңдары» және т.б. жатады.

Консолидация кодификация мен инкорпорациялаудың аралығында орын алады. Құқықтық норма-мемлекет таныған, қамтамасыз еткен қоғамдық қатынастарға араласып түсушілердің құқықтары мен міндеттерін туындататын, олардың әрекеттерін үлгі эталон, масштаб, өлшем есебінде реттей алатын жалпыға бірдей міндетті ереже, норма. Әрбір құқықтық норманың үш элементі (бөлігі) болады: Диспозиция (мінез-құлық ережесі), гипотеза және санкция (жаза, шара).

Ал құқықтың жүйесі оның ішкі бірлігін білдіреді, ол қалыптасқан қоғамдық қатынастардың жүйесімен байланысты. Құқық нормалары бірімен бірі өзара байланысты, өзара келісімді болуы керек, құқық тек жалпы экономикалық жағдайға ғана сәйкес болуға тиіс.

Құқық қоғамдық қатынастарды мемлекеттік реттеуші ретінде. Құқықтың түсінігіне кірген аса маңызды белгілерінің бірі болып оның мемлекетпен тығыз байланысы табылады. Бұл белгі мыналардан көрініс табады:

1) мемлекет құқықты ресми түрде орнықтырып, оның орындалуын мемлекеттік мәжбүрлеу арқылы қамтамасыз етіледі;

2) құқық мемлекеттік еріктің нормативтік көрінісі бола тұра, қоғамдық қатынастарды таптық, жалпы әлеуметтік және басқа да мүдделерге сәйкес реттейді;

3) құқық жалпыға міндетті сипатқа ие, бұл оның ерекше әлеуметтік реттеуші, заңды және заңсыз әрекеттерді өлшеуші ретінде көрініс табуына мүмкіндік береді[4,9-6].

4) басқа әлеуметтік нормаларға қарағанда құқықтың реттеушілік рөлінің ерекшелігі оның нормаларының өкілдік міндеттеуші мазмұны мен байланысты болады. Ал, адам әр түрлі әлеуметтік қатынастарға түседі. Қарым-қатынас нәтижесінде адамдар арасында өзара әрекеттестік қалыптасады, түсіністік пайда болады, қамқорлық жасау және көмек беру жүзеге асады. Қоғамдық қатынастар әлеуметтік нормалар арқылы реттеледі, олардың арасында құқық нормалары ерекше орын иеленеді[5,11-6]. Сонымен, құқық нормалары заңдар мен нормативтік құқықтық актілерден көрініс табады. Жалпы адамзаттық құндылықтар және әділеттілік, ізгілік, теңдік, бостандық идеялары құқықтың негізі болып табылады.

Пайдаланылған әдебиеттер тізімі

1.Б. Қонақбаев «Азаматтарды құқықтық қорғау және олардың құқықтары мен бостандықтарының кепілдіктерін нығайту» // Заң.-2005ж.-№31.-26-28б.

2. Сапарғалиев Г.С. Қазақстан мемлекеті және құқының негіздері. - А.: «Жеті жарғы», 2008. - 66-69 бб.

3. Ағдарбеков Т. Мемлекет және құқық теориясының проблемалары:

Оқу құралы. Алматы, 2006. -196-б.

4. Жакупова А. «Конституция – основа развития государства» // Заң және заман.-2005ж. №9-17б.

5. Адрасулова Г. «Юридическое значение, функции и эффективность применения норм права» // Фемида.-2006ж.-№10-11-14б.

ӘЛЕМДІК ЖӘНЕ ОТАНДЫҚ ЗАҢТАНУДАҒЫ ҚҰҚЫҚ ТҮСІНІГІ

Бұл мақалада әлемдік және отандық заңтанудағы құқық түсінігі туралы қарастырылған. Құқық мемлекетте қолданылатын барлық құқықтық нормалардың: құқықтық гұрыптардың, әділеттілік үлгілердің, мемлекеттің құқықтық ережелерінің жиынтығы болып табылады.

Түйінсөздер : құқық, норма, әдет-ғұрып, ереже, мемлекет, тұлға, ереже.

В данной статье представлен обзор концепций международной и отечественной юриспруденции. Право - это совокупность всех правовых норм, используемых в государстве: правовые традиции, модели правосудия, правовые нормы государства.

Ключевые слова: право, норма, обычаи и традиции, правила, государство, личность.

This article provides an overview of the concepts of international and domestic jurisprudence. The right is a set of all legal norms used in the state: legal traditions, justice models, legal rules of the state.

Key words: law, rule, custom, rule, state, personality, position.

Құқық, мемлекет сияқты қоғамның табиғи-тарихи дамуының, яғни қоғамдық организмдегі болатын табиғи процестердің нәтижесі. Құқықтың пайда болуы туралы өте көп теориялық болжамдар бар. Олардың біреуіне марксизм теориясын жатқызуга болады. Ондағы құқықтың пайда болу схемасы мынандай: Қоғамдағы еңбектің бөлінуі, өндіргіш күштердің өсуі—қосымша табыс—жеке меншіктің пайда болуы — антагонистік таптар — мемлекет пен құқық таптық мемлекеттің құралы [1,24]. Құқықтың құрылуы мынадан көрінеді:

а) әдет жазбаларында, әдет құқығының қалыптасуында;

ә) әдет тестілерін жалпыға мәлім ету;

б) арнайы органдардың (мемлекеттік) пайда болуы және олардың жалпыға бірдей адал тәртібінің болуына жауап беретін, оларды ресми пайдалануға мүмкін нысанда бекіту, іске асырылуын қамтамасыз ету.

Құқық дегеніміз – мемлекет белгілеген немесе санкциялаған жалпыға бірдей міндетті мінез-құлық ережелерінің (нормаларының) жүйесі, олар арқылы қоғам мен жеке тұлғалардың аса маңызды мүдделері жүзеге асырылады [2,22]. Құқықты анықтаудың нормативтік және кең ауқымды амал-тәсілдері бар. Нормативтік амал-тәсілдер тұрғысынан құқықты анықтаған аса маңызды белгілер ретінде мыналар ерекшеленеді: құқық нормаларының мемлекеттік-ерікті, нормативтік, шартты анықталған және биліктік сипаттары. Кең ауқымды амал-тәсілдер тұрғысынан құқықты анықтаған кезде аса маңызды белгілер ретінде мыналар ерекшеленеді: міндетті мінез-құлық ережелерінің өзара пайдалылығы, олардың әділдігі; құқықтық қатынастарға құқық ұғымы әлі шартты түрде бекітілмеген нормаларды енгізу, қолдану; құқық пен заңдарды бөлу. Құқық қоғамдық қатынастарды реттеу мен тәртіпке келтіруде маңызды роль атқарады. Құқық қағидаттары – оның мән-маңызын айқындайтын және білдіретін негізгі бастаулар. Құқықтың негізгі қағидаттарына: құқық теңдігі, құқықтар мен міндеттердің бірлігі, гуманизм, әлеуметтік әділеттілік, демократизм жатады. Құқық функциясы дегеніміз қоғамдық қатынастарға құқықтық ықпал етуінің негізгі бағыттары. Құқық функциялары ішінара ішкі және сыртқы блып екіге бөлінеді. Ішкі (жалпы) функцияларға мыналар жатады: саяси, экономикалық, әлеуметтік, тәрбиелік. Сыртқыларға (заңдық) мыналар жатады: реттеуші және қорғаушы. Құқықтың реттеушілік функциясы арқылы мінез-құлық ережелері белгіленеді және олардың жүзеге асырылуы үйлестіріледі. Құқықтың қорғаушылық функциялары аса маңызды қоғамдық қатынастарды қорғауға (сақтауға) бағытталған. Қорғаушылық функциялары негізінде ең алдымен мінез-құлықтық рұқсат етілмейтін ережелер жатады. Құқық – бұл жалпыға міндетті, формальді анықталған, қоғамның мүддесін білдіретін, мемлекет бекіткен және қамтамасыз ететін, қоғамдық қатынастарды реттеуге бағытталған құқықтық нормалардың жүйесі. Құқықтың белгілері:

- жалпылығы;

- міндеттілігі;

- нормативтілігі;

- құқықты бұзғаны үшін, мемлекет тарапынан жауапкершіліктің қолданылуы;

- мемлекетпен байланысы;

- формальді анықтылығы, оның ерекше атауының және нысанының болуы;

- жүйелілігі – оның саладан институттардан және нормадан тұруы.

Құқықтың қызметі тек заңның үстемдігін орнату ғана емес, оның құқық қағидасына сай келуін қамтамасыз етуді көздейді. Яғни адам және азаматтың негізгі табиғи-саяси құқықтарының (экономикалық, саяси, әлеуметтік-мәдени, жеке құқықтарының) заңда бекітіліп, нақтылануы құқықтық мемлекет үшін аса маңызды. Құқықтың қоғамдық және саяси өмірде үстемдік етуі – құқықтық мемлекет құрудың сөзсіз алғы-шарты болып табылады.

Құқықтың және заңның үстемдігі конституцияда көрсетілген жағдайда ғана мемлекеттік күші болады. Құқықтың үстемдігі тек шығарушылықта ғана емес, сондай-ақ құқықты жүзеге асыруда және құқық қолдану қызметінде де көрініс табуы тиіс. Тек осы жағдайда ғана құқық толық мәнді болады, яғни нақты құқықтық тәртіп орнайды [3,86]. Құқық ғұрыпқа қарағанда күрделілеуреттеуші, себебі онда тыйым салудан басқа рұқсат беру және міндеттеу құқық жолдары пайдаланылады, соның негізінде қоғамдық қатынастарды әр түрлі деңгейде тәртіпке келтіруге мүмкінді туады. Құқықтың пайда болуы – қоғамдағы әлеуметтік қатынастардың қиындауының қайшылықтың артуының нәтижесі, алғашқы қауымдық нормалардың оларды реттеуге мүмкіндіктері аз болды. Құқықтың нормаларға көп жағдайда үш негізгі жолдармен құрылады: мононормалардың “алғашқы әдет-ғұрыптардың әлеуметтік нормаларға айналу, соған байланысты оларға мемлекеттен рұқсат беріліп бекітілуі; мемлекеттің құқықтық шығармашылығы арқылы заңды нормалары бар арнайы құжаттардың жасалуы – нормативтік актілер (заңдар, қаулылар .т.с.с.)

Преценденттік құқық, соттардың нақты шешімдерінен тұрады (соттардың және әкімшілік органдардың қабылдаған шешімдері, сондай істерді шешуге үлгі ретінде қарастырылуы);

Құқықтың нысанына (шығуына), құқықтық нормалардың көріністерін бекіту жолдарына жатады. “Құқықтың шығу жолдары” заңды нормалардың сыртқы көрініс нысандарын белгілеу үшін қолданылатын арнайы құқықтық атау. Құқықтың жалпы қайнар көздеріне, заң нормалары бекітілетін арнайы мемлекеттік құжаттар жатады. Мысалы, заң, президенттің қаулысы, үкіметтің қаулысы, жергілікті өзін-өзі басқаратын органдардың шешімі, сот тәжірибесі. Көрсетілген актілерге белгілі мемлекет органдарынан шыққан тәртіптілікті сақтау ережесі кіреді. Бұл ереже құқықтық нормаларда бекіп, жалпыға бірдей маңыздылыққа ие болады. Құқықтың негізгі нысандарына мыналар жатады: құқықтық әдет-ғұрып, заңды прецендент (сот тәжірибесі), нормативтік-құқықтық акт. Құқық- күрделі, көпжақты құбылыс. Біріншіден, құқықты жалпы әлеуметтік мәніне сай бөледі (моральдік құқық., халықтың құқығы т.с.с.), екіншіден, құқықты арнайы - заңды мәнінде, мемлекетпен қатынастағы заңды құрал ретінде бөліп көрсетеді. Құқық (таза заңды мәнінде) – жалпыға бірдей, формальды белгідегі заңды нормалардың, қоғамдық, таптық еркіндікті (нақты қоғамның, таптың нақты мүдделері) көрсететін, қоғамдық қатынастарды реттеуге белгіленіп бағытталған және мемлекетпен қамтамасыз етілетін жүйе. Құқықтың белгілері мынадай сипатта болады:

Еріктілік сипат;

Жалпылама міндеттілік;

Нормативтік;

Мемлекет пен байланыстылық;

Формальды белгілілік;

Жүйелелік;

Құқықтың негізіне көз жіберсек, екі бағытты есепке алу маңызды:

1) қандай да болмасын құқық, ең алдымен реттеуші (формальды жағы);

2) кімнің мүддесіне осы реттеуші қызмет жасайды (мазмұны жағы),

құқықтың негізінен мынаны бөліп айтуға болады – таптық, соның қалпында құқық мемлекетпен кепілденген заң нормаларының жүйесі ретінде белгіленіп, экономикалық жағынан үсьем тап мемлекеттің еркін көрсетеді.

Жалпы - әлеуметтік қалпындағы құқық , таптар мен топтар арасындағы қоғамның әр түрлі әлеуметтік бөліктерінің арасындағы келісімділіктерді көрсетеді (мұнда, құқық кеңірек алғанда, мақсатқа, яғни адамның және азаматтың экономикалық бостандығын, демократияны бекітуге бағытталған құрал ретінде пайдаланады). Құқықтық тетіктің қоғамдық қатынастарды реттеудегі дәлдігі, құқық нормаларын дұрыс талқылауға және құқықтық реттеудегі субъектілердің құқық танымының деңгейіне байланысты. Құқық нормаларының шын мәнін терең ашып түсіну, ағымдағы заңдарды арнайы түсіндіруді білу, қоғамдық өмірдегі құқықтық реттеудің сапасын жоғары көретеді. Құқық дегеніміз мемлекетте қолданылатын барлық құқықтық нормалардың: құқықтық ғұрыптардың, әділеттілік үлгілердің, мемлекеттің құқықтық ережелерінің жиынтығы болып табылады. Құқықта заңдар ерекше орын алады. Мемлекеттік өкімет билігінің жоғарғы органдары қабылдаған нормативтік актілер заң деп есептелінеді. Заң ең жоғарғы юрисдикциялық күш болып табылады. Мұның мәнісі – мемлекеттік органдар қабылдаған нормативтік актілер заңда негізделуге және заңға қайшы келмеуге тиіс деген сөз.

Сөйтіп құқық туралы сөз қозғалғанда, нақты мемлекеттегі қолданылып жүрген нормативтік актілердің барлығы еске алынады. Мұның өзі – объективтік мағынадағы, яғни дербес біртұтас құбылыс ретінде өмір сүреді деген мағынадағы құқық. Құқықты субъектілердің (адамдардың) өз игілігі үшін мемлекет тарапынан кепілдік берілген белгілі бір қимыл-әрекеттерді істеу жөніндегі заңдық мүмкіндігі ретінде қолданылады. Мысалы, өмір сүру құқығы, денсаулығын сақтау құқығы, білім алу құқығы т.т. Құқықтың алғашқы элементі – құқық нормасы. Құқық нормасы дегеніміз – мінез-құлық, тәртіп ережесі, тіршілік процесіндегі тәртіппен мінез-құлық, ережелерінің үлгісі. Ал мінез-құлық дегеніміз – жеке алып қарағандағы әрбір адам емес, тұтас адамдар ұжымына да тән жағдай. Жеке адам ғана емес, бірнеше адамнан құрылған ұжымдар да бір-бірімен қатынасқа келеді [4,7]. Демек, құқық нормаларымен реттелетін қатынастарға түсе отырып, адамдар, олардың ұйымдары өздерінің мінез-құлықпен сол нормаларды бұзбайтын болуға тиіс. Сөйтіп, құқық дегеніміз адамдардың өміріне қалыпты жағдайлар туғызуға, қоғамның барлық бағыттарда дамуын заңдық жағынан қамтамасыз етуге тиісті мемлекеттік қуатты құрал болып табылады. Құқық тек жұртты жазалау үшін, оларға күштеу шараларын қолдану т.с. үшін қажет деп ойлау дұрыс емес. Азаматтар өздеріне берілген құқықтар мен бостандықтарды пайдаланғанда, құқық нормаларының талаптарын орындағанда, мемлекеттік органдар құқық нормаларының

талаптарын бұзған адамдарға шара қолданып, тиісінше жазалап отырғанда, құқық нақты іс жүзіне асқан болып табылады. Құқықтың ықпал аясына жататын қоғамдық қатынастарға қатынасушылардың құқықтану деңгейі неғұрлым жоғары болса, соғұрлым құқықтық реттеу тетігі сенімді әрекет жасайды. Құқықтық ұйғарымдардың жалпылығын сақтауды қамтамасыз ету, мемлекетпен оның органдарының міндеті. Мемлекет, қажетті ұйымдастырушылық, материалдық және мәжбүрлеу құралдарын өз бойында топтастырып, азаматтардың заңды құқығы мен мүдделерін берік қорғау үшін құрылған. Азаматтардың өздері мемлекеттік-құқықтық құрылымдарсыз қоғамдық өмірде заңды жағдайды (режимді) құра алмайды [5, 7]. Заңдылықты шығарушы және қорғаушы болу үшін, мемлекет өзінің биліктік функциясын ағымдағы заңдардың негізінде және соған сай жүргізуі қажет. Ол бір мезгілде, кез келген құқық бұзуды өзінің органдары және лауазымды адамдары жағынан сол сияқты, азаматтар жағынан тыйым салуға міндетті.

Пайдаланылған әдебиеттер тізімі

1. Ағдарбеков Т. Мемлекет және құқық теориясының проблемалары: Оқу құралы. Алматы, 2006. -196-б.
2. Булгакова Д.А. Мемлекет және құқық теориясы. Оқу құралы. Алматы., Заң әдебиеті, 2005 -105 б.
3. Жоламан. К.Д. Мемлекет және құқық теориясы. –Алматы, 2009, 306 б.
4. Табанова С.А. Құқық теориясы мен сот жүйесінің конституциялық негіздері. –Алматы., -2011ж. «Айдана» баспа орталығы 272 бет.
5. Сабікенов С.Н. Салыстырмалы құқық (оқулық) –Алматы, «Өркениет», 2000. -408 б

ОӘЖ 343

Сахи Ә.

«Құқықтану» мамандығының III курс студенті Қ.Жұбанов атындағы Ақтөбе өңірлік мемлекеттік университеті, Ақтөбе қ.

ҚҰҚЫҚБҰЗУШЫЛЫҚ ЖАСАУҒА ЫҚПАЛ ЕТЕТІН СЕБЕПТЕР МЕН ШАРТТАРДЫ ЖОЮ

Бұл мақалада құқық бұзушылық жасауға ықпал ететін себептер мен шарттарды жою мәселелері қарастырылған.

Түйін сөздер: құқық, жауапкершілік, әрекет, қоғам, құқық бұзушылық, жасөспірім.

В этой статье рассмотрены проблемы устранения причин и условий, способствующих правонарушению.

Ключевые слова: право, ответственность, действия, нарушение общественного порядка, подростки

This article outlines the reasons for removing the causes and conditions that contribute to the offense.

Keywords: law, responsibility, action, society, offense, adolescent.

Қоғамдық пайдалы, құқыққа (заңға) сәйкес әрекеттің баламасы теріс қылық болып табылады [1, 124-б]. Теріс қылық құқықпен қорғалатын мүдделер мен құндылыққа, қоғамға қауіптілігімен, құқықтық тәртіпке, қоғамдық құрылыстың негізіне келтіретін зияндылығымен ерекшеленеді. Осындай қоғамдық қатынастарға, адамның өміріне, құндылықтарға, мемлекеттік құрылысқа қарсы жасалатын теріс қылықтар құқық бұзушылық болып табылады. Заңды жауапкершілік тудыратын, мемлекеттік не қоғамдық мәжбүрлеу шарасы қолданылатын, заңда көрсетілген жасқа толған адам жасаған қоғамдық қауіпті, құқыққа қарсы, айыпты әрекетті (әрекет немесе әрекетсіздікті) құқық бұзушылық деп атаймыз. Құқықтық жауапкершілік әлеуметтік жауапкершіліктің ерекше түрі және қоғам өмірінің әр саласында әрекет етеді. Адамдардың қоғамдық пайдалы әрекетінің итермелеушісі, құқыққа қарсы әрекетінің алдын алу, оған жол бермеудің құралы. Сондықтан құқық бұзған тұлға құқықтық жауапкершілікке тартылып, оған жағымсыз салдары бар, мемлекеттік ықпал ету шаралары қолданылады. Қазақстан Республикасының Президенті Н.Ә.Назарбаев болашақ тізгінінің қазіргі жасөспірімдермен тікелей байланысты екенін айтып қана қоймай, олардың білімді де парасатты, жігерлі де қайратты, көпшілікте ойшыл болуы жолында істелген істер мен істелер істердің толассыз жүзеге аысп жатқандығын айтудан жалықпай, оны үнемі нақты дәлелдер арқылы көрсетіп жүргені белгілі. Шынында да, жас болса да, болашағын тікелей елімен, жерімен байланыстыратын талантты, білімді жастар баршылық. Десек те, күнделікті өмірде қоғамға жат ірекеттерімен көрініп, келеңсіз жағдайға өзін де, сенім артқан ата-ансын да қалдыратын кәмелетке жасы толмағандардың да кездесуі жасырын жайт емес. Кәмелетке жасы толмағандардың ойланбай, құқық бұзушылыққа немесе қатыгездікпен қылмысқа баруы бүгінгі өмір шындығы десек, қателеспеген болар едік. Осы орайда, кәмелетке жасы толмағандардың құқық бұзушылық немесе қылмыстық әрекетке баруының көптеген себептерінің біріне көз жүгіртсек, білімділіктің төмендігі ме деген ойға қаласың. Қалай десек те, кәмелетке жасы толмағандардың құқықтық білімділігі олардың қоғамға жат әрекеттерін азайтып, қоғамға жат қадам басуын сиретері сөзсіз. Құқық бұзушылықтың күннен күнге көбеюі құқықтық білімнің жоқтығын дәлелдей түсіп, оны болдырмау шараларын тереңірек зерттеуді қажет етеді. «Қоғамға жат кейбір жеңіл-желпі құқық бұзушылықтан басталған әрекеттерден қылмыстың туындауы құқықтық танымның жоқтығын, құқықтық білімнің төмендігін» дәлелдей түскендей. Кәмелетке жасы толмағандардың құқықтық білімін жетілдірудің болашақта құқық бұзушылық пен қылмыстылыққа тосқауыл болары сөзсіз. Кәмелетке жасы толмағандардың

құқықтық білімін жетілдіру жөнінде ой қозғап, жасөспірімдердің құқық бұзуына себепкер болатын осы құқықтық білімнің таяздығы екендігін баса айтқан белгілі криминолог-ғалым Елеген Қайыржановтың пікірін қолдаған ғалымдар Ө.С.Жекебаев, М.С.Нәрікбаев, Е.О.Алауханов, Е.Б.Абдрасудовтар оның алдын алу жолдарын қарастырып, нақты шаралармен әсер етуді ұсынды. Дәл осындай пікірді ұстанған ресейлік ғалым А.И.Долгова жасөспірімдердің құқықтық танымының қаншалықты жоғарғы екенін анықтау мақсатында анкеталық сұрақтардың маңыздылығына көз жеткізді. Ол анкетаның «ашық» -«жабық» түрін пайдалану арқылы, кәмелетке жасы толмағандардың құқық бұзушылыққа деген көзқарасын анықтап, оларды үш топқа бөле отырып, олардың қандай да болмасын қоғамға жат әрекеттеріне жауапсыздықпен қарайтынын дәлелдейкелк, оған құқықтық танымның төмендігі себеп болатынын тағы да атап көрсетті. Кәмелетке жасы толмағандардың құқықтық білімінің төмендігіне куә ететін үш топ:

Өзінің әр басқан жат әрекеттерін дұрыс санайтындар;

Қоғамға жат, аморальдық қадам жасағанды мойындағандар;

Қылмыс жасағандар.

Құқық бұзушылықтың тигізер зиянын жан жақты бала бойына сіңіре білдірудің өмірде білудіңөз пайдасын берері сөзсіз. Десек те, құқықтық тәртіпті бұзған көптеген балалар құқықтық білімнің жеткіліксіздігінен құлмыстық жауапкершілікке неше жастан бастап тартылатынын, қоғамға жат әрекеттерінің салдары қандай зардаптарға әкеп соғатынын біле бермейді.

Қазіргі кезде кәмелетке жасы толмағандар ісі жөніндегі комиссиясының атқарып жатқан жұмыстарының тиімділігі:

құқық бұзған балаларды дер кезінде есеп алып, тәтбиелік сипаттағы шара қолданудан;

есепте тұрған балалар мен қайталап қылмыс істеген балалардың түзелуінен көрінеді.

Алдын алу жұмыстарының белгілі мөлшерде әсер еткенін, қылмыстық сәл болса да азайғаны кәмелетке жасы толмағандар ісі жөніндегі комиссия жұмысының тиімділігінен деуге болады [2,64-6]. Десек те, икейбір келеңсіз жағдайлар бұл мекеменің істеген жұмыстарын жоққа шығаратындай дәрежеге жеткізеді. Кәмелетке жасы толмағандар ісі жөніндегі комиссияның құқық бұзушылықтың алдын алу шаралары мен жүргізген тиімді істеріне қоса, олардың жіберетін кейбір олқылықтарын зерттеген ресейлік заңгер-ғалым М.Е.Токарев коллониядан босаған 18-ге дейінгі кәмелетке жасы толмағандардың 42 пайызы, шартты түрде сотталған кәмелетке жасы толмағандардан 20 пайызы және құқық бұзғаны үшін комиссия тараптарынан шара қолданылғандардың 27 пайызы кәмелетке жасы толмағандар ісі жөніндегі комиссияға есепке алынбағанын ашып көрсетті. Есепке алынбаған кәмелетке жасы толмағандар әрекетінің нараздан тыс қалуы - олардың бойында еркінділік, сенімділік сезімін тудыратыны белгілі. Бұл олардың келесі құқық бұзушылықты ойланбай оңай істеуіне бірден-бір есеп болмысына ешкім кепілдік бермейді.

Құқық бұзушылықтардың түрлеріне қарай заңдық жауапкершілік былай жіктеледі:

Қылмыстық тек қана қылмыс үшін және қылмыстық, қылмыстық іс жүргізу және қылмыстық атқару заңдарына сәйкес соттың үкімі бойынша ғана қолданылатын ең қатаң түрі;

әкімшілік яғни әкімшілік теріс қылық жасағаны үшін қызмет міндеттерін орындаумен байланысы жоқ түрі;

азаматтық шарттық міндеттемелерді бұздан туындайтын түрі;

тәртіптік, тәртіптік билігі бар лауазымды адамдардың тәртіптік теріс қылық үшін қолданылатын түрі [3,15-6].

Тәртіптік жауапкершілік ішкі еңбек тәртібінің ережелеріне сәйкес, бағыныштылық тәртібімен кейбір салаларда қолданылатын тәртіптік жарғылар мен ережелерге сәйкес пайда болуы мүмкін.

материалдық, еңбек міндеттерін орындау кезінде ұйымға келтірген залал үшін болатын түрі.

Заңдық жауапкершіліктің әр түрінің өзіне тән мемлекеттік мәжбүрлеу шаралары бар. Оларды мемлекеттік мәжбүрлеудің басқа шараларымен шатастырмаған жөн, ал оларға: құқық бұзушыны жауапқа тартпай-ақ, бұзылған құқықты қалпына келтіру үшін қолданылатын қорғау шаралары; құқық бұзушылықты алдын алу мақсатында, яғни ол жасалғанға немесе аяқталғанға дейін нормальды түрде және демек, жаза ретінде емес, сақтық ретінде қолданылатын тыю шаралары туралы (тілхат, ұстау және т.б.) мәжбүрлеу жасағаны үшін кәмелетке толмаған алдын алу сипатындағы шаралар (карантин, дүлей зілзалалар немесе бұқаралық шаралар жағдайындағы жүріп-тұру еркіндігін шектеу.) қоғамға қауіпті әрекеттер жасағаны үшін кәмелетке толмағандарға тәрбиелік ықпал жасаудың мәжбүрлеу шаралары немесе медициналық сипаттағы мәжбүрлеу шаралары (ақыл есі кемістерге, алкоголиктерге, нашақорларға, жезөкшелерге және айналасындағылар үшін ерекше қауіпті аурулар жұқтырғандарға.) Меншік иесінің оның мүлкін, оның құнын тең етіп өтеп, мемлекеттік мұқтаждар үшін мәжбүрлеп иеліктен айыру ретіндегі *реквизициялау* жатады.

Жоғарыда көрсетілген белгілердің жиынтық әрекеті қоғамда және мемлекетте құқықтың билік құратындығы, оның үстемдігі, приоритеті, басымдық жағдайы қабылданған дегенге алып келеді. Бұл жақсы да, өйткені құқық- адамзат өркениетінің көрнекті жетістігі, реттеудің жинақталған әлеуметтік тәжірибесінің квинтэссенциясы, басқару және ықпал ету, әділеттіліктің жалпы адамзатқа тән құндылықтар мен мұраттарды, демократия мен тәртіпті жүзеге асырудың нысаны, мәдениеттің қажетті компоненті. Құқықтық қоғам өміріндегі ролін және оның не үшін арналғанын терең түсініп, соған іс – қимыл жасайтын мемлекеттік құқықтық мемлекеттің қатарына жатқызуға болады.

Құқықтық мемлекеттің жоғарыда аталған белгілерін бір – біріне бөліп қарамай, біртұтас түрінде алып қараған дұры. Егер статистік мемлекеттің құқықтық мемлекетке айналу динамикасын қарайтын болсақ, онда мемлекеттілік құрлымдағы, іс – қимыл нысандары мен әдістеріндегі, ағымдағы және преспективадағы

міндеттердің бірте – бірте өзгеруінің сандық тұрғыда жинақтала келіп, сосын оның сипаты мен табиғатындағы сапалық өзгерістерге алып келетіндігін анықтау маңызды болмақ.

Осылайша, құқықтық мемлекет деп құқықтық құндылықтарға приоритет беретін, жұртшылық арасында, сондай – ақ мемлекеттік аппарат қызметкерлері арасында олардың биік беделі үшін қамқорлық жасайтын, өзінің бүкіл іс-қималы құқықпен байланысты, заң талабы шегінде әреке ететін, азаматтардың құқықтары мен бостандықтарын бұзуға жол бермейтін мемлекетті санауға болады [4,56-6]. Заң еңбекпен байланысты салада кез келген алалаушылыққа тыйым салады. Әрбір азамат өзінің еңбек жөніндегі құқығын басқалармен тең түрде пайдалана алады. Жұмысқа қабылданарда адамның мамандығы, кәсібі, мамандық дәрежесі еске алынады. Жұмыс процессінде іскерлік сапасы, еңбек ету үстіндегі ісінің нәтежесі де есепке алынуы мүмкін. Егер адам еңбек ету кезінде алалушылыққа кездесе онда ол сотқа шағынуға құқылы. Егер сот алалушылық фактісіне көзі жетсе, іс дәлелді болса, ол алалаушылыққа жол бермеу жөнінде шешім қабылдайды. Сонымен қоса, сот кінәлі адамнан жапа шеккен адамның көрген зиянын өндіріп алуды міндеттейді.

Біздің ойымызша, жасөспірімдердің құқық бұзбауы үшін мектептерде ішкі істер қызметкерлерінің қатысуымен тәрбиелік шаралар жиі-жиі өткізіліп тұрса, заң білмеушілік деңгейінің азаяры айтпаса да түсінікті. Жасөспірімдер қылмысының себептерін зерттеген ғалымдардың еңбектерінде (Е.І.Қайыржанов, У.С.Жекебаев, М.С.Нарықбаев, С.А.Шапинова) бас бостандығынан айырылған көптеген жеткіншектердің басым көпшілігі заң «әліппесін» қамауға отырған кезден бастап «тани» бастайтыны жан-жақты сараланған. Ресейлік ғалым Л.С.Халдеев колонияда жазасын өтеп жатқан жасөспірімдердің құқықтық танымын тексеру барысында жүргізген зерттеулерде сотталған кәмелетке жасы толмағандардың қылмыстық жауапкершілік жайында соттың үкімінен кейін ойлана бастағанын көрсете келе, олардың 30 пайызы өздерін қоғамға қайшы ерекше ештеңе істеген жоқпын деп санағанын, 26 пайызының тиісті орындардың жазаның өте ауыр түрін тағайындағанын, 30 пайызы жазасының әділ еместігін айтқаның тілге тиек етті. Сондықтан да, біздің пікірімізше, колонияда тәрбие жұмыстарын жүргізіп жатқан тәрбиешілер бас бостандығынан айырылғандармен тәрбие жұмысын жүргізу барысында олардың істеген қылмысының ауырлығын мойындату арқылы оны екінші рет қайталамау үшін ол баланың психологиялық ерекшеліктерін ескере отырып, тәрбиенің нәтижелі болуы мақсатында жұмыс жүргізуі қажет.

Пайдаланылған әдебиеттер тізімі

1. «Құқық бұзушылық профилактикасы туралы Қазақстан Республикасының 2010 жылғы 29 сәуірдегі № 271-ІV Заңы.
2. Ағдарбеков Т.. «Мемлекет және құқық теориясы». Алматы. «НАС» баспасы. 2003 жыл. -326 б.
3. Жалбуrow Е. «Заң алдындағы жауаптылық және оның жіктелуінің кейбір мәселелері. «Тураби» №6-2007.30-32 б.

ОӘЖ 343

Сұлтанов Н.

«Құқықтану» мамандығының III-курс студенті, Қ.Жұбанов атындағы Ақтөбе өңірлік мемлекеттік университеті, Ақтөбе қ.

АЗАМАТТАРДЫ ҚҰҚЫҚТЫҚ ҚОРҒАУ ЖӘНЕ ОЛАРДЫҢ БОСТАНДЫҚТАРЫ МЕН КЕПІЛДІКТЕРІ

Бұл мақалада азаматтарды құқықтық қорғау және олардың бостандықтары мен кепілдіктері қарастырылған. Адам құқықтары мен бостандықтары құқықтың ерекше саласы болып табылады.

Түйін сөздер: адам, құқық, бостандық, қорғау, сақтау, саяси бостандық, адамзат.

В этой статье рассматривается правовая защита гражданских свобод и их гарантий. Права и свободы человека являются особыми сферами права.

Ключевые слова: человек, право, свобода, защита, сохранение, политическая свобода, человечество

This article provides for legal protection of citizens and their freedoms and guarantees. Human rights and freedoms are a special spheres of law.

Keywords: human rights, liberty, protection, conservation, political freedom, humanity.

Адам құқықтары мен бостандықтары құқықтың ерекше саласы болып табылады. Өйткені, оның құрамында адамзаттың ортақ өмір сүруіне қажетті құндылықтар: өмір сүру бостандықтары жеке автономия және т.б. жинақталған. Бұл құндылықтар адам құқықтарында өзінің нормативті жағынан бекітілген және құқықтық құралдарымен институт арқылы қамтамасыз етілген. Қазақстан әлемдік реформа бағытымен дами отырып, адам құқығын ең жоғары құндылық ретінде жариялады және бұл салада халықаралық стандарттарға сүйенеді. Бұл стандарттар Адам құқықтарының жалпыға бірдей декларациясында /1948/; Экономикалық, әлеуеттік және мәдени құқықтар жөніндегі халықаралық пакт /1966/; Азаматтық және саяси бостандықтары қорғау жөніндегі Еуропалық конвенция /1950/; және басқаларда бекітілген. Өкінішке орай еліміз жоғарыда аталған халықаралық құжаттарға қосылмаған [1, 14-16- б].

ҚР адам және азаматтардың құқықтары мен бостандықтарын қорғау саласында ұлттық заңдылыққа сүйенеді. Қазақстанның халықаралық конвенцияларға қосылуы адам құқықтары мен бостандықтарын қорғау және сақтау саласында әлем стандарттарына қол жеткізуінің басты факторы болып табылады. Құқықтармен бостандықтарды жариялап қана қою жеткіліксіз, оларды іс жүзіне асыру өте күрделі міндет. Қоғам қазіргі кезде адам құқықтарының табиғи және біртұтастығын енді ғана сезініп, оларды қамтамасыз етуге және толық кепілдікке беруге қабілетсіз болып отыр. Бұл қайшылық күннен күнге әлеуметтік саладан айқын көрінуде. Сондықтан, адам құқықтарының теориясын және тәжірбиесін жеке-жеке бөліп қараған дұрыс. Адам құқықтарын іс жүзіне асыру күрделі төменгі сатыда тұрғаны ешкімге құпия емес. Сол себептен де халықаралық стандарттарға енетін кейбір әлеуметтік, экономикалық құқықтарды қамтамасыз ете алмай отырмыз.

Жеке тұлғаның құқықтарын бұрын тоталитарлық режим бұзған болса, қазіргі кезде олар посткоммунистік демократияның артықшылықтарынан және конфронтациялық процесстерден жапа шегіп отыр. Тәжірбиеден аңғарғанымыз қаржылық қамтамасыз етуді қажет етпейтін құқықтар мен бостандықтардың өзі толық қорғалып отырған жоқ. [2,44- б]. Бұл жерде көңіл жұбатарлық бір жәйт қай мемлекетте де болсын адам құқықтарын қорғау жүз пайызға қамтамасыз етілмеген, әр мемлекеттің өзіне тән проблемалары бар.

Құқықтарды қамтамасыз етуде қоғамда болып жатқан катаклизмдер - әлеуметтік ахуалды нашарлатады, саяси тұрақсыздық, криминогендік жағдайдың шиеленісуі, сыбайлос жемқорлық, құқықтық нигилизм, нарықтық қатынасқа өту кезеңіндегі қиындықтар және өзге де факторлар кедергі жасайды. Адам құқықтарымен заңды мүдделері теңсіздіктермен әділетсіздіктердің көрінісі негізінде қыспаққа алынады. Дәлірек айтсақ, адам құқықтары мен бостандықтары институтының жүзеге асырылуына қажетті әлеуметтік орта қалыптаспаған. Құқық бар, ал құндылық жоқ заң бар, ал оның мақсаттары жүзеге асырылмайды.

Әлеуметтік құқықтардың кепілдігі нашарлаған. Жылдан жылға халықтың жоғары білім алу, медициналық көмекті пайдалану, демалу, тұрғын жаймен қамтамасыз етілу құқықтарын пайдалану мүмкіндіктері төмендеп барады. Бұл жағдай қоғамның «өте бай» және «өте кедей» санаттарын пайда болуымен шиеленісе түсуде. Қазіргі кездегі кезек күттірмес мәселенің бірі, демократиялық өзгерістер барысында Декларацияда, Конституцияда аталған құқықтарға өмірлік мазмұн беру. Әрине, оны жүзеге асыру өте күрделі іс, өйткені біздің мемлекетімізде барлық құқықты жоғары дәрежеде материалдық тұрғыдан қамтамасыз етуге мүмкіндік жоқ. Заң жүзінде өмір сүрудің ең төменгі стандарттары белгіленбеген. Ата заңымыздағы адам құқықтарымен бостандықтары жөніндегі тарау құқықтық жүйенің сәнін келтіріп тұр, тіптен демократиялық дамудың бірден-бір көрінісі деуге болады. Бірақ ғалым-зертгерлер Конституцияның әдеби шығарма емес заңдылық құжат екеніне басты назар аударады. Оның мазмұны халықаралық- құқықтық актілердегі адам құқықтарын әдемі сөздермен белгілеу емес. Конституция мемлекеттің өзінің әдет ғұрыптарына және салт-саналарына сүйенуі керек. Оның нормалары адамға өркениетті әлемнің өлшемдері бойынша өмір сүруге мүмкіндік беруі керек. Құқықтық мемлекет азаматтардың құқықтары мен бостандықтарын қорғау және сақтау функциясын жүзеге асыру үшін процедура мен механизмдерімен және институттармен қамтамасыз етілуі тиіс [3,77- б]. Бұл механизмдер процедуралар, және институттар әр кезде өзгерісте, қозғалыста болады яғни олар қоғамдық жағдайлардың өзгеруіне қарай икемделіп отыруы керек. Әдетте тәжірбиеде адам құқықтарын қорғаудың алуан түрлі органдар жүйесі мен процедуралары қорғау механизмін қалыптастырады. Бұл механизмдерінсіз құқықтық мемлекет өмір сүре алмайды: Конституциялық соттар (Испания, Италия, Ресей, Германия): Конституциялық Кеңес /Франция/: Жоғарғы Сот /АҚШ/: Мемлекеттік Кеңес /Италия/: Әкімшілік соттар жалпы юрисдикциялық соттар, омбудсмендер /Франция, Польша, Ұлыбритания/: медиатар – делдал /Франция/- міне адам құқықтарын және олардың бостандықтарын қамтамасыз ететін кейбір механизмдер осындай. 1948 жылдың желтоқсанында адам құқықтарының жалпыға бірдей декларациясы қабылдануымен адам құқықтарын кодификациялау процессі басталды. Адам құқықтары институтын және процедураларын жақсартуға оларды іс жүзіне асыру және қорғау шаралары енгізілді. Осы жолдағы адамзаттың жарты ғасырлық тәжірбиесі адам құқықтарымен бостандықтарын жеткілікті дәрежеде қамтамасыз етуді және қорғаусыз демократияға, құқықтық мемлекет қол жеткізудің мүмкін еместігін көрсетіп берді. Адам құқықтарының жай-күйі әр мемлекетте адам және мемлекет қарым-қатынасы қағидасының сақталуына байланысты, әлемдік қатынастарда танылған бұл қағидаларды ұлттық заңдарға енгізу, құқықтарды қорғаудың механизмін қалыптастыру құқықтық жүйенің жай – күйіне тығыз байланысты десек қателеспес едік. Адам құқықтарын қорғау механизмі мынадай шараларды қамтиды:

Конституциялық бақылау;

Соттық қорғау;

Қорғаудың әкімшілік-құқықтық формалары;

Қорғаудың соттық емес формалары;

Үкіметтік емес құқық қорғау ұйымдарының қызметі;

Жоғарыда аталған адам және азаматтардың құқықтарымен бостандықтарын қорғау механизмі әр түрлі дәрежеде біздің елімізде де, қолданылады. Адам құқықтары мен бостандықтарын қамтамасыз етудің маңызды мемлекеттік институты Қ.Р. Конституциясына сәйкес ел президенті болып табылады. «Республика Президенті – халық және мемлекеттік биліктің бірлігінің, Конституцияның мызғымастығының, адам және азаматтың құқықтары мен бостандықтарының кепілі және символы». Президенттің ерекше конституциялық мәртебесі халық алдындағы зор жауаптылығымен сипатталады. Мысалы конституцияға өзгертулер мен толықтырулар енгізу конституциялық белсенділік құқығы Қ.Р. Президентіне берілген. Заңды қарау және мемлекеттің басқа органдарымен қарым-қатынасы процессіндегі Президенттің ерекше жағдайы адам және азаматтың құқықтары мен бостандықтарын қамтамасыз етудің кепілі болып табылады. Қ.Р. Конституциясына

сәйкес Республика Президенті мемлекетте қабылданған барлық құқықтық нормативтік актілердің күшін толық немесе ішін-ара жоя алады[4,64- б]. .

Президент мемлекеттік реттеудің барлық тетіктеріне,атап айтқанда құқық қорғау, қарулы күштер қолдану және т.б. ішкі саяси қайшылықтар жағдайында ол жедел және жауапты әрекеттер жасауға міндетті болыптабылады.

Президент мемлекеттік реттеудің барлық тетіктеріне,атап айтқанда құқық қорғау, қарулы күштер қолдану және т.б. ішкі саяси қайшылықтар жағдайында ол жедел және жауапты әрекеттер жасауға міндетті болып табылады. Бұл адам және азаматтардың құқықтары мен бостандықтарын қорғаудың құралы болып табылады. Заңдылық қылмыстың әр түрлі формаларымен күрес, мемлекеттік тәртіпті сақтау режимдерін қамтамасыз ету мемлекет басшысының белсенді тәжірибелік рөлін аңғартады.

Нарықтық қатынастарға өту және экономиканың төмендеу жағдайында әлеуметтік-экономикалық құқықтарды жүзеге асыру бірқатар қиындықтарға кезігіп отыр. Әлеуметтік-экономикалық құқықтарды жүзеге асыру мақсатында Н.Ә.Назарбаев Үкіметке нақты тапсырма берді: зейнетақы, әлеуметтік төлемдер және жалақыларды толық және уақытылы төлеу; шағын несиелер беру бағдарламасын жүзеге асыру; шағын және орта бизнесті дамытуға несиелер беру; мектептерді компьютерлендіру жұмыстары; шаруа және фермалық қожалықтар үшін несиені арзандату; салауатты өмір сүру салтын уағыздану; тұрғын жайлық құрылысты жүргізу; барлық мектеп жасындағы балалардың мектепке баруын қамтамасыз ету. Бұл тапсырмалардың орындалуын мемлекет басшысы ылғи да бақылап отырады. Мемлекет басшысының тұрақты қамқорлығының бірі- конституцияда кепілдік берілген азаматтардың кәсіпкерлік қызметіне кепілдік беруі және осы бостандықты қамтамасыз етуі. Өйткені, азаматтардың бұл категориясы мемлекетті өркениетті нарықтық қатынастарға шығаратын санат болып табылады. ҚР Президенті адам және азаматтардың құқықтары мен бостандықтарын қорғаудың кепілі ретінде өз жанынан адам құқықтары жөнінде Комиссия құрған болатын. Ол мәртебесі жағынан консультативті - кеңесші орган болып табылады. Оның қызметіне басшылық жасауды ҚР мемлекеттік Кеңесшісі жүзеге асырады. Бұл Комиссияның негізгі мақсаты Президенттің адам құқықтарын қамтамасыз ету жөніндегі міндеттерін жүзеге асыруға ықпал жасауға, адам құқықтары мен бостандықтарын қорғау және қамтамасыз ету механизмін жетілдіріп, жақсартуға көмектесу болып табылады. Комиссия құзырына: ҚР Президентіне және тікелей Комиссияға жіберілген адам құқықтары мен бостандықтары жөніндегі үндеулерді қарау адам құқықтары мен бостандықтарын сақтау мәселесі жөніндегі арнайы баяндамаларды құрастыру адам құқықтарын қорғау механизмін жақсарту жөнінде ұсыныстар жасау; Қазақстан мүдделеріне қатысты адам құқықтары жөніндегі халықаралық құқықтық – құжаттар бойынша сараптамалық қортындылар, аналитикалық материалдар даярлау; адам құқықтары бойынша мамандырылған халықаралық ұйымдардың жұмыстарына қатысу енеді.

Адам құқықтары жөніндегі Комиссия ережеде бекітілген мақсат міндеттерін тиімді атқаруда. Десек те, жекелеген адамдардың конституциялық құқықтары мен бостандықтарын тәжірибелік қорғау саласында ұтымды іс-шаралар ұйымдастыра алмай отыр. Өйткені, Комиссия адам құқықтары мен бостандықтарын қорғау саласында мемлекеттік саясатты қалыптастыру және саяси технологияларды енгізумен ғана шектеліп қалуда. Сондықтан да келешекте Комиссияның осы бағыттағы қызметін жандандыра түсуі қажет, яғни адам құқықтарын жалпы негізде қорғау қызметімен бірге жекелеген адам құқықтарын қалпына келтіру, қорғау қызметінің механизмін де, жұмыс тәжірибесіне енгізген жөн.

Пайдаланылған әдебиеттер тізімі

1. Вестник Каз.Ну. Серия юридическая. №3. Т.Қ. Әуелғазина. Тәуелсіз Қазақстандағы жеке тұлғаны қалыптастыру үрдістері 14-16 б
2. Понятие права человека: понятие и сущность. Учебник для вузов.//Е. А. Лукашева. Москва. Норма. 2000 год.
3. Мемлекет және құқық теориясы. Аджанов Т. Ж. Роднов. А. Санкт-Петербург. 2000 жыл.
4. Теория государства и права» Москва. Курс лекций. М.Н.Марченко. 1999 жыл.

ОӘЖ 340

Темірғали Қ.

«Құқықтану» мамандығының III-курс студенті, Қ.Жұбанов атындағы Ақтөбе өңірлік мемлекеттік университеті, Ақтөбе қ.

ҚҰҚЫҚ ҚОРҒАУ ОРГАНДАРЫНЫҢ ЗАҢДЫЛЫҚТЫ НЫҒАЙТУДАҒЫ РӨЛІ

Бұл мақалада қазіргі кезде құқық қорғау органдарында заңдылықты нығайтудың басты бағыттары және рөлі қарастырылған.

***Түйін сөздер:** заң үстемдігі, құқық қорғау органдары, әділеттілік, сот билігі, азаматтық татулық, мемлекет.*

В этой статье рассмотрены основные направления и роль правоохранительных органов в укреплении законности на современном этапе.

Ключевые слова: *верховенство закона, правоохранные органы, справедливость, судебная власть, гражданское согласие, государство*

This article considers the main directions and roles of law enforcement in law enforcement bodies at present.

Keywords: *rule of law, law enforcement, justice, justice, civil reconciliation, state.*

Соңғы кезде елімізде заңдылық пен құқық тәртібін нығайту бағыты дәйекті түрде жүргізілуде. Зандарды жетілдіру, құқық қорғау органдарының қызметін жақсарту, жұртшылықтың белсенділігін дамытып, құқық тәртібін қорғауда заңдылықтың маңызын арттыру жөнінде белгілі шаралар жүзеге асырылды [1,77-78б]. Осының бәрі тосқауыл қою, қылмыста, оны туғызатын себептерді жою үшін қажетті жағдай жасайды. Бұл күнде мемлекетіміздің қазіргі кезеңдегі даму дәрежесіне сай құқық қорғау органдары ұйымдастырылуда, олардың қызметтері демократиялық мемлекет принциптеріне сәйкестендірілуде. Оның ішінде ең алдымен сотқа жете көңіл болу керек. Сот билігі деп мемлекет атынан, заңның үстемдігі мен әділеттілікті қалпына келтіру, заңмен қорғалатын мүдделерге қол сұғушы адамдарға мемлекеттік мәжбүр ету шараларын қолдану мақсатында сот күзіретіндегі жауапты биліктік өкілеттіктердің жиынтығына айтамыз. Сот билігін тек сот қана жүзеге асырады, ешқандай басқа органдардың, лауазымды немесе өзге де адамның сот билігі міндеттерін өз мойнына алуға хақы жоқ. Ол Әділет жүйесінде жетекшілік етіп, жеке адамның құқығы мен бостандығының, әділеттіктің, заңдылықтың, демократияның, азаматтық татулық пен келісімнің кепілі болуы керек.

Сот билігі мемлекет билігінен туындайтын ұғым. Сот билігі өкілеттігіне мыналар кіреді:

- а) конституциялық бақылау;
- ә) сот әділдігі;
- б) мемлекеттік ұйғарымдар мен лауазымды адамдардың шешімдері мен іс-әрекеттерінің негізділігі мен заңдылығын бақылау;
- в) сот шешімдері мен үкімдерінің орындалуына қамтамасыз ету;
- г) сот тәжірибесін қорыта отырып заңдарды түсіндіру;
- ғ) соттарды құруға қатынасу және сот қоғамдастық органдарына мейлінше жәрдемдесу. Мемлекетіміздің негізгі заңына сай сот Қазақстан Республикасы атынан Конституцияның және еліміздің заңдары мен өзге де құжаттары, халықаралық шарттар және өзге де міндеттемелер негізінде туындайтын барлық істер мен дауларға қолданылады. Сот билігі өзіне құқықтар мен бостандықтарды қорғауда, еліміздің Конституциясының үстемдігіне, заңдылық пен әділеттілікті қамтамасыз етуді мақсат етіп қалады [2,26-б]. Сот әділдігі дегеніміз - заңда белгіленген ерекше құқықты нысанда мемлекеттің арнайы құралған органының-соттың, азаматтық және қылмыстық істерді қарап шешуі арқылы жүргізілетін мемлекеттің арнайы құралған органының-соттың, азаматтық және қылмыстық істерді қарап шешуі арқалған жүргізілетін мемлекет қызметінің айрықша бір саласы. [3,44-б]. Сот әділдігінің мәнін соттың-өкімет органы, ал сот қызметі-мемлекет қызметінің бір түрі екенімен ғана ашып көрсетуге болады. Бірақ сот әділдігі мемлекеттік қызметтің басқа түрлерінен - заң шығарушылық, атқарушы - әкімшілік, прокурорлық қадағалау сияқтылардан өзгеше болады.

Сот заңдылықты тек өзіне ғана тән әдістермен қамтамасыз етеді және ерекше тәртіппен жұмыс істейді. Ал құқықтық жанжалдар мен құқық бұзушылықты әртүрлі мемлекеттік органдар қарайды, олардың ішінде сотқа ерекше маңыз беріледі. Сот актілермен құқық нормаларын да, нақты адамдардың, субъективті құқықтары мен міндеттерін де белгілемейді. Ол сот әділдігін жүзеге асырған кезде нақты мән-жайларға заңды қолданады және азаматтық істе мүдделі адамдардың субъективті құқықтары мен міндеттері бар жоғы жөнінде, ал қылмыстық істе құқық бұзушы жасаған іс-әрекеттің қылмыстық сипата мен ол үшін жауаптылық туралы қорытынды жасайды. Қазір біз құқықтық мемлекет құру үстіндеміз. Бұл жұмыс бүкіл әділет жүйесін, оның ішінде соттарды, барлық құқық органдарын реформалауды қажет ететін сөзсіз. Өйткені, бізге өткеннен мұра болып қалған сот жүйесі жаңа жағдайда өзіне жүктелген міндеттерді толығымен атқаруға қауқарсыз болып шықты. Ұзақ жылдар бойы бір ғана партияның айтқанымен жүріп тұрған әділет жүйесі нарық процестерін, одан туындайтын меншік қатынастарын, енді күш ала бастаған кәсіпкерлік қабылдай алмайтын еді. Ал сот төрелігі өркениет талаптарына сай жүзеге аспаған жердеқандай да заңдылықтардың сақталуы екіталай.

Қазіргі кезде сот шешімінің бұзылуы мен өзгертілуі республикадағы көрсеткіш төмен (Республика бойынша 2016ж. – I жарты жылдығына шешімдердің - 2,2%; өзгертілуі -0,9%; 8ай көрсеткіштері бойынша обылыстық соттарда шешімдердің бұзылуы-1,5%; өзгертілуі 0,9%;) [4,83-84б].

Елбасымыз Нұрсұлтан Әбішұлы Назарбаевтың тікелей басшылығымен және өзінің қатысуымен қабылданған Конституциямызда заң шығару, атқару, сот биліктерінің міндеттері сараланып қана қойған жоқ, құқық қорғау, жүйесін реформалаудың негізгі, принципті мәселелерді де шешімін тапты. Соттардың заң жүзінде мемлекеттік билік тармақтарының бірі болып танылуы, сөз жоқ, сот қызметінің абыройын көтеріп қана қойған жоқ, тиімділігінде арттырды. Құқықтық заңдар (жарғылар) кез келген адамның, әрбір шенеуніктің немесе кәсіпкердің ішкі нанымына айналуы қажет. Егер құқықтары бұзылған жағдайда, сот қорғауына жүгіне алатынын әр адамның білгені және сезгені, ең бастысы - осындай қорғаудың құнды бағдарында ғана құқықтық мемлекет құрудың нақты әлеуметтік алғышарттары туралы әңгіме қозғауға болады. Сондықтан да сонау 1998 жылы-ақ, қоғамдық кеңінен демократияландыру бағдарламасын осы мәселеге ерекше көңіл бөлді. Ол тәуелсіз соттың демократиялық қоғамдағы ең маңызды негіз болып табылатын атап көрсетті. Құқықтық реформаның бірінші кезеңінде республикада билер сотын жаңарту қызу талқыланды, Іс жүргізу құқығының аталмыш

институтының пайдасына көптеген авторлардың дәлелдерін біріктірген М.Әлиев былай деп ойлайды [5,286]. Билер сотын жаңғырту мүмкіндігі:

а) халықтың сауатын және өзін-өзі басқару институтының құқықтық сауатына арттыру, белсенді азаматтық позиция (ұстаным) жасау, сот төрелігін іске асыру жөніндегі қызметке азаматтарды тарту қажеттілігімен;

б) казак әділ сотының ұлттық ерекшеліктері мен дәстүрлерін есепке алу қажеттілігімен туындайтын дауларды қылмыстық-түзету сипатындағы шараларды қолданбай-ақ шешу мүмкіндігімен (құн, айыппұл, көпшілік алдында кешірім сұрау міндеті, көпшілік алдында айыптау);

в) жекелеген ұлыстық топтардың оқшаулығы, ортақ менталитет, діни және дәстүрлік байланыстардың ортақтығы, соның ішінде айыптыларды жазалау мәселесінде де;

г) мемлекеттің азаматтар арасындағы қатынастарға құқықтық ықпал ету өрісін азайтумен, бір мезгілде қатар заң бұзушыға моральдық-этикалдық адамгершілік ықпал ету императивтерін күшейту арқылы;

д) билер сотының шешімдерін орындауды мәжбүрлеп орындату күшімен емес, ұжымдық ықпал ету мен айыптау мүмкіндігі арқылы қамтамасыз ету сабақтастырылады [6,2-6]. Билер сотын құру бітістіру соттарының тәжірибесі бойынша, бір жағынан оның көптеген жақтаушылары мазмұндағандай, ресми соттарды ұсақ - түйек істер мен құқық бұзушышықтардан жеңілдетер еді, ал екінші жағынан - қылмыстан және басқа да заңдылықты бұзушылықтан сақтандыруды олардың профилактикалық рөлін нығайтар еді. Аға буынның ең беделді өкілдерінен тұратын осындай санаттағы соттар, әсіресе, жастарға тәрбиелік әсерін күшейте түсер еді. Билер соты түпкі нәтижесінде мемлекет қызметтерін халық элементінің өкілдеріне көшіруге мүмкіндік жасар еді.

Менің ойымша, тарихи шындық контекстінде, билер сотының жақтастарының да, сондай-ақ қарсыластарының да пікірлерін толық зерттеу керек, бүгінгі күннің құқықтық нақтылығын есепке алу арқылы ғылыми және практикалық аспектке оларды талқыдан өткізу керек. Жеңіл желпі қылмыстар туралы қылмыстық істерді қарауға мамандандырылатын кәсіби учаскелік соттар да назар аударуға тұрады (істердің осы санаттары бойынша үш айға дейін тұтқындаудың қылмыстық құқықтық санкцияларының ең жоғары шектерін бір мезгілде төмендету арқылы). Осыған байланысты істердің осындай санаты бойынша сот істі қарауды жеделдетілген тәртібін реттейтін жеке тараумен Қазақстан Республикасының ҚІЖК-нің толықтыруды ұсынған А.Қасымов, сонымен бірге алдың ала шарттарды көрсетеді, оларды сақтаған жағдайда осындай қылмыстық істер қаралуы мүмкін.

Республика заңдары арқылы Қазақстанда мамандандырылған (арнайы) сот құру мүмкіндігі қарсыластары, олар: әскери, Экономикалық, әкімшілік, кәметке толмағандардың істері жөншеп т.б. соттар. Сонымен бірге, кейбір шаруашылық істерді аудандық соттардың сот құзырына өткізуді және соларды қарау ерекшеліктері мамандандырылған (арнайы) соттар құруды міндеттейді. Баспасөзде сондай-ақ Қазақстанда салықтық соттарды кезең бойынша құру қажеттілігін атап көрсетеді. Бірінші кезекте судьялардың мамандандырылуына аудандық соттарда енгізілуі ұсынды : әрбір сондай сотта- салық істері жөнінде бір судьядан, -екінші кезеңде мамандандырылған салықтық соттарды құру. Солардың жұмысының практикасына қатысты осындай соттарды жаппай құру туралы кеңірек шешім қабылдау ұйғарылды. Осындай әдіс аудандық соттардың көптеген өкілдері арқылы қолдау тапты. Экономикалық дауларды қарау үшін шаруашылық соттар құруға қатысты осыған ұқсас пікірлер айтылды. Даулардың санаттары бойынша судьялардың мамандануы-қазіргі уақыттағы өзекті, қажетті және өте тиімді құбылыс, өйткені оның төмендегідей көп жағымды жақтары бар:

а) даулардың нақты санатын терең зерделеу;

б) осындай істер бойынша сот практикасын талдау;

в) заңдар мен заңға сәйкес актілердің қайда кіретіні жөнінде нақты мамандық бойынша әрбір судьяда материалдарды жинақталуы, республика бойынша Жоғарғы Сот жүргізетін сот практикасын жалпылау (жинақтап

қорыту), баспасөз бетінде де, сондай-ақ соттар мен судьялардың өздері арқылы да осыдай дауларды қарау барысында туындайтын өзекті проблемаларды талдау;

г) осы санаттағы істерді қарау бойынша судьялардың теориялық білімдері мен практикалық дайындықтарын арттыру, қолданыстағы заңдардың кемшіліктері мен олқылықтарына өзінің жеке талдауын жүргізу, оларды жою бойынша нақты ұсыныстар енгізу; д) тиісті салада заңдарды бұзуға жол бермеу жөнінде сот жұмыстарының профилактикасын күшейту.

Өнеркәсіптік дамыған екі қалада (Алматы мен Қарағанды) мамандандырылған (арнайы) ауданаралық экономикалық соттар құрылды. Қазір бұндай соттар барлық облыстарда құрылып, жақсы деңгейде жұмыс жасауда. Бұл соттар ауданаралық соттар ар болғандықтан жергілікті атқару билігінің құқықтық құзырынан босату мәселесі оң шешімін тапты [7,18-6].

Нарықтық қатынастарға байланысты мәселелер судьядан заң саласындағы құқықтармен қатар экономикалық, салық және кедендік құқықтарға тиісті білімді қажет ететінін ескерсек, экономикалық соттардың құрылуы уақыт талабы екендігін түсіну қиын емес. Экономикалық соттар республика бойынша жаппай жұмыс істегелі бір жылдай уақыт өтсе де, олар өз өміршеңдігін көрсетіп үлгерді. Бұрын нарықтық қатынастарға байланысты шаруашылық не кәсіпкерлік даулар аудандық соттарда қаралып (ал бұл соттарда көбінесе басқа да көптеген қылмыстық, азаматтық, әкімшілік істер қаралатыны белгілі); ал уақыттың аздығынан, мұндай істерге онша көңіл бөлінбей қалатын, сөйтіп кейде заңсыз шешімдердің шығуына байқаусыз жол берілуіне және іс жүргізу мерзімінің бұзылып қаралуына әкеліп соғатын. Ал экономикалық соттар жұмыс істегелі бері мұндай келеңсіз жағдайға бірден тосқауыл қойып, даулардың сапалы әрі заңды, заңда көрсетілген

мерзімде шешілуіне көп көңіл бөліне бастады [8,42]. Экономикалық соттар тек сот шешімдерінің сапасын жақсарту үшін ғана емес, осымен бірге республика экономикасында оң ықпал етуге тиіс болды. Мамандандырылған соттардың тағы бір ерекшелігі-олардың қазіргі бар әкімшілік-аумақтық бірлік құрылымдарымен үйлеспеуі. Осы көрсетілген соттардың жұмысын, қоғам бірінші кезекте кәсіпкерлер осы жаңалықты бағалай алатындай, осындай мамандандырудың мақсатқасай екендігін тани алатындай етіп жолға қою керек.

Заңдылық пен құқықтық тәртіпті қамтамасыз ететін негізгі орган сот дей келе, К. Халықовтың пікірі бойынша, «Қазақстан Республикасының сот жүйесі мен судьяларының мәртебесі туралы» заңды келешекте мына мазмұндағы баппен толықтыруға болар еді. Сот билігі сотта қарау және шешу арқылы төмендегідей жүзеге асырылады:

а) азаматтардың, мемлекеттік және өзге ұйымдардың құқықтары мен еркіндіктерін қозғайтын даулар жөніндегі азаматтық істер;

б) шаруашылық жүргізуші субъектілер арасындағы олардың заңды құқықтарымен мүдделерін қорғау жөніндегі шаруашылық даулар;

в) азаматтардың құқықтары мен заңдары мүдделерін қозғайтын жағдайларды мемлекеттік, қоғамдық органдардың және лауазымды адамдардың (лауазым иелерінің) іс-әрекетінің заңдылығы мен негізділігін тексеру бойынша өзінің құзыретіне жатқызылатын істер;

г) қылмыстық істер және қажет болған жағдайларда қылмыс жасауда айыпты (кінәлі) адамдарға заң белгілеген жаза қолдау немесе кінәсіздерді ақтау;

д) өзінің құзыретіне берілген тәртіптік теріс қылықтар және қажет болған жағдайларда жасауда айыпты адамдар үшін тәртіптік ықпал ету шараларын қолдану туралы немесе кінәсіздерді ақтау. Судья лауазымына тағайындау рәсімінің ашықтығы мен жариялылығын қамтамасыз ету мақсатында судьялар қызметіне конкурстық негізде үміткерлер іріктеуді жүзеге асыруды көздейтін нормалар енгізілді, сондай-ақ олар міндетті тағылымдамадан (сынақ мерзімінен) өтулері тиіс. Бұдан басқа, судьялар тәуелсіздігі кепілінің принциптері іске асты. Атап айтқанда, тәртіптіккөндірісті (іс жүргізуді) қозғау құқығына ие адамдар тобының саны азайтылды. Қазір мұндай құқықты тек қана Жоғарғы Соттың төрағасы мен облыстық соттардың төрағалары ғана иеленген.

Сот өзінің бүкіл қызметі арқылы азаматтарды Отанға және демократиялық қоғам ісіне берілгендік рухына, Қазақстан Республикасы Конституциясын және басқа заңдарын мүлтіксіз орындау, алуан түрлі меншікке ұқыпты қарау, еңбек тәртібін сақтау, азаматтық борышқа адал болу, азаматтардың құқықтарын, ар-ожданы мен қадыр қасиетін құрметтеу рухындатәрбиелеугеміндетті. Сот істерді қарап-шешу арқылы азаматтарды құқықтық тәрбиелеу ісіне қатынасып қана қоймай, қоғамның кейбір тәртіп бұзуға икем тұратын мүшелеріне де өз іс-әрекетімен көп әсер етеді, дұрыс жолға түсулеріне мүмкіндік жесейді. Басқа бірде-бір органның сот сияқты өкілеттігі болмайды. Міне сондықтан да, бейнелеп айтқанда, сот бүкіл құқық қорғау органдарының шырқау биігі тәрізді. Сот елдегі құқық тәртібін сақтаудың басты құралы болып табылады. Қазіргі кезде Республика әлеуметтік экономикалық қайта құрулар болып жатқанда, азаматтардың құқықтар мен бостандықтарын қорғау; заңдылық пен құқықтық тәртіпті нығайту мемлекет, қрғам, азаматтарға және қайта құру процесстеріне кері әсер ететін қылмыстылықпен күресуді мақсат етеді. ҚР-ның президенті Н.Ә.Назарбаев өзінің облыс әкімшіліктерінің басшылықтарының қатысуымен құқық қорғау органдарының республикалық кеңес баяндамасында: «Біздің мемлекетіміздің де кримогендік процеспен ұшырасқан кезеңге жетті. Ол саяси реформалардың саясатына, қоғам ішіндегі тұрақтылыққа, азаматтардың тыныш өмір сүруіне қауіп», - деген. Сондықтан, қылмыстылықпен күресте қылмыстық құқықтың мынадай принциптері бұлжытпай сақтала отырып жүргізілуге тиіс:

мәні қылмыстық құқық тұрғысында іс-қимылдың қылмыстылығы мен жазалығы тек қылмыстық заңмен айқындалуға тиіс екендігіне сиятын заңдылық;

қылмыс жасаған барлық азаматтардың шыққан тегіне, әлеуметтік, лауазымдық және мүліктік жағдайына, жынысына, нәсіліне, ұлтына немесе кез келген басқа жағдайларға қарамастан заң мен сот алдында бірдей екендігін білдіретін азаматтар теңдігі;

адам тек өзінің кінәсі анықталған қоғамдық қауіпті әрекеттері мен одан туындаған қоғамдық қауіпті салдары үшін ғана қылмыстық жауаптылыққа тартылатынын айқындайтын кінәлі жауапкершілігі;

қылмыстың қоғамға қауіптілігінің сипаты мен дәрежесін, қылмыстының жеке басының жауапкершілігі мен жазасын жеңілдететін және ауырлататын жағдайларды ескере отырып, соттардың әділ жаза белгілеуі тиіс екендігін білдіретін әділеттілік;

заңды қолдану кезінде қылмыс жасаған адамдарды азаптауды, қорлауды, болдырмайтын ізгілікті қарауды және оларға қатысты қылмыстық жауаптылық пен жазадан босату үшін заңды негіз болмаған жағдайда ғана қолданылатынын, ал қарастырылғандар арасынан жасаған қылмысы үшін жазаның барынша қатаң түрі егер қатаңдығы біршама томен түрі жаза мақсатына алмаған жағдайда ғана тағайындалатынын білдіретін қылмыстық жазалаудың ізгілігі мен үнемділігі;

Ел ішіндегі біртұтас мемлекеттік билікті: заң шығарушы, атқарушы, сот тармақтарына бөліп, барлық билік тармақтары мемлекеттің мақсаты мен алға қойған міндеттерін жүзеге асыру бағытында, шын мәніде, өзара келісіп қимыл жасап, бірін-бірі тежеп отыруы тиіс. Нарықтық экономикаға негізделген шаруашылықты одан әрі дамыту, экономикалық өрлеуде мемлекеттің белсенді рөліне, шетел инвесторларды тартуды ылғайтуды керек. Қоғам ішінде орта таптың құрылуына, орта және шағын бизнеске қолдау қорсету, жұмыссыздықпен күресті күшейту қажет.

Рухани тәрбие биік санаға жетелейді. Сондықтан, бүгінгі жасжеткіншек - болашақ тізгінін ұстайтын, ел мен жер камын ойлайтын жастарымызға дұрыс тәрбие беріп, кішіпейілділік, адамгершілік, инабаттылық, патриоттық сияқты қасиеттерге үйретіп, құқықтық санасын жоғарылату жөніндегі шараларды көбейту мен орындау.

Заңдылық пен құқықты қамтамасыз ететін негізгі кепіл құқықты қорғау органдарының жұмысы. Әрине, олар әлі жеткілікті дәрежеде қызмет жасамайды. Осы органдардың қызметін жақсарту, жұртшылықтың белсенділігін дамытып, құқық тәртібін қорғауда заңдылықтың маңызын арттыруы жөніндегі белгілі шаралар жүзеге асыру, құқық тәртібін бұзушылықтың қандайына болсын тосқауыл қою, оны туғызатын себептермен мүмкіндіктерді жою үшін қажетті жағдай жасау. Заң нормаларының сапасын жақсартып, заңдарды жетілдірудің тиімді жолдарын жүзеге асыруы мен орындау.

Қорыта айтқанда, мемлекеттік дербестік, аумақтық тұтастық, рухани бірлік, соның негізінде құқықтық мемлекет құру халқымыздың ежелгі арманы болды. Енді, міне, тәуелсіз мемлекетіміздің құрылып, нығаюы, оның мемлекеттік тұтастығының Ата заңымызда алтын әріппен жазылуын халқымыздың көксеген арманының орындалуы деп есептейміз. Сондықтан Ата заңның, әр қағидасына терең мән беріп қастерлеуге, оның талаптарын бұлжытпай орындауға ат салысу әрбір адал азаматтың абзал борышы демекпіз. Жұмысымды «Заңды білу-білімділік; құрметтеу-мәдениеттілік, ал оны сыйлау және оған жүгіну - ардың ісі. Арлы адам - заңға бағынып, заңға жүгінетін, сол арқылы өз мемлекетінің мерейін тасытуға жекелей үлес қосатын адам» деген сөзбен аяқтағым келіп отыр.

Пайдаланылған әдебиеттер тізімі

1. Халиков К.Х. Судебная власть на переходном этапе развития государства // Тураби, 2001 №3, С.77-78.
2. Назарбаев Н.А. Конституция - кемел келешектің кепілі // Егеменді Қазақстан, 2002, №207-208, 26.
3. Құнғожинов С. Ішкі істер органдары қызметкерлерінің кәсіптік азауы // Заң журналы, 2002, №11, 44 б.
4. Қайыржанов Е.І. II Оның кәмілетке толмағандар қылмыстарының алдың алуы. Оқу куралы. - Қарағанды: КСРО ИМ ҚЖМ, 1983.-83-84б.
5. Құл - Мұхамед М. Мемлекеттік құрылыстың қазіргі кезеңіндегі аумақтық Әділет органдарының рөлі // Заң журналы, 2003, №4, 28 б.
6. Мұқашев М. Заң жобасын дайындау жауапкершілікті талап етеді // Заң газеті, 2003, №10, 2 б.
7. Қанағатова Қ. Қазақстандағы құқықтық саясаттың көкжиегі // Заң журналы, 2003, №4, 18-б.
8. Жоламан К.Д. Заңның үстемдігі - құқық жүйесін құрудың негізгі қағидасы // Право и государство, 2001, №4, 42 б.

ОӘЖ 343

Тыныштықбаев Н.

«Құқықтану» мамандығының III-курс студенті, Қ.Жұбанов атындағы Ақтөбе өңірлік мемлекеттік университеті, Ақтөбе қ.

ШЕТ МЕМЛЕКЕТТЕРДЕГІ СОТ ЖҮЙЕСІНІҢ ҰЙЫМДАСТЫРУДЫҢ ЕРЕКШЕЛІКТЕРІ

Жалпы, мақалада берілген шет елдердің сот жүйесінің ерекшеліктерін салыстыра отыра, әкімшілік әділетті ұйымдастыру нысандары, соттан тыс ұйымдарды пайдалану, унитарлық белгісі және сот жүйесінің көптігі, жүйелердің деңгейінің алуандығы, жалпы юрисдикциядағы соттардың құрылымы арқылы ерекшеліктенетінін айқындадық. Сонымен қатар, аталмыш елдердің барлығының сот жүйелеріне тән: конституциялық және әкімшілік соттардың болуы, сот жүйесінің біртұтастығын қамтамасыз етуге бағытталған арнайы органның болуы (Францияда қақтығыстар бойынша Трибунал, ГФР – Жалпы Сенат) сияқты жалпы ұқсастықтар да тән. Мақаланы тұжырымдай келе, шетелдерінің сот жүйесі – бұл жалпы юрисдикциядағы және мамандандырылған соттардың жиынтығы, олар мақсатты түрде сот төрелігін жүргізеді және іс жүргізу нысаны, басқа да негіздер бойынша ажыратылады, белгілі бір саты жүйесінде қызмет атқарады деп топшылаймыз. Ал судьяларды дайындау ісі, ғасырлар бойынша аса маңыз беріп келе

Франции, Федерального Сената Федеративной Республики Германии). Определяя эту статью, европейская судебная система представляет собой совокупность общей юрисдикции и специализированных судов, которые ориентированы на правосудие и отделяются от других форм, жатқан күрделі сала екендігі көрінеді.

Түйін сөздер: *Сот жүйесі, сот өндірісі, мемлекеттік билік, судья, апелляциялық сот, мемлекеттік қызмет, юстиция.*

В целом мы сравнили особенности судебной власти в странах, представленных в этой статье, тем, что административное правосудие отличается формами организации, использованием внеучебных организаций, унитарным характером и изобилием судебной системы, разнообразием систем и структурой судов общей юрисдикции. В то же время все эти страны характеризуются общим сходством в судебной системе: наличием конституционных и административных судов, наличием специального органа для обеспечения целостности судебных органов (Трибунал для Трибунала действующих на определенном этапе. И работа судей - сложная отрасль, которая на протяжении многих веков привлекает больше внимания.

Ключевые слова: Судебная система, судебное производство, государственная власть, судья, апелляционный суд, государственная служба, юстиция.

In general, we have compared the peculiarities of the judiciary in the countries presented in the article, by the way that administrative justice is distinguished by the forms of organization, the use of extra-curricular organizations, the unitary character and the abundance of the judicial system, the diversity of systems, and the structure of courts of general jurisdiction. At the same time, all of these countries are characterized by common similarities in the judicial system: the existence of constitutional and administrative courts, the existence of a special body to ensure the integrity of the judicial system (the Tribunal for the Non-Proliferation of Tribunal, the Federal Republic of Germany). By defining the article, the European judicial system is a set of general jurisdiction and specialized vessels, which are purposefully engaged in the administration of justice and are dissolved on a different basis and function in a certain stage. And the work of judges is a complicated branch that has been gaining more attention over centuries.

Keywords: Judicial system, judicial proceedings, state power, judge, appellate court, public service, justice.

Ата Заңымыздың 3-бабының 4-тармағына сәйкес Республикадағы мемлекеттік билік біртұтас және ол Конституция мен заңдар негізінде заң шығарушы атқарушы және сот тармақтарына бөліну олардың тежемелік әрі тепе-теңдік жүйесін пайдалану арқылы өзара іс-қимыл жасау принципіне сәйкес жүзеге асырылады. Осы жолда мемлекеттік биліктің дербес саласы – сот билігінің, қазақстандық сот жүйесінің дамуы, нығаю жолдарын еліміздің тарихи тағдырынан бөліп алып қарастыру мүмкін емес деп санаймын. Елбасы Н.Ә.Назарбаев мемлекеттік құқықтық саясаттың негізі – тәуелсіз сот жүйесін құру туралы бастама көтерді және сот жүйесінің мемлекеттік деңгейде нақты іс-шараларының бағдарламасы әзірленді. Осы жолда мемлекеттік биліктің дербес саласы – сот билігінің, қазақстандық сот жүйесінің даму нығаю жолдары еліміздің тарихи тағдырынан бөліп алып қарастыруға болмайды. Президенттің 1994 жылы 12 ақпандағы Жарлығымен бекітілген «Қазақстан Республикасындағы құқықтық реформаны дамыту туралы» бағдарламасы еліміздің сот құрылысы мен сот өндірісін дамытуда, тиісті бағыттарды айқындауда айтарлықтай рөл атқарды. Жаһандану мен жаңғырудың тәсілі ретінде сот жүйесінің қызметін жаңаша ұйымдастыруда соттарды мамандандыру жолы таңдап алынды. Реформа белестерін бағындыру мақсатында жүзеге асырылып жатқан материалдық-құрылымдық шаралардың тиімділігі айқындалды. Нақты деректерге сүйенетін болсақ, еліміздің барлық аймақтарында 2002 жылы мамандандырылған ауданаралық экономикалық соттар, 2004 жылы мамандандырылған әкімшілік соттар, 2010 жылы қылмыстық істер жөніндегі, ал 2012 жылы кәсіпкерлік толмағандардың істері жөніндегі соттар құрылды. Айта кететін жағдай, жаңа қоғамдық қатынастарды реттеуге арналған заңнамалық бастамаларға қолдау көрсетіліп, жаңа үлгідегі Қазақстан Республикасының қылмыстық-процестік, Азаматтық процестік, Қылмыстық-атқару, Еңбек кодекстері қабылданды. ХХІ ғасырдың екінші он жылдығында мемлекетіміздің сот жүйесі халықаралық талаптар мен стандарттар қағидаларына толығымен жауап беретін, білікті және тәжірибелі судьялар еңбек ететін, материалдық жабдықтау тұрғысынан толығымен қамтылған, Конституция қағидаларына негізделген ерекше өкілеттіктерді жүзеге асыратын мемлекеттік биліктің органы ретінде қалыптасты [1,2]. 2010 жылы Қазақ елі Европа Қауіпсіздік және Үлгілік Ұйымына төрағалық етті. Алайда, төрағалық етуге өтініш білдірген елімізге сеніммен емес, күмәнмен қарағандардың қатары көп болды. Ұйым өкілдері демократиялық принциптерді тексеріп, мониторинг жүргізу нәтижесінде еліміздің сот жүйесі адам құқығын қорғауда Европалық стандарттарға сәйкес деп танылып, бізге төрағалық ету бұйырды. Ал, Қазақстан Судьялар Одағының Халықаралық Судьялар Қауымдастығы Ассоциациясына толық мүше болып қабылдануы сот жүйесінің абыройын одан әрі асқақ ете түсті. Бұл мемлекетіміздегі сот жүйесінің халықаралық талаптар мен стандарттар қағидаларына сай екендігінің нақты дәлелі деп ойлаймын. Сондай-ақ, елімізде «Медиация туралы» Заңның және Азаматтық процестік кодекстің қабылдануы дауларды баламалы тәсілдермен шешу мүмкіндігіне жол ашты. Істерді оңайлатылған, қысқартылған өндірісте қараудың заңмен реттелген процессуалдық мүмкіндіктері, бітімгершілік, медиация, партиспативтік рәсімдердің сотта жиі қолданылуы оң нәтижелерге жол бастады [2,28]. Сот сатыларын оңтайландырудың да дер кезінде қолға алынуы істердің қаралу мерзімін барынша қысқартуға бағытталғанын айтып кеткен жөн. Осыған сәйкес біздің экономика және құқық факультетінде де болашақ заңгерлерді дайындауда осы оқу курсының оқытылуының маңызы зор деп санаймын. Сондықтан да сот жүйесінде медиация тәсілі тазалықты, әділ төрелікті қамтамасыз етудің бірден- бір жолы болмақ, яғни, тарапты қанағаттандыру негізінде жүргізілген келіссөз рәсімі. Ал шет елдердегі сот билігінің ұйымдастыру жолдары қандай екен? Қазіргі таңда Францияның жалпы соттар жүйесін Кассациялық сот, апелляциялық соттар және бірінші сатыдағы түрлі санаттағы істерді қарастыратын соттар құрайды. Кассациялық сот – ежелден келе жатқан Францияның жоғарғы сот сатысы. Қазіргі таңдағы Кассациялық соттың азаматтық істер бойынша бес палатасы және қылмыстық істер бойынша бір палатасы бар. Ал, «азаматтық» палаталар, азаматтық істер бойынша бірінші, екінші, үшінші палаталарға, сонымен қатар, сауда және қаржы істері бойынша палатаға, әлеуметтік істер бойынша палатаға бөлінеді екен.

Францияда қабылданған 1982-1983 ж. декретке сәйкес, Кассациялық сот: бірінші төрағадан, 6 палата төрағаларынан, 84 сот мүшелерінен, 36 түрлі санаттағы кеңесші- баяндамашылардан, Кассациялық сот жанындағы прокурордан, бірінші бас адвокаттан және 19 бас адвокаттардан құралады [3, 38-6.]. Францияның апелляциялық соттарының юрисдикциясы бірнеше департаменттердің аумақтарына таралған еді. Апелляциялық сотты бірінші төраға басқарады. Апелляциялық соттарды да азаматтық және қылмыстық істер

бойынша палаталар және кейбір жағдайларда сауда және әлеуметтік істер бойынша палаталар құрайды [2, 105-б.]. Францияда судья қызметіне жалпы білімі бар, кәсіби маман, қажетті емтихандарды тапсырғаннан кейін, мемлекеттік қызметке қабылданады. Бастапқы заң білімдерін меңгергеннен кейін, мемлекеттік комиссияның алдында емтихан тапсырады, ал ол өз кезегінде 1958 жылы құрылған Бордодағы магистратураның Ұлттық мектебінде (Ecole Nationale de Magistrature) оқуға мүмкіндік береді. Жыл сайын аталған мектепке 4 мың үміткер құжаттарын тапсырып, олардың 250-і ғана қабылданады [4, 25-б.]. Екі жыл шеңберінде тыңдаушылар білімдерін шыңдап, түрлі соттарда тағылымалардан өтеді. Қорытынды емтихан тапсырғаннан кейін олар, судьялардың мемлекеттік қызметіне кіріседі [4, 27-б.]. Францияда, судьялар мемлекеттік қызметкерлер болып танылады, сондықтан да тек қана Франция мемлекетінің азаматтары ғана судьялық қызметке тағайындалады. Франциядағы соттардың жағдайы роман-герман үлгісіне тән. Айта кететін бір жайт, шет мемлекеттердің басым көпшілігінің сот жүйесі неғұрлым кең тараған екі модельдің біреуіне жатады: англосаксондық (англо-американ) немесе роман-германдық (еуропа континенті). Соңғы кездері құқықтану саласындағы мемлекет және құқық теориясы саласында екі модельдің жақындасу үрдісі байқалғанын атап өткен жөн. Англосаксондық елдерінде құқық барған сайын сот құрылысы мен сот ісін жүргізуді заңнамалық реттеуге айналуда, ал континентальды жүйедегі елдерде судьяларға қоғамдық қатынастарды заңнамалық реттеудегі проблемаларды өз шешімдерімен толықтыру құқығы беріледі, яғни соттарға кейбір шамада құқық шығару функциясы берілгенін білдіреді. Сот билігі басшылыққа алатын басты ұйымдастыру қағидаты барлық жерде бірдей тек заңға бағынатын судьялардың тәуелсіздігі, оның кепілдіктерінен ажырамас тұтастығында; қызмет атқарған уақытында ауыстырылмайтындығы, иммунитеті, көтермелеудің азаймайтындығы болып табылады. Бірқатар елдердің Конституциясы халықтың ең алдымен, алка биі ретінде сот төрелігін атқаруға қатысуын көздейді. Сот төрелігін атқаруды сапалы ұйымдастыру сот шешімдеріне шағым беру құқығы түрінде көрінетін сатылық қағидатының маңызы зор. Төтенше соттарға тыйым сала отырып, заңды түрде белгіленген соттардың ғана сот төрелігін атқаруының конституциялық қағидаты кең тараған. Сот процесінің негізгі қағидаты ретінде сот жүйесі қызметі қағидатын бөліп көрсеткен жөн. Сот процесінің кең таралған конституциялық қағидатын жариялық болып табылады. Ал, Германияның сот жүйесіне келетін болсақ, 1877 жылы заң бойынша ординарлық юстиция соттарының қалыптасуының және қызметінің сот құрылымы бекітілген [5, 2]. Ординарлық соттардың құрамына, жергілікті соттар, ландгерихтер, обер-ланд-герихтер және империялық сот кірген. ГФР Конституциясына сәйкес, юстицияның негізгі бес саласы ерекшеленеді (жалпы, еңбек, әлеуметтік, қаржы және әкімшілік). Осыған байланысты, әрқайсысының жоғарғы сот органымен басқарылатын тиісті бес соттар жүйесі бар. Жалпы соттар, әкімшілік юстиция және басқа да мамандандырылған соттардың құзыретіне кірмейтін барлық азаматтық және қылмыстық істерді қарастырады. Жалпы соттардың қызметі сот құрылымы туралы Заңмен реттеледі. Жоғарғы федералдық сот жалпы соттар жүйесін басқарады. Ол, Карлсруэ қаласында орналасқан және сот төрағасынан, төрағалардан, сот мүшелерінен құралады.

Судьялар мәртебесі ГФР Негізгі заңымен реттеледі. Негізгі заңның 101-бабына сәйкес, юстиция органдарының әкімшілік шаралары ешқандай судьяны заңды мәртебесінен айыра алмайды екен. [6, 186-б.]. Германияда сот қызметін атқарғысы келген тұлғалардың білім алу үдерісін бірнеше кезеңдерге бөліп қарастыруға болады: Ол мынадай негізгі бағыттардан тұрады:

Заңмен белгіленген мерзім ішінде, университеттің құқық факультеттерінде білім алу. Бұл кезең үшін заңнамамен белгіленген міндетті пәндер оқытылады және олардың құрамына азаматтық істер негізі, қылмыстық құқық, бұл пәндердің іс жүргізу бөлімдері, сонымен қатар бірқатар жалпы білім беру сипатындағы гуманитарлық пәндер оқытылады. Жоғары оқу орнын бітіргеннен кейін бірінші мемлекеттік емтихан тапсырылып, онда білім алған жылдардың нәтижесі бағаланады.

Бірінші мемлекеттік емтиханды тапсырғаннан кейін, екі жылға созылатын дайындық курсы (тәжірибе) өту қажет. Дайындық қызметін үміткер, әкімшілік мекемелер, жалпы юрисдикциядағы соттар, қаржылық соттар, еңбек даулары бойынша соттар, әлеуметтік даулар бойынша соттар, прокуратура, нотариалдық кеңселер, кәсіподақтар, кәсіпкерлер бірлестіктері сияқты түрлі мемлекеттік органдарда атқара алады. Қарастырылған мерзім біткеннен кейін, мамандыққа тікелей бағытталған екінші емтихан тапсырылады. Осы сынақтан өткен тұлғалар, сот міндеттерін жүзеге асыруға лайықты деп саналады.

Үміткер, Судьялар туралы Заңның § 9 сәйкес қойылатын кәсіби талаптарға лайық болумен қатар, ГФР Негізгі заңының 116-бабында қарастырылғандай неміс ұлтынан сайланады [6, 118-б.]. Осы талаптардың барлығына сай келетін тұлғалар судьялық қызметке тағайындала алады. Британдық мемлекеттік мекемелердің лауазымды тұлғаларының ішінен ағылшын судьялары ерекше орын алады. Жабық тұрғыдағы заңгерлер корпорациясының ағылшын құқығының пайда болуы мен дамуындағы рөлі ерекше [7, 23-б.]. Қазіргі таңдағы ағылшын сот төрелігі жүйесінің негізі II Генрих (1154-1189 ж.) кезінде, жер меншігіне байланысты туындаған дауларды реттеумен айналысатын 12 жергілікті рыцарьлардан тұратын сот жүйесі түрінде қаланған болатын. Сонымен қатар, II Генрих тұсында 18 судья әр түрлі дауларды реттеумен айналысқан [7, 28-б.]. Судьялар Англияның барлық аумақтарында Лондоннан барып келіп сот төрелігін жүргізген, осыған байланысты елде бірегей құқықтық жүйенің (common law – «ортақ құқық») яғни, барлығы үшін ортақ құқық – common for all-law) негізі қаланған [7, 33-б.].

Қазіргі таңдағы ағылшын сот жүйесінің негізі XX ғасырдың 60-жылдарында салынған. Атап өтсек, Парламент шығарған маңызды құжаттардың ішінен: 1966 ж. «қылмыстық істер бойынша апелляциялар туралы» Акт, 1968 ж. «Соттар туралы» Акт, 1973 ж. «қылмыстық соттар өкілеттілігі туралы» Акт, 1967, 1972, 1982 ж. «қылмыстық сот төрелігі туралы» Акт, 1980 ж. «Магистерлік соттар туралы» Акт, 1981 ж.

«Сот төрелігінің Жоғарғы соты туралы» Акт, 1984 ж. «Графтықтардың соттары туралы» Акт сияқты заңдарды ерекшелеуге болады. Англия және Уэльс сот жүйесінің негізі: Англия және Уэльс Апелляциялық соты (England and Wales Court of Appeal), Англия және Уэльстік Жоғарғы соты (England and Wales High Court), Тәж Соты (Crown Court), Графтықтар соты (County Court) құрайды. Ал төменгі сатыдағы сот жүйесіне азаматтық, қылмыстық және жанұялық дауларды тыңдайтын бітімгершілік соттар (Magistrates' Court), тек қана азаматтық істерді қарастыратын трибуналдар (Tribunals) кіреді. Дәстүр бойынша сот сатысының басында, Апелляциялық және Жоғарғы соттың шешімдері мен үкімдеріне шағымды, Шотландияның Сот Палатасының (азаматтық істер бойынша) шешіміне шағымды, Солтүстік Ирландияның Апелляциялық сот шешіміне шағымды (құқық қолдану мәселелері бойынша ғана) қарастыратын лордтар Палатасының Апелляциялық комитеті (Appellate Committee of the House of Lords) тұрады. 2009 жылдың 1 қазанынан бастап Лорд-тар Палатасының Апелляциялық комитетінің функциялары, 2005 ж. конституциялық реформа туралы Заңға (Constitutional Reform Act 2005) сәйкес, Жоғарғы сотқа берілген (Supreme Court of the United Kingdom). Роман – герман үлгісінен ерекшеленетін Ұлыбританияның заң саласы элитасының негізін, тәжірибесі мол заңгер мамандар солиситор, барристерлер және судьялар ғана атқарады. Солиситор – заң мәселелері бойынша кеңес беретін дербес қорғаушы. Ол сот процесі басында ғана қажетті шараларды қабылдауға құқылы болғанымен, істі қарастыруда олар тек магистраттық соттар және графтықтар соттарына ғана қатыса алады. Жоғары сатыдағы соттарда тек барристерлер ғана қызмет атқарады. Оларға сырлардан жалғасқан дәстүрлер негізінде монополистер болып табылады. Барристерлердің элиталық тобына корольдік адвокаттар жатады, ал олардың ішінен Жоғарғы соттың және графтықтардың судьялары таңдалады.

Барристерлердің кәсіби ұйымы ретінде төрт гильдия: Линкольдік гильдия, Ішкі Темп, Орта Темп, Грей гильдиясы саналады. Осы мектеп гильдиялар болашақ судьяларды дайындайтын орталықтар болып табылады. 1990 жылғы соттар және құқықтық қамтамасыз ету туралы Заң бойынша, судьяларды іріктеудің жаңа межесі белгіленген. Осы Заңға сәйкес, жоғарыда көрсетілген корпорациялардың мүшелері, сонымен қатар басқа да құқықтық ұйымдардың өкілдерінің ішінен жаңа қоғам «адвокатура» құрылған. Ол ұйымға, кәсіби органдарының ұйымдарымен ұсынылған тұлғалар еніп, сотта адвокат болуға мүмкіндік алады [8, 115-б.]. Ағылшын университеттерінде студенттер, үш жыл оқудан кейін құқық бакалавры деген дәреже алады. Дегенмен, заң дәрежесін алу кәсіби заңгер ретінде қызмет атқаруға мүмкіндік бермейді. Ол дәреже тек қана, бітірушіні гильдия мектептерде бірқатар құқықтық пәндерді тапсырудан ғана босатады. Университет қабырғасында заң білімдерін меңгерген тұлғалар, осындай гильдия-мектептердің біріне түсіп, бір жыл мерзім ішінде оқудан өтеді. Бітіру емтихандарын тапсырғаннан кейін бітіруші бір немесе бірнеше барристерлік мекемелерде оқушы болып қабылданады. Жалпы, ағылшын заң білімі болашақ қорғаушыларды дайындауға бейімделген.

Сондықтан да Англияда судья қызметіне тек қана, тәжірибесі мол, танымал қорғаушы ғана тағайындала алады [8, 229-б.]. Англияның сот корпусы екі негізгі функция атқарады: сот төрелігін жүргізу және әкімшілік функциялар. Англия және Уэльс аумақтарында магистраттар – қоғамдық негізгі судьялар болып саналады. Қазіргі таңда 30 мың магистраттық соттар ақысыз негізде қызметтерін атқарады, себебі олар заңгер болып табылмайды. Дегенмен олар, соттардағы 700 отырыстарға қатысып, жылына 2 млн. істерді қарастырады. [9, 157-б.]. Италияның сот құрылымы оның Конституциясымен және 1941 жылғы «Сот құрылымы» туралы Заңмен реттеледі. Италияда конституциялық, жалпы және арнайы юрисдикциядағы соттар қызмет атқарады. Конституциялық юрисдикцияны Конституциялық сот (Corte costituzionale) атқарады. Конституцияның 134137 баптарына сәйкес, мемлекеттің заңды күші бар актілерінің және заңдардың конституцияға сәйкестігі туралы шағымдары, облыстар арасында, мемлекет және облыстар арасындағы түрлі билік өкілдерінің құзыреті туралы дауларды, Республика Президентіне қарсы бағытталған айыптауларды қарастырады [6, 423-б.]. Конституциялық сот, республика президентімен, парламентпен тағайындалатын 15 соттан тұрады. Конституциялық соттың судьялары жалпы және әкімшілік соттардың магистраттары, университеттің ординарлық профессорлары және 20 жылдық еңбек өтілі бар қорғаушылар санатынан тағайындалады. Судьялар тоғыз жыл мерзімге тағайындалып, мерзім өткеннен кейін қайтадан тағайындала алады. Соттардың жалпы юрисдикциясы: қылмыстық, азаматтық болып бөлінеді және олар, жария билік органдары мен жеке субъектілер арасындағы заңдылықты қамтамасыз етеді. Жалпы юрисдикциядағы сот төрелігін, кәсіби соттар және құрметті судьялар жүргізеді. 1998 жылға дейін Италияның бірінші сатыдағы соттары ретінде кішігірім істермен айналысатын бір судьядан тұратын Претуро (Pretura) және үш мүшеден құралған күрделі істерді қарастырумен айналысатын Трибунал (the Tribunale) саналған. 1998 жылы Претуро таратылып, оның функциялары Трибуналға берілген. 1998 жылы азаматтық және қылмыстық істер бойынша бірінші сатыдағы соттар институты құрылған. Осы соттың судьялары емтихан тапсырмайды, кәсіби қызмет көрсеткенімен, Әділет министрліктеріне жұмысқа қабылданбайды және жалақы алмайды. Оларға тек қана, сот мәжілістеріне қатысқаны үшін төлем төленеді [10, 145-б.]. Италияда бітімгершілік судьяларының институты 1991 жылы 21 карашада № 374 заңмен құрылған. Бірінші сатыдағы соттар жүйесінің негізгі буынын трибуналдар құрайды. Олардың құзыретіне – барлық азаматтық және қылмыстық даулар кіреді. Италиядағы ювенальдық соттар (Tribunale per i minorenni) – бұл азаматтық, қылмыстық және әкімшілік істер бойынша кәмелетке толмаған тұлғаларға қатысты сот функцияларын атқаратын арнайы институт. Олар апелляциялық соттар негізінде құрылады. Апелляциялық соттар (Corte di appello) екінші сатыны құрайды. Олардың юрисдикциясына шетел соттары және арбитрлері шығарған шешімдерді атқару кіреді [10, 225]. Италия судьяларын әділет министрлігінің ұсынысымен Республика Президенті, заң саласында жоғары білім бар, сот магистратурасын

бітірген тұлғалардың ішінен тағайындайды. Конкурстық іріктеуден өткен үміткерлер тағылымдамадан өтуші қызметіне алынады. Италияда судьяларды іріктеуді жетілдіру мақсатында 1997 жылдан бастап бірқатар реформалар жүргізілген. Жалпы, шет мемлекеттердегінегізгі сот жүйесінің төрт түрі мыналар: 1) романдық (Франция, Италия, Испания, Португалия, Бельгия); 2) германдық (ГФР, Австрия), 3) ағылшын (Англия және Уэльс); 4) аралас үлгілер – (Дания, Норвегия, Швеция, Финляндия, Шотландия, Ирландия, Швейцария). Осы келтірілген сот жүйелерінің ішіндегі жетекші елдер: Франция, Германия, Англия, Италия мемлекеттерінің сот жүйесінің негізінде талдауға тырыстық. Сонымен, жоғарыда келтірілген пікірлерді тұжырымдай келе, шетелдерінің сот жүйесінде судьялар корпусын қалыптастыру мәселесі ғасырлар бойы өзіндік дәстүрге ие, судьялар корпусының кәсіптік деңгейін үнемі жетілдіріп отыруға ден қойған күрделі жүйе екендігін байқаймыз. Бұл елдерде, болашақ судьяларға қажетті кәсіби талаптармен, жеке басқа қойылатын адамгершілік-әдеп нормалары арнайы межелер мен стандарттарда белгіленген. Олар, мақсатты түрде сот төрелігін жүргізіп, белгілі бір сағыда өз қызметтерін жүргізеді. Сонымен Тәуелсіз, күшті және әділ сот билігі – құқықтық мемлекеттің демократиялық дамуы мен зиялылық дәрежесінің көрсеткіші болып табылады. Сот жүйесінің беделі, ең әуелі, судьялардың әділ төрелігімен жасалуы тиіс деп санаймыз.

Пайдаланылған әдебиеттер тізімі

1. Б.Мақұлбеков. «Әділ сот жүйесі – тәуелсіз елдің берік тірегінің бірі» Қазақстан Республикасы Жоғарғы сотының судьясы «Егемен Қазақстан» 16.11.2016.
2. Кальсин И. Свобода слова и правосудие. Жинақта: Журналист у судебного барьера. – Алматы, 2001. – 28-бет.
3. Берже Э.: Модель либеральной судебной системы подвергается испытанию: директория (исполнительная власть) осуществляет надзор за судьями // Правовые исследования во Франции: Сборник научных трудов. – М.: Изд-во ИНИОН РАН, 2007. – С. 125-128.
4. Боботов С.В. Правосудие во Франции. – М.: ЕАВ, 1994. – 198 с.
5. Правовые системы стран мира / под ред. А.Я. Сухарева. – М.: Инфра-М-НОРМА, 2001. – 840 с.
6. Лужина А.Н. Они хотят стать судьями // Международно-правовые стандарты в конституционном праве: Сборник научных трудов. – М.: ИНИОН РАН, 2006, Ч. 1. – С. 364-366.
7. Учреждение судебных установлений для Германской империи с законом о введении его в действие / пер. Ив. Соболева. – СПб.: Типография А. Траншеля, 1878. – 136 с.
8. Конституции государств Европейского союза: Сборник. / Под редакцией Л.А. Окунькова – М.: Издательская группа ИНФРА М–НОРМА, 1997. – 804 с.
9. Апарова Т.В. Суды и судебный процесс Великобритании: Англия, Уэльс, Шотландия. – М.: Институт международного права и экономики. «ТриадаЛТд», 1996. – 157с
10. Slapper, G. The English Legal System / G.Slapper, D.Kelly. – 8th – Охон : Routledge Cavendish, 2006 – 738 p.

ОӘЖ 343

Шахраман А.

«Құқықтану» мамандығының III-курс студенті, Қ.Жұбанов атындағы Ақтөбе өңірлік мемлекеттік университеті, Ақтөбе қ.

ЕЛ БІРЛІГІН САҚТАУ МАҚСАТЫНДАҒЫ ӘДІЛ СОТТЫ ЖҮЗЕГЕ АСЫРҒАН БИЛЕР СОТЫНЫҢ ТӘРТІПТЕРІ

Мақалада көшпелі қазақ қоғамында ел бірлігін сақтау мақсатындағы әділ сотты жүзеге асырған билер сотының тәртіптері туралы қарастырылған.

Түйін сөздер: *көшпелі қоғам, бітім, бітімгершілік, қазақ әдет-ғұрып құқығы, құқықтық мәртебе, сот билігі.*

В статье рассматриваются правиласуда биев, осуществлявшего в кочевом обществе казахов справедливое судебное разбирательство для сохранения единства страны.

Ключевые слова: *кочевое общество, мир, миротворчество, казахское обычное право, правовой статус, судебная власть*

In the article in order to preserve national unity in the Kazakh nomadic society dances satin thouraly the exercise of justice.

Key words: *field society, the world, world, custom and traditions of the Kazakh law, the legal status of the judiciary.*

Көшпелі қазақ қоғамында сот билігін ұйымдастыру билер соты түрінде болды. Билер қазақтың әдет-ғұрып құқықтарының нормаларын жақсы білуімен қатар, шешендігімен дауласушы тараптардың істерін әділ шешуге көп мән берді.

«Сот билігі – қазақтардың мемлекеттік символы болды. Ұлттық санада да сот билігі халыққа етене жақын тұрған билік саласы болып есептелді. Би, бүгінгі тілмен айтқанда, судья – ел қамқоры, халық жанашыры әрі ақылшысы бола білді. Қазақ даласындағы сот билігінің рухани ерекшелігі сол – сот процесіне қатысушылар

одан не «жеңіп», не «жеңіліп» емес, «жеңілденіп» шығатын. Өйткені, оның басты мақсаты – бітім, бітімгершілік болатын» [1].

Қазақ әдет-ғұрып құқығы жүйесінде бидің мәні мен оның құқықтық мәртебесін анықтайтын құқықтық қағидалар мен нормалар болған. Тауке хан өзі ел басқарып отырған кезінде қазақтардың осы құқықтық нормалары мен қағидаларын бір жүйеге келтіріп, толықтырды. Осы тұжырымдалған заңдар «Жеті жарғы» деп аталды. Жеті жарғыға әкімшілік, қылмыстық істер, азаматтық құқық нормалары, салықтық ережелер және діни көзқарастар енгізілген. Жеті жарғыда адамның жеке басына қарсы, мал мен мүлік қатынастарына қарсы жауапкершіліктерді, отбасы неке қатынастары туралы жауапкершіліктерді қамдастырған.

Жасаған қылмыстарына қарай билердің үкімдері шыққан. Бірақ, азаматтық-құқықтық сипаттағы даулар мен ең күрделі жақтығыстар көп жағдайда бітімгершілікпен аяқталатын, яғни билер шағымданушы жақты татуластырып, бітімгершілікке шақырған. Жауапкер талапкердің келісімі бойынша құн төлеп құтылатын.

Дауды шешу кезінде билер сот әділдігін қамтамасыз етуге тырысты яғни әрбір тарап сотқа өзінің биімен, кейде өз руласының мүддесін қорғайтын бірнеше биімен қатысуға рұқсат етілді. Билер сотында сырттан кездейсоқ келіп бір тарапты жақтауға рұқсат етілмеді.

«Би болмасаң-болма, би түсетін үй бол» дегендей, сот ісін жүргізу ханның отыратын жерінде, алаңында, бидің үйінде немесе белгіленген жерлерде, көбінесе рулардың көшпелі мекендерінде өтті. «Шын би сөзіне бағады, сұм би көзіне бағады», «Шешендік күші шындық», «Токсан ауыз сөздің тобықтай түйіні бар», «Турашыл би елін оздырады, тумашыл би елін аздырады» деген халықтың даналы сөздері арқылы, біздер билер сотында бидің тіл шешендігі мен сөз тапқырлығы нәтижесінде талай шиеленіскен істер бітімгершілікпен, екі ру арасын татуластырумен бітіп жатқанын, көшпелі қазақ даласындағы билердің ел қамын ойлаған данышпан азаматтар болғаны байқалады. Егер, іс күрделі болмаған жағдайда талапкер мен жауапкердің қатысуымен бір ғана би істі шешіп отырды.

«Ит құтырса иесін табар, дау құтырса биін табар», «Жер дауы мен жесір дауы бітпейді», «Дауың жоқ болса кепіл бол» деген қазақтың мақалдарынның терең түп мағынасына ой жүгіртсек даудың шешімін билер сайысушылық іс-әрекеттер арқылы шеше білген.

Қазақтардың әдеп – ғұрып құқықтарының табиғатын анықтай келе, академик Салық Зиманов былай деп жазды: «Қазақтардың құқық әлемі мен құқықтық дүниетанымы тереңде жатыр. Қазақтар және олардың ата-бабалары өмір сүрген Орталық Азия мен Еуразия кеңістігінде сан империялар мен әлеуметтік-саяси жүйелер бірін-бірі толассыз алмастырумен болды. Қазақтың көшпелі қоғамы аясында, оның дүниені және құқықты тануда өзіндік ерекшеліктері болды. Адамгершілік құндылықтарға негізделген дала демократиясының институттары кең құлаш жайған көшпелі қоғамда пікірталас қисындылығының құралы ретінде әділ сот пен шешендік ділмарлықтың рөлін өте жоғары қойып, өзін-өзі басқару еркіндігіне деген ұмтылыс айқын сезілді» [2].

«Сөз шындыққа тоқтайды, пышақ қынына тоқтайды», «Шешендіктің күші шындық», «Әділдікке жығылмайтын адам жоқ» деген мақалдардың мағынасында, билердің адамдардың өзара қарым қатынастарында тәртіптілікті реттейтін дәстүр мен әдет-ғұрып заңдарын негізге ала отырып шындықты шешуінің тарихи рөлі зор болды. Қазақтардың әдет-ғұрып дәстүрлі ережелері мен құқықтық күші бар әдет-ғұрып заңдары арасында белгілі бір белгі болған жоқ. Қоғамның саяси өмірінде ел бірлігін сақтау мақсатында билер соты жариялығымен, әділдігі және шешендік данышпандылықтары арқылы екі жақты татуластырумен бітімгершілікке көп мән беріп отырды.

Көп жылдар бойы Қазақстандағы Патша әкімшілігінде қызмет еткен көрнекті орыс зерттеушісі С.А. Словохотов қазақ халқының әдет ғұрпын терең зерттеген. Ұлы ғалым билер сотының халыққа жақындығына, әділдігіне көзі жетіп, билер сотын «бірегей» және «халықтық» деп есептеді» [3].

1867-1868 жылдарындағы басқару реформалары қазақ даласына көптеген өзгерістер енгізді. Қазақ даласының саяси өміріне терең де күрделі қайта құру жүргізілді. Соның бірі төл соты- билердің жағдайы. Патша үкіметі қазақ әдет-ғұрып жүйесін Ресей заңдарын бірте-бірте енгізіп күшін жою, ең болмаған күнде өзіне қызметке қою арқылы елді отарлаудағы басты құрал деп белгілеген. Ресей мен қазақ даласындағы саяси өмірдің алшақтығы, екі ел мәдениетінің бөлектігі және патша өкіметінің әсерінің әлі де әлсіздеу болуы халық дәстүрлеріне жол беруіне мәжбүр етіп отырды. Бұл құбылыстың айқын көрінетін жері билер сотын заң жүзінде бекітуінде болды. Бұл заңда ол қазақтардағы халық соты деген атпен жазылды «Қазақтардағы халық соты дегеніміз сайланған судья-билердің дауларды ел әдет-ғұрпымен шешуі»-деп анықтады Түркістан өлкесін басқару туралы уақытша заңның 181 параграфы» [4].

Қазақ халқының билері өздерінің атқаратын қызметтері мен заңдық биліктері бойынша Орта Азия хандықтарындағы билерден ерекшеленді. Орта Азиялық аймақтардағы түркі халықтарындағы билер әкімшілік және басқарушының қасында кеңесшілік қызмет атқарды. Қазақ билері көшпелі қазақ даласында соттық-құқықтық басқару негізін салушы билер ретінде дамыды. «Батыр елін жауға бермейді, би елін дауға бермейді» дегендей билер данышпандылығы мен шешендігімен елдің сыртқы саясатында да маңызды рөл атқарды. Би әдет-ғұрып дәстүрлі ережелері мен бірге «Қасым ханның қасқа жолы», «Есім ханның ескі жолы», «Жеті жарғы» сияқты нормативтік құқықтық ережелерді білуге міндетті болды. Олардың әрқайсысы қысқа да нұсқа билік, нақыл тарихи сөздерден құралған еді.

Дауласқан даугерлерді, жауласқан ру аралық ішкі жауларды шешендік өнерімен, тапқырлық айтқыштығымен бітімгершілікке шақырып ел арасын татуластырып, рулық қарым қатынастарды нығайтуға билердің данышпандылығы керемет рөл атқарды. Би қоғамдық қайраткер ретінде бір рудың әрі тәрбиешісі

және қамқоршысы болған. Би беделді болса сол руға кішігірім көршілес рулар келіп қосылған. Руаралық дауларда әр рудың биі сол рудың қорғаушысы болып қатысқан. Қазақи сот билігі – билер сотының шешендік сөз күш-құдіретіне негізделген. «Қара қылды қақ жарған» билер өтімді сөзімен, ақылды ойымен, әділ шешімімен халқына сыйлы болған.

Қазақтың салт-дәстүрлері мен әдет-ғұрыптарын білетін, әдет-ғұрып құқықтық нормаларын меңгерген, сөз өнерінің шебері, шиеленіскеністерді ақылдылығымен әділ жолмен шеуге тырысатын, халқының қамын ойлайтын шынайы азамат ғана би немесе судья бола алатын.

Билер халық алдында сот істерін жариялы жүргізу арқылы беделдерін нығайта түсті. Міндетті түрде би шешімі орындалып отырды. Оны орындау дауды жеңіп шыққан жаққа жүктелген және орындалуын ауыл ақсақалдары қадағалап отырды. Егер бидің үкімі орындалмаған жағдайда, талапкер өз ақсақалының ұрықсатымен барымта жасауға яғни жауапкердің малын жасырын түрде айдап әкетуге рұқсат алды. Бірақ барымталап келген малдың санын ақсақалдар немесе рубасы білуге міндетті болды. Егер жауапкер би отырысына яғни сотқа келмеген жағдайда, немесе салынған айыпты төлей алмайтын болса, онда салынған құнды оның туыстары немесе ағайындары төлейтін болған. «Бірлік жоқ жерде - тірлік жоқ» деген Төле бидің даналы сөзіне мән берсек, біздің қазақ халқының бауырмалдылығы мен ынтымақтылығын көреміз.

Ел бірлігін сақтау мақсатында көшпелі қазақ даласында халқының мақтанышына айналған данышпан билеріміз әділ сотты жүзеге асырунәтижесінде қазақ халқының саяси жағынан данығауна зорықпалын тигізді. Қазақ билерінің мақсаты - ішкі саяси тұрақтылықты сақтау арқылы халықтың біртұтастығын нығайту болды.

«Қазақстанға бүгін және алдағы ондаған жылдар ішінде ұлттық стратегияны жүзеге асыруға мүмкіндік беретін ішкі саяси тұрақтылық пен ұлттық біртұтастықты сақтап, нығайта беру басты мақсатымыз.

...Біздің моделіміз басқа модельдердің элементтерін сабақтастыра отырып, бірақ негізінен өзіміздің ерешеліктерімізге, тарихымызға, жаңа азаматтарымызға және даму кезеңдерінің нақтылығын еске ала отырып, ұмтылыстарымызға сүйеніп, өзіміздің жеке даму жолымызды белгілейтін болады»- деп атап көрсетті, Президентіміз 2030 жылғы халқымызға арнаған жолдауында [5].

Көшпелі қазақ даласындағы ел құрметіне бөленген, аты аңызға айналған құрметті билеріміз қазіргі судья қызметін атқарды деген сөзді біз анық айтуымызға болады.

Елін, халқын, жерін сүйген данышпан билеріміздің өмір жолдарымен, олардың әділетті шешімдерімен танысып білу – біздің бүгінгі мақсатымыз.

Әділеттік жолында қазіргі заманымыздың талабына сай, заңдарымызға сүйене отырып, шешім шығарып отырған судьяларымыз билердің жақсы қасиеттерін өнеге тұтып - адалдықты, шындықты ұмытпаса екен дейміз.

Пайдаланылған әдебиеттер тізімі

1. Нарикбаев М.С // Заң газеті. 26.08.1998ж.
2. Зиманов С.З. Қазақтың ата заңдары // Қазақтың билер соты-бірегей сот жүйесі.
3. Словохотов Л.А. Народный суд обычного права киргизов Малой орды // Труды Оренбургской ученой архивной комиссии Орынбор, 1905г. Вып XV.
4. Андабеков Ш. Қазақтың ата заңдары // Қазақстандағы реформалар және билер соты. .
5. Назарбаев Н.А. // Президентіміздің 2030 жылғы халқымызға арнаған жолдауында

ЭКОНОМИЧЕСКИЕ НАУКИ

ОӘЖ 336.781.25

Алиханқызы К.

«Қаржы» мамандығының 2 курс магистранты, Қазақ инновациялық гуманитарлық-заң университеті, Семей.қ

Ғылыми жетекші: Турдиева З.М.

доктор PhD, Қазақ инновациялық гуманитарлық заң университеті, Семей.қ.

ДИВИДЕНДТІК САЯСАТТЫҢ ТЕОРИЯЛЫҚ НЕГІЗДЕРІ

Бұл мақалада дивидендтік саясат ұғымына анықтама беріледі және теориялық негіздері қарастырылған. Түйін сөздер: Дивидендтік саясат, акционерлік қоғам, дивидендтердің тәуелсіздік теориясы.

В данной статье дается определение понятия дивидендной политики и рассмотрены теоретические основы.

Ключевые слова: Дивидендная политика, акционерное общество, дивидендная теория независимости.

This article defines the concept of dividend policy and discusses the theoretical foundations.

Keywords: Dividend policy, joint stock company, dividend theory of independence.

Дивидендтік саясат атауы негізінен акционерлік қоғамдарда түскен пайданы таратумен байланысты. Алайда оның түскен пайданы тарату қағидалары мен әдіс амалдары кез келген ұйымдастыру құқылық түрдегі кәсіпорындарда да қолдануға болады. Осыған байланысты қаржылық менеджментте Дивидендтік саясат атауын кең мағынада пайдаланылады және де оның меншік иесінің кәсіпорынның меншікті капиталындағы салынымына сай түскен пайдадан өз үлесін қайтару жолдары деп түсінеді.

Дивидендтік саясаттың негізгі мақсаты түскен пайданың күнделікті тұтыну мен оның келешекте инвестициялық қаржыландыруға жетерліктей өсуінің өзара сәйкестігін қалыптастыру болғандықтан, ол арқылы кәсіпорынның нарықтық бағасын барынша көтеріп, алдағы кезеңдерде оның стратегиялық дамуына қол жеткізуге болады [1].

Табыс акционерлік қоғамның бизнесінің қаржылық нәтижесін сипаттайды, сондықтан кез келген коммерциялық акционерлік қоғам пайда табуға тырысады және жоспарланған кезеңде оны көбейтеді. Дегенмен, акционерлік қоғамның болашақ жұмыс істеуі мен даму перспективалары мен ағымдағы перспективалары ағымдағы жылы пайда көлеміне ғана емес, оның қызмет салалары бойынша тиімді бөлінуіне де байланысты.

Осы бағыттардың бірі акционерлерге компанияның иелерінің дивиденд төлеу түріндегі таза пайданы бөлу болып табылады. Осының салдарынан дивидендтік саясатты қалыптастыру және оңтайландыру қажеттілігі туындайды, нәтижесінде акционерлік қоғамның таза пайдасын бөлудің бір түрі.

Акционерлік қоғамның дивидендтік шешімдері басқа қаржыландыру және инвестициялық шешімдермен өзара байланысты. Кейбір акционерлік қоғамдар төмен дивидендтер төлейді, өйткені басшылық қоғамның келешегіне қатысты оптимизмге ие және даму үшін таза пайданы пайдалануды көздейді. Бұл жағдайда акционерлік қоғамның инвестициялық қажеттіктері қанағаттандырылғаннан кейін капиталданбаған пайда болған жағдайда дивидендтер төленеді. Басқа акционерлік қоғамдар ұзақ мерзімді несиелер мен қарыздар есебінен күрделі салымдарды қаржыландырады, бұл таза кірістің айтарлықтай бөлігін дивидендтер төлеуге бағыттауға мүмкіндік береді.

Дивидендтік саясатты қалыптастырудың көптеген теориялық тәсілдері осы үдерісті компанияның нарықтық құнына және акционерлердің әл-ауқатына әсер ету тұрғысынан қарастырады [3].

Мақсаты: қазақстандық акционерлік қоғамдарға қатысты дивидендтік саясатты оңтайландыру және дамыту.

Мақсатқа сәйкес мынадай міндеттерді шешу қажет:

- дивидендтік саясатты қалыптастырудағы қолданыстағы теориялық көзқарастарды талдау және дивидендтер төлеудің компанияның компанияның нарықтық құнына әсерін анықтау;
- акционерлік қоғамның дивидендтік саясатын қалыптастыру үдерісін анықтау, акционерлік қоғамның дивидендтік саясатын айқындайтын маңызды факторларды анықтау және талдау;
- акционерлік қоғамдар дивидендтер төлеуге қабілетті негізгі себептер мен жағдайларды қарастыру;
- мемлекеттік акционерлік қоғамдардың дивидендтер төлеудің қолданыстағы практикасын қарау және талдау;

- шетелдік және отандық тәжірибеде дивиденттер төлеу тәртібін талдайды және оны жаңғырту нұсқасын ұсынады; - дивидендтік саясаттың типологиясын қарастыру және отандық акционерлік қоғамдардың дивидендтерді төлеу үшін бөлінген пайда үлесін оңтайландыруға мүмкіндік беру [5].

Жекешелендіру үдерісінде Қазақстан Республикасының аумағында алғашқы акционерлік қоғам пайда болған сәттен бастап 18 жыл өтті. Дегенмен, қазір акционерлік қоғамдардың көпшілігінің акционерлері тұрақты негізде дивиденд алуға нақты мүмкіндігі бар. Қазақстандық акционерлік қоғамдардың дивидендтері мен

дивидендтік саясатының мөлшері ұйымдардағы корпоративтік басқару сапасын бағалаудың негізгі критерийлері болып табылады, сондай-ақ акционерлік қоғам акцияларының бағасы мен капиталдандыруына айтарлықтай әсер етеді.

Осы жағдайларда акционерлік қоғамдар туралы және бағалы қағаздар нарығын реттеу туралы заңнама нормаларының сапасына тағы да назар аудару қажет.

«Акционерлік қоғамдар туралы» Қазақстан Республикасының 2003 жылғы 13 мамырдағы № 415-2 Заңына сәйкес дивиденд акционерлік қоғам төлейтін, оған тиесілі акциялар бойынша акционердің кірісі болып табылады.

Қазақстан Республикасының «Салық және бюджетке төленетін басқа да міндетті төлемдер туралы» Кодексінде (дивидендтер) акциялар бойынша төленетін табыс ретінде айқындалады; қордың басқарушы компаниясы оларды сатып алған кезде акциялар бойынша кірістерді қоспағанда, инвестициялық пай қорының пайлары бойынша төленетін кіріс; заңды тұлғаның құрылтайшылар арасында бөлінген таза табысының бір бөлігі; бөлу табысы заңды тұлға таратылған жағдайда, сондай-ақ құрылтайшы немесе қатысушы жарғылық капиталға жарна ретінде құрылтайшының немесе қатысушының жарғылық капиталына салынған мүлікті қоспағанда, резидент заңды тұлға өз құрылтайшылары, қатысушылары арасында бөлінген мүлікті қоспағанда, заңды тұлғадағы қатысу үлесін қайтарып алған кезде әрбір құрылтайшының, қатысушының қатысу үлесін сақтай отырып, жарғылық капиталдың ұлғаюы [2].

Дивидендтер әрбір құрылтайшының, қатысушының қатысу үлесін сақтай отырып, таза табысты бөлу кезінде заңды тұлғаның жарғылық капиталын ұлғайтуға бағытталған табыстарды қамтымайды. «Дивидендтік саясат» термині акционерлік қоғамдардағы пайданы бөлумен байланысты.

Акционерлік қоғамдағы пайданы бөлу оның ең қиын нұсқасы болып табылады және сондықтан да осы механизмнің барлық аспектілерін қарастыру үшін таңдап алынды. Негізінде кеңінен түсіндіруде «дивидендтік саясат» термині меншік иесіне төленген пайда үлесін қалыптастыру тетігі ретінде оның меншікті капиталының жалпы сомасына қосқан үлесінің үлесіне сәйкес түсініледі.

Дивидендтер - акционерлік қоғамдардың бөлінген пайдасы есебінен алған акционерлердің ақшалай табысы. Дивидендтер алу және олардың мөлшері акционерлік қоғамның дивидендтік саясатына байланысты. Бұл ұйымның қызметіндегі дивидендтік саясаттың рөлі мен маңыздылығын, сондай-ақ бизнесте, қаржы менеджментінде және қаржылық ғылымда төленетін назар аударады. Ұйымдардың дивидендтік саясатының теориялық негіздерін дамытуға үлкен үлес қосқан Ф Модильяни, М. Миллер, М. Гордон, Дж Линнер, Р. Литценбергер [5].

Біздің еліміздегі өркениетті қор нарығын дамыту және инвесторлық қорлардың барынша көп мөлшерін тарту үшін бірінші кезектегі міндет дивидендтік саясаттың түрін таңдау емес (ол компанияның нақты иелерінің мүдделеріне және оның қаржылық жағдайына байланысты әр түрлі болады), бірақ бағалы қағаздар нарығының қатысушыларының төлемдер көлеміне қатысты хабардарлығын арттыру әртүрлі эмитенттер, дивидендтерді төлемеу себептері немесе олардың деңгейіне әсер ететін факторлар. Бұл инвесторларға компанияның болашақтағы қаржылық жағдайын, оның тиісті кірістерін және тәуекелдерін неғұрлым дәл болжауға мүмкіндік береді.

Белгісіздіктің мұндай төмендеуі тұтастай қор нарығының инвестициялық тартымдылығын арттырады.

Бұл құжат акционерлік қоғамдардың дивидендтік саясатын зерттейді және оның негізгі құрамдас бөлігі ретінде оның табыстылық тұжырымдамасын береді, сондай-ақ дивидендтік саясатты оңтайлы басқару әдістерін және корпорация акцияларының құнын қарастырады.

Дивидендтік саясаттың мәні айналымнан алынатын пайданың үлесі арасындағы оңтайлы қатынасын таңдау әрі дивиденд түрінде төленетін және бизнесті кеңейтуге жіберілетін акциялар болып табылады.

Акционерлік қоғамның белгілі бір кезеңде оның экономикалық мақсаттарына сәйкес пайдаланатын дивиденд төлеу қағидаттары мен әдістерінің жиынтығын түсінетін дивидендтік саясат туралы дивидендтік саясат туралы бес негізгі дивидендтік саясаттың әдісі түсіндіріледі: қалдық, тұрақты дивиденд мөлшері, тұрақты дивидендтердің өсуі, тұрақты төлемдер коэффициенті, дивидендтің тіркелген және айнымалы бөлігі.

Егер дивидендтік саясат таза қаржылық шешім болса, онда фирма үшін тартымды инвестициялық жобалардың саны төлемдер деңгейін анықтайды. Егер фирмада жақсы инвестициялық мүмкіндіктер болса, онда қарыздық капиталдың тиісті бағалары және бөлінбеген пайда талданады. Егер қазіргі уақытта инвестициялық мүмкіндіктер жоқ болса, бірақ болашақта мүмкін болса, акционерлердің болашақта мүмкіндіктерін күтпеген нәтиже күтіп, компанияда артық қаражат қалдырмай, қорларды барынша тиімді пайдалану үшін жеке дивиденд төлеуге болады [7].

Қазақстандық компаниялардың дивидендтік саясаты инвесторлардың тұрғысынан өздерінің қаражатын инвестициялауға шешім қабылдаған ең ауыр проблемалардың бірі болып табылады. Көптеген компаниялар дивидендтер төлемейді. Инвесторларға дивидендтер төлеуге шешім қабылдайтын компаниялар, өздерінің пайдасымен бөлісе отырып, өте төмен деңгейде. Сонымен қатар, дивидендтердің мөлшері іс жүзінде компаниялардың қаржы көрсеткіштеріне байланысты емес. Дивидендтер өте ұзақ уақытқа созылады (бір жарымға дейін, тіпті екі жылға дейін). Мұндай жағдайларда қазақстандық кәсіпорындардың басым көпшілігінің акцияларының тартымдылығы айырбастау айырмашылығымен ойнап, пайда табу мүмкіндігінде ғана болады. Мұндай перспективаның өз қаражатын қысқа мерзімді инвестицияларға жұмсайтын және алып-сатарлық пайда табу үшін пайдаланатын инвесторлардан ғана қызықтыруы таңқаларлық емес.

Немесе ірі акционерлер үшін компанияны бақылауды орнату үшін үлкен үлесті алуға ұмтылады. Бұл жағдайдың нәтижесі инвесторлардың өте маңызды деңгейін, әсіресе шағын отандық инвесторларды қысқарту болып табылады. Заңға сәйкес, дивидендтер ағымдағы немесе бөлінбеген пайдадан ғана төленуі мүмкін. Оларды жабуға жеткілікті пайда болмаса, оларды төлеуге болмайды. Кейде заңдық шектеулер дивидендтің рұқсат етілген деңгейіне байланысты болуы мүмкін. Кредиттік келісімдер олардың мерзімінің ұзақтығына дивиденд төлеуді шектеуге немесе тыйым салуға құқылы.

Алғақойған мақсатына сай дивиденттік саясатты кәсіпорынның өз пайдасының тұтынумен дамуға пайдалануға кетерулерін оңтайландыра отырып, оның нарықтық құнының барынша өсуін қамтамасыз ете алатын өзара оң сәйкестігін қамтамасыз етер жалпы қаржылық саясаттың бір бөлігі деп түсіну керек.

Көп тараған және қажетті деген дивиденттік саясат теорияларына жататындар:

Дивидендтердің тәуелсіздік теориясы. Бұл теория бойынша қабылданған дивиденттік саясат күнделікті және келеңсіз кезеңдерде кәсіпорынның нарықтық құнына да оның иегерлерінің хал ахуалына да еш әсер етпейді деп танылады. Бұл көрсеткіштер пайданың таратылуы емес, түсер сомасына тәуелді болғандықтан, дивидендтің саясат ең алдымен ұтымды инвестициялық жобаларды қаржыландыруға бағытталып, қарапайымды акционерлерге дивидендтер қалған сомадан барып қана төленуі керек деп есептеледі.

Дивидендтердің артықшылық теориясы. Бұл теория ағымдағы табыстан бүгінгі күнге қалған дивиденттердің әр өлшемі ылғи да қымбат болып келеді, себебі оның алдағы кезеңдердегі табыстардан келер тәуекелділік қауіпі жоқ деп түсіндіреді. Сол себепті бұл теория бойынша дивидендтерді барынша мол қарпу, түскен пайданың капиталға айналуынан артықшылықта болмақ. Теорияға қарсы келушілер бойынша дивиденд түрінде түскен табыс көп жағдайда өзінің немесе соған ұқсас компаниялардың акцияларына қайта инвестицияланады, ал бұл тәуекелділік қауіпсіздігін қайсы бір дивиденттік саясаттың пайдасына дәйекті аргумент бола алмайды деп тұжырылымдалады.

Дивидендтерді барынша мол қарпу теориясы немесе салықтық артықшылық теориясы. Бұл теория бойынша дивиденттік саясаттың тиімділігін пайданың капиталға айналуына кетер салықтық төлемдерді барынша азайту жолдары және түсер жеңілдіктер бойынша, сондай ақ меншіктенушілердің ағымдағы және алдағы кезеңдердегі табысқа төленер салықтары арқылы анықтауға болады деп есептеледі [6].

Дабылды белгі беру теориясы. Бұл теория акциялардың ағымдағы нақтылы нарықтық құнын анықтаудың негізгі үлгілері базалық элемент ретінде акцияларға төленер дивидендтер мөлшерін пайланады, сондықтан бұл төленімдердің өсу деңгейі акциялардың нақтылы және белгіленер нарықтық құнының өсуі арқылы анықталады дейді. Ал мұндай өсу өздігінен өтеді және ондай қатар жоғары дивидендтер төлеу компанияның өсу үстінде екенін және алдағы кезеңдерде пайданың біраз өсетіндігін білдіретін дабылды белгі бермек. Теория қор нарығының ашық та айқындығымен тығыз байланысты, ал жедел алынған ақпарат акциялардың нарықтық құнының өзгеріп тұруына әкелуі әсер етпек.

Клиенттер теориясы немесе дивиденттік саясаттың акционерлер құрамына сай келу теориясы. Бұл теория бойынша компания дивиденттік саясатын өзінің акционерлерінің үмітін ақтайтындай және олардың ділдеріне сай жүргізулері қажет. Егерде дивиденттік саясат акционерлердің қайсы бір бөлігіне компаниялардың акцияларына құя бастайды, сөйтіп клиентура құрамы бірте бірте бірыңғайланады деп есептеледі.

Дивиденттік саясаттың үлгілері және қалыптасу бағыттары бірнеше. Әр алуан теорияларды қолдану барысында дивиденттік саясаттың қалыптасуының негізгі үш бағыты жасалынады:

Сақтанымпаздық (консервативтік).

Нысаптық (компромисстік).

Көзжұмбақ (агрессивтік).

Қазақстандық компанияларда дивиденд төлеу тәжірибесін өзгертепестен, кішігірім (сондай-ақ бірнеше орта) жеке инвесторларды тартуға болмайды. Жағдай, компанияның акцияларын сатып алған кезде ғана өзгеруі мүмкін, ол дивидендтерді төлеу саласында компанияның саясатының тұрғысынан қысқа немесе орта мерзімді перспективада не күте алатынын біледі.

Компания, ең алдымен, бұрыннан бар активтерді жаңартуға немесе жаңа негізгі құралдарды сатып алуға алынған табыстың басым бөлігін қайта инвестициялауға бағытталған және қалған пайда қанша дивиденд төлеуге жұмсалатын болады. Тәжірибе көрсеткендей, үнемі тұрақты дивиденттік ағындары бар фирмалар әдетте тұрақты ағындары аз фирмаларға қарағанда нарықта жоғары.

Біздің пікірімізше, қор нарығында қаражат жинайтын барлық компанияларға міндетті ішкі құжаттар арасында олардың дивиденттік саясат туралы мәлімдемесін ұсыну қажет.

Пайдаланылған әдебиет тізімі

1. Иванов М. Қазақстандағы акционерлік қоғамдардың дивиденд саясаты // Қазақстандық бағалы қағаздар нарығы. - Алматы, 2004. - №: 4. - с.22-29
2. Иванов А.П. Акциялардың инвестициялық тартымдылығы: әділ құн; Нарықтық қызмет; Портфельді басқару; Тәуекелдерді бағалау - М: ІС Акционері, 2004 - 192 б.
3. Ильясов А.А. Қазақстан Республикасының қор нарығындағы бәсекелестік мәселелері // ҚазҰУ экономикалық сериясы. - Алматы, 2004. - №: 3. - с.19-21
4. Кулатаев Б. Банк бағалы қағаздарға инвестициялар: Портфолио рейтингінің мәселелері // Қазақстандық бағалы қағаздар нарығы. - Алматы, 2004. - №: 11. - с.45-49.

5. Пономаренко О.Н. Акциялардың инвестициялық тартымдылығын басқару // Экономика факультетінің журналы № 534, с. 164.

6. Розанов Е.Ю. Акциялардың инвестициялық тартымдылығын басқару // Ресей мен шетелде басқару, № 1, 2000, с. 16-19.

7. Қазақстандық акционерлік қоғамдардың корпоративтік басқару принциптерін қолдану бойынша ұсыныстар: Бекітілді. ҚР ҰБ-дағы РБК мәселелері бойынша сараптамалық кеңестің шешімімен, 24 қыркүйек 2004 // Market and Law: App. жүнге дейін. «Қазақстанның бағалы қағаздар нарығы». -Almaty, 2004. -October. -С.2-42.

УДК 331.108

Айдарбек А. Б.

магистрант 2 курса, Казахский университет технологии и бизнеса, г. Астана

Акашев Р.Д.

к.э.н., доцент, Казахский университет технологии и бизнеса, г. Астана

Сакенов Н.А.

к.э.н., Казахский университет технологии и бизнеса, г. Астана

ЧЕЛОВЕЧЕСКИЙ КАПИТАЛ - ОСНОВА УСТОЙЧИВОГО ЭКОНОМИЧЕСКОГО РАЗВИТИЯ ГОСУДАРСТВА

Бұл мақалада адам капиталы Қазақстанның тұрақты экономикалық дамуына ықпалы екендігі ашылады.

***Түйін сөздер:** адам капиталы, тұрақты экономикалық дамуы, Мемлекеттік бағдарлама*

В настоящей статье раскрывается влияние развития человеческого капитала на устойчивое экономическое развитие Казахстана.

***Ключевые слова:** человеческий капитал, устойчивое экономическое развитие, Государственная программа*

This article reveals the impact of human capital development on the sustainable economic development of Kazakhstan.

***Keywords:** human capital, sustainable economic development, State program*

Современную экономику называют экономикой эффективного человеческого капитала, что подчеркивает его главную роль в развитии экономики и общества как производительного фактора. Человеческий капитал становится важнейшим условием основного устойчивого развития экономического роста современного государства.

Устойчивый экономический рост страны невозможен без конкурентного, высоко развитого человеческого капитала во всех отраслях экономики и управления. Сегодня человеческий капитал является основным богатством и наиболее ценным ресурсом любого общества. Опыт промышленно развитых стран показывает, что весомые и постоянные инвестиции в человеческие ресурсы ведут к значительному увеличению производительности труда, экономическому росту предприятий и отраслей, улучшению здоровья, повышению уровня жизни населения, качественному росту и благосостоянию.

Фундаментальный вклад в развитие современной теории человеческого капитала внесли Т. Шульц, Г. Беккер, Э. Денисон, Р. Солоу, Дж. Кендрик, С. Кузнец, И. Фишер, Р. Лукас и другие экономисты и социологи.

Т. Шульц предложил следующее определение: «Все человеческие ресурсы и способности являются или врожденными, или приобретенными. Каждый человек рождается с индивидуальным комплексом генов, определяющим его врожденный человеческий потенциал. Приобретенные человеком ценные качества, которые могут быть усилены соответствующими вложениями, мы называем человеческим капиталом» [1, с.6].

На современном этапе развития общества человеческий капитал становится главным конкурентным преимуществом страны. В процессе глобализации рынков обостряется конкуренция между странами и крупнейшими корпорациями за сферы влияния и рынки сбыта, возникают новые инструменты и методы конкурентной борьбы. Привыкание экономики к условиям глобализации, внедрение инноваций, достижение высокой конкурентоспособности становится возможным благодаря качественным человеческим ресурсам. Однако, как показывает практика, наблюдается недооценка человеческого фактора, что выражается в низком уровне заработной платы специалистов высокой квалификации (особенно занятых в сферах образования, науки и здравоохранения), в нарушении принципа преемственности поколений на промышленных предприятиях, образовательных и научно-исследовательских учреждениях, недостаточном финансировании сферы образования и здравоохранения. До сих пор инвестиции в человеческие ресурсы практически во всем мире остаются крайне низкими и несбалансированными.

В настоящее время человеческий капитал приобрел особое значение, так как является определяющим фактором устойчивого экономического и социального развития любой страны. Экономическая категория «человеческий потенциал» формировалась постепенно. Причем длительное время человеческий капитал считался только социальным фактором развития, т. е. затратным фактором, с точки зрения теории роста экономики. Считалось, что инвестиции в воспитание, в образование являются непроизводительными и

затратными. Однако, как свидетельствует практика, инвестирование в развитие человеческого капитала, как правило, приводит к повышению производительности труда и росту эффективности производства.

Всемирный банк, на примере исследования около двухсот стран, пришел к выводу, что только 16% роста в странах с переходной экономикой обусловлены физическим капиталом, пятая часть природным капиталом, остальные 64% связаны с человеческим капиталом. В развитых странах 77% ежегодного дохода получают за счет эффективного использования человеческого капитала, а 23% – за счет ресурсного освоения.

Инвестирование в человеческий капитал должно быть одним из важнейших векторов развития Казахстана для достижения устойчивого экономического развития. Так как в современных условиях решающим фактором глобального развития выступает не столько их материально-производственная база, сколько человеческие ресурсы. И прежде всего, уровень образования населения, навыки и знания людей [2].

В своем ежегодном послании народу Казахстана от 5 октября 2018 года президент Республики Н. Назарбаев отметил «Вопросы качества и доступности образования, здравоохранения, жилья, комфортного и безопасного проживания касаются каждой казахстанской семьи» [3].

Поэтому основными факторами и рекомендациями, направленными на повышение качества человеческих ресурсов в Казахстане, являются:

- обоснование определяющей роли человеческих ресурсов среди материальных факторов производства;
- особое значение человеческих ресурсов в реализации концепции устойчивого развития;
- развитие современного образования и здравоохранения как решающего фактора повышения качества человеческих ресурсов;
- использование современных подходов в управлении человеческими ресурсами для повышения их конкурентоспособности.

Доказано, что значительных результатов в развитии человеческих ресурсов можно добиться при сбалансированных инвестициях в образование, здравоохранение, мотивацию к труду и обучению. Опыт развитых стран мира свидетельствует, что формирование и развитие человеческого капитала прямо зависит от инвестиций в образование, науку, воспитание, здоровье. Согласно международным исследованиям, высококачественное образование ведет к долгосрочному экономическому росту, создает базу для будущих научных и технологических прорывов, повышает качество жизни граждан страны, качество человеческих ресурсов [3, с. 28].

Согласно результатам исследования зарубежных ученых, чем больше доля образованных людей от численности населения страны, тем выше темпы экономического роста - увеличение ассигнований на образование на 1% ведет к увеличению ВВП страны на 0,35%.

Для решения новых задач, стоящих перед системой образования, был принят ряд государственных программ, таких как Государственная программа развития образования в Республике Казахстан на 2011-2020 годы, Государственная программа развития профессионального и технического образования в республике Казахстан и др.

К 2020 году будет проведена кардинальная модернизация всех уровней образования - от дошкольного до высшего. Повышение качества образовательных услуг будет сопровождаться улучшением системы финансирования, образования, совершенствованием механизмов контроля качества образования. В системе высшего образования внедрена национальная модель аккредитации вузов. За последние пять лет 39 вузов прошли независимую национальную институциональную аккредитацию, 25 - международную специализированную аккредитацию.

Все это указывает на то, что формирование эффективной системы образования представляется важнейшей стратегической задачей государственной политики по устойчивому развитию Казахстана.

Таким образом, качество и эффективность образовательной системы и здравоохранения государства становятся стратегически важными элементами повышения качества человеческих ресурсов, а в конечном итоге, и экономической и политической конкурентоспособности любого государства.

Список использованной литературы

1. Шульц Т. Человеческий капитал в Международной энциклопедии социальных наук, 1968, с. 6.
2. Социальная модернизация и развитие человеческого капитала, (Материалы международной научно-практической конференции «Социальная модернизация Казахстана: предпосылки, достижения и пути развития. <https://www.keu.kz/>
3. Н. Назарбаев. Послание народу Казахстана «Рост благосостояния казахстанцев: повышение доходов и качества жизни», 5.10.18 г.
4. Смагулова К.Р. Развитие человеческого потенциала в Казахстане/К.Р. Смагулова // Экономика. - 2014. - С. 28-29.

ОСНОВНЫЕ МЕТОДЫ УПРАВЛЕНИЯ РИСКАМИ

Бұл мақалада әлемдік жаһандану жағдайында шаруашылық жүргізуші субъектілер арасындағы мемлекетаралық қаржылық және кредиттік қатынастардың процесі күшейіп, сөзсіз банк саласында тәуекелдердің артуына туралы әкелетіндігі ашылады.

Түйінді сөздер: Банк жүйесі, банктік тәуекелдер, кредиттік белсенділік, азайту, басқару, қызығушылық.

В настоящей статье раскрывается, что в условиях глобализации процесс межгосударственных финансово-кредитных отношений между субъектами хозяйствования будет усиливаться и неизбежно приведет к увеличению рисков в банковском секторе.

Ключевые слова: Банковская система, банковские риски, кредитная деятельность, минимизация, управление, процент.

This article reveals that in the context of globalization, the process of interstate financial and credit relations between business entities will intensify and will inevitably lead to an increase in risks in the banking sector.

Keywords: Banking system, banking risks, credit activity, minimization, management, interest.

На современном этапе в Республике Казахстан происходят процессы экономических преобразований во всех сферах деятельности, обусловленные развитием рыночных отношений. Сегодня в казахстанской экономике особую значимость приобретает кредитная деятельность коммерческих банков. Это связано, во-первых, с развитием кредитного рынка республики, во-вторых, с увеличением ресурсной базы банков вследствие улучшения макроэкономической ситуации в стране и финансового положения хозяйствующих субъектов, в-третьих, формированием и функционированием предприятий малого и среднего бизнеса, как полноправных субъектов рынка.

Кредитная деятельность банков сопровождается значительным уровнем неопределенности, которая повышает вероятность убытков из-за возможности невозврата или несвоевременного погашения выданных ссуд и процентов по ним.

Умение спрогнозировать, предотвратить и принять на себя риск - необходимые условия эффективного функционирования коммерческих банков на рынке. Для управления рисками банкам необходимо определить причины и предпосылки их возникновения.

Основным фактором создания эффективной системы управления кредитным риском является развитие единой культуры кредитования путем внедрения стандартных инструкций для решения и мониторинга по отдельным кредитам, управление всеми присутствующими видами рисков и определение их максимально допустимого уровня, который банк готов принять.

Современные банки должны стремиться к совершенствованию процесса управления кредитным риском для предотвращения повторного ухудшения качества активов. Существует различные методы снижения кредитного риска.

- Оценка кредитоспособности заемщика. Кредитные работники обычно отдают предпочтение этому методу, поскольку он является наименее рискованным средством предотвращения потерь, связанных с не возвратом кредитов. К определению кредитоспособности заемщика существует множество различных подходов как на уровне государства, так и на уровне отдельного банка (внутренние методики оценки кредитоспособности). Анализируя практику оценки кредитоспособности зарубежных банков, можно отметить, что в последнее время широкое распространение получил метод балльных оценок ссудополучателя. Этот метод предполагает разработку специальных шкал для определения рейтинговой оценки клиента. Критерии, по которым проводится данная оценка, строго индивидуальны для каждого банка и базируются на его практическом опыте [1, с.84].

- Уменьшение размеров кредитов, выдаваемых одному заемщику. Данный метод относится к одному из способов снижения риска - лимитированию средств - и применяется, когда банк уверен в достаточной кредитоспособности клиента. Уменьшенный размер кредита позволяет сократить величину потерь в части его невозврата.

- Страхование кредитов. Данный метод предполагает полную передачу риска его невозврата организации, занимающейся страхованием. Существует много различных вариантов страхов кредитов, но все расходы, связанные с их осуществлением, правило, относятся на счет ссудополучателя.

- Привлечение достаточного обеспечения. Такой метод практическически полностью гарантирует банку возврат выданной суммы получение процентов за пользование ею и является достаточно эффективным методом снижения риска. Однако при защите кредитного риска приоритет должен отдаваться не привлечению достаточного обеспечения, предназначенного для покрытия убытков, а анализу кредитоспособности заемщика, направленному предотвращению убытков банка. В связи с этим меняются акценты при выдаче ссуды: ссуда

выдается не в расчете на то, что, ее погашения придется продать активы, а на то, что она б) возвращена в соответствии с кредитным договором.

- Выдача дисконтных ссуд. Дисконтные ссуды лишь в небольшой мере снижают степень кредитного риска. Данный метод гарантирует как минимум получение платы за кредит, а вопрос о ее возврате остается открытым. Поэтому данный метод используется в сочетании с каким-либо другим методом снижения риска.

- Лимитирование как метод управления кредитным риском заключается в установлении максимально допустимых размеров предоставленных займов, что позволяет ограничить риск. Благодаря установлению лимитов кредитования банкам удается избежать критических потерь, вызванных необдуманной концентрацией любого вида риска, а также диверсифицировать кредитный портфель и обеспечить стабильные прибыли. Лимиты могут устанавливаться по видам кредитов, категориями заемщиков или группами взаимосвязанных заемщиков по кредитам в отдельные отрасли, географические территории, наиболее рисковыми направлениями кредитования, такими как предоставление долгосрочных займов, кредитования в иностранной валюте и т.д.

Лимитирование используется для определения полномочий кредитных работников разных рангов относительно размеров предоставленных займов. Кредитный риск банка ограничивается установлением лимита общего размера кредитного портфеля, ограничения величины кредитных ресурсов филиалов банка и т.д. Лимиты определяются как максимально допустимый размер займа или напрямую кредитования и выражаются как в абсолютных предельных величинах (сумма кредита в денежном выражении), так и в относительных показателях (Коэффициенты, индексы, нормативы). За базу при расчетах нормативов можно брать объем капитала банка, размер кредитного портфеля, валюту баланса и другие показатели. Например, лимит кредитования заемщиков определенной области может быть определен как максимальный совокупный размер средств или как отношение суммы кредитов в отрасль до общей величины кредитного портфеля. Прежде чем определять лимиты кредитования, нужно идентифицировать основные сферы и факторы риска. Для разных банков, отдельных стран и регионов ключевые сферы риска отличаться. Учитывая выявленные особенности руководство банка устанавливает лимиты кредитного портфеля. Лимитирование как метод снижения кредитного риска широко применяется в практике как на уровне отдельного коммерческого банка, так и на уровне банковской системы в целом. Менеджмент банка должен определять ограничения согласно избранной кредитной политикой и с учетом конкретной ситуации. Органы банковского надзора во многих странах лимитированием регулируют деятельность банков, в частности кредитную, устанавливая обязательные лимиты, которые в основном выражены в относительных величинах. Примером может служить норматив НБРК «Максимальный размер риска на одного заемщика» и другие ограничения кредитной деятельности банков.

- Отраслевая диверсификация предполагает распределение кредитов между клиентами, которые осуществляют деятельность в разных областях экономики. Для снижения общего риска кредитного портфеля решающее значение имеет отбор областей, которые осуществляются по результатам статистических исследований. Наилучший эффект достигается, когда заемщики работают в областях с противоположными фазами колебаний делового цикла. Если одна область находится на стадии экономического роста, то другая переживает стадию спада, а с течением времени их позиции изменяются на противоположные. Тогда снижение доходов от одной группы клиентов компенсируются повышением доходов от другой группы, которые помогает стабилизировать доходы банка и существенно снизить риск.

Географическая диверсификация предполагает распределение кредитных ресурсов между заемщиками, которые находятся в разных регионах, географических территориях, странах с разными экономическими условиями. Географическая диверсификация как метод снижения кредитного риска доступна лишь большим банкам с разветвленной сетью филиалов и отделений на значительной территории. Это помогает нивелировать влияние климатических и погодных условий, политических и экономических потрясений, которые влияют на кредитоспособность заемщиков.

Метод диверсификации следует применять осторожно, опираясь на статистический анализ и прогнозирование, учитывая возможности самого банка и, прежде всего, уровень подготовки кадров. Диверсификация требует профессионального управления и глубокого знания рынка. Именно поэтому чрезмерная диверсификация приводит не к уменьшению, а к увеличению кредитного риска [2, с.31].

Учитывая то, что каждый банк работает в конкретном сегменте рынка и специализируется на обслуживании определенной клиентуры, диверсификация кредитного портфеля может быть отрицательной, т.е. необходимо придерживаться определенного уровня концентрации. Чрезмерная концентрация значительно повышает уровень кредитного риска. Нередко банки концентрируют свои кредитные портфели в наиболее популярных секторах экономики, таких как энергетика, нефтяная и газовая промышленность, инвестирование недвижимости. Эксперты банка при формировании кредитного портфеля должны избегать чрезмерной диверсификации и концентрации. Задачу определения оптимального соотношения между данными методами можно решить путем установления лимитов кредитования и резервирования.

Управление качеством - один из самых современных способов управления рисками. Он заключается в способности высококлассных банковских управляющих разрешать возникающие проблемы до того, как они станут серьезными затруднениями для банка.

Казахстанские банки учатся приобретать навыки оценки риска в области его величины, в области методов для расчетов этих рисков и выбирают формы управления банковским риском.

Методы расчета риска позволяют определить величину банковских рисков, дать им различную оценку. В каждом отдельном случае нужно пользоваться различными методами. От правильного выбора метода расчета

риска зависит близость банка к оценке прогнозируемых потерь. В современной практике банков сложились три основных метода оценки банковских рисков - статистический, способ экспертных оценок и аналитический способ (частный и комплексный).

Примером статистического метода оценки может служить оценка отраслевого риска или Бетта-риска, оценка риска клиента, расчет конкурентных рисков. Суть метода состоит в анализе статистических данных за возможно больший промежуток времени. Это позволяет сравнить частоту возникновения потерь банка с вероятностью их возникновения. Этот способ можно применять к оценке самых разных видов рисков банков как внешних, так и внутренних. При этом частота возникновения допустимого уровня потерь для данного банка зависит от числа случаев наступления конкретного уровня потерь и общего числа случаев в статистической выборке [3, с.36].

Метод экспертных оценок строится на базе сбора и изучения оценок, сделанных экспертами банка. Метод экспертных оценок включает в себя обработку мнений и составление обобщающих рейтинговых коэффициентов, отнесения их к определенной зоне банковских рисков. К этому методу можно отнести: рейтинговую оценку кредитоспособности клиентов банка; рейтинговую оценку странового риска; оценку страхового риска; метод соблюдения экономических нормативов банковской деятельности; расчет размера риска по кредитному портфелю банка;

определение размера необходимого банку резерва для покрытия потерь от кредитных рисков; классифицирование кредитов в зависимости от степени риска и т.д.

Аналитический метод предлагает анализ зон риска с привлечением ранее освещенных методов и установления оптимального уровня риска для каждого вида банковской операции и их совокупности в целом. Примерами применения таких оценок на практике является частный и комплексный методы.

Частный метод включает: определение частного риска, т.е. размера потерь по отдельно взятой операции банка по активам, по пассивам и прочим согласно степени риска; сопоставление фактической величины потерь с прогнозируемой согласно нормативным документам; выявление фактических зон риска для отдельно взятого банка по отдельной операции, определение степени их допустимости; установление допустимого размера риска по отдельно взятой операции банка.

Данный метод используется в случаях: Расчета риска специального банка; Контроля за отдельно взятой операцией банка; Нахождения экономических нормативов деятельности банка; Расчета комплексного риска.

Комплексный метод основывается на совокупной оценке риска по банку в целом.

Главной задачей управления рисковыми операциями банка является определение степени допустимости и оправданности того или иного риска и принятие немедленного практического решения, направленного либо на использование в интересах банка рискованных ситуаций, либо на выработку системы мер, снижающих возможность потерь банка от проведения той или иной операции.

Серьезный подход к проблеме банковских рисков и экономический анализ определенных видов риска позволяют снижать потери банка и постоянно расширять сферу предоставляемых услуг.

Список использованной литературы

1. Сейткасимов Г.С. «Банковское дело» Учебник. -А.: Каржы-каражат, 2011. – 182с.
2. Коновалова К.Ю. Вопросы современных теоретических аспектов системы управления рисками в коммерческом банке // Научные известия. 2017. № 7. С. 27–36.
3. Кузьмичева И.А., Подколзина Э.А. Система управления банковскими рисками // Фундаментальные исследования. 2015. № 2–25. – С. 35–38.

УДК 336.71

Урекешова А. Б.

магистрантка I курса, Казахский агротехнический университет имени С. Сейфуллина, г. Астана

ОСОБЕННОСТИ УПРАВЛЕНИЯ БАНКОВСКИМИ РИСКАМИ

Әлемдік жаһандану жағдайында шаруашылық жүргізуші субъектілер арасындағы мемлекетаралық қаржылық және кредиттік қатынастардың процесі күшейіп, сөзсіз банк саласында тәуекелдердің артуына әкеледі.

Заманауи Қазақстан экономикасы үшін банк несиелеуі ұйымдардың өнімдерді кеңейту және айналымын кеңейту үшін айтарлықтай қарыз қаражатын пайдалануына мүмкіндік береді. Банк қызметінің негізгі компоненті болып табылатын несиелеу инвестициялардың маңызды көзі болып табылады, көбею процесінің үздіксіздігі мен жеделдетілуіне, ұйымдардың экономикалық әлеуетін күшейтуге және кіріс әкелетін банк операциялары көлемінде басты орынға ие болуға мүмкіндік береді.

Өздеріңіз білетіндей, банктер өз қызметінде перспективалы және жалғыз мақсатты пайда табуға тырысады, бірақ әлі күнге дейін банктер операциялық кірістіліктің өсу көздерін іздеуде және шығындардың барлық түрлерін алу мүмкіндігі ықтимал деңгейін төмендету жолдарын іздеуде. Осыған байланысты, банктік тәуекелдерді басқару, ең алдымен, банктің кірістілігін арттыру құралы және сонымен қатар, банктің операциялық шығындарын болдырмау немесе шектеу әдісі ретінде қызмет етеді.

Түйінді сөздер: Банк жүйесі; банктік тәуекелдер; банктік кредиттеу; азайту; басқару; пайыз; инвестициялардың көзі.

В условиях мировой глобализации усиливаются процессы межгосударственных финансово-кредитных отношений между экономическими субъектами, что неизбежно приводит к повышению рисков в банковской деятельности.

Для экономики современного Казахстана большое значение имеет банковское кредитование, позволяющее организациям использовать значительные заемные ресурсы для расширения производства и обращения продукции. Кредитование как фундаментальная составляющая деятельности банка является существенным источником инвестиций, содействует непрерывности и ускорению воспроизводственного процесса, укреплению экономического потенциала организаций и способно занять основное место в объеме банковских операций, приносящих доход.

Как известно, банки в своей деятельности руководствуются перспективной и единственной целью - получением прибыли, но до сих пор банки ищут еще не раскрытые источники повышения доходности операций и пути снижения возможного уровня вероятности получения всех видов убытков. Отсюда, управление банковскими рисками служит, прежде всего, инструментом увеличения доходности банка и одновременно методом избегания или ограничения расходной части операций банка.

Ключевые слова. Банковская система; банковские риски; банковское кредитование; минимизация; управление; процент; источник инвестиций.

The processes of interstate financial and credit relations between economic entities are intensified under of world globalization, which inevitably lead to rising risks in banking line

For the economy of modern Kazakhstan, bank lending is of great importance, allowing organizations to use significant borrowed resources to expand production and circulation of products. Lending as a fundamental component of the bank's activities is a significant source of investment, contributes to the continuity and acceleration of the reproduction process, strengthening the economic potential of organizations and is able to occupy the main place in the volume of income-generating banking operations.

As you know, banks in their activities are guided by a promising and sole purpose - making profits, but so far banks are still looking for sources of increasing profitability of operations and ways to reduce the possible level of probability of receiving all types of losses. Hence, bank risk management serves, first of all, as a tool for increasing bank profitability and at the same time as a method of avoiding or limiting the expenditure side of a bank's operations.

Key words: Banking system; bank risks; bank lending; minimization; control; percent; source of investment.

Современная банковская система это важнейшая сфера национального хозяйства любого развитого государства. В последние годы она претерпела значительные изменения, модифицируются все компоненты банковской системы.

Для экономики современного Казахстана большое значение имеет банковское кредитование, позволяющее организациям использовать значительные заемные ресурсы для расширения производства и обращения продукции. Кредитование как фундаментальная составляющая деятельности банка является существенным источником инвестиций, содействует непрерывности и ускорению воспроизводственного процесса, укреплению экономического потенциала организаций и способно занять основное место в объеме банковских операций, приносящих доход.

В настоящее же время, на фоне постоянно снижающейся доходности других финансовых инструментов, кредитование предприятий будет становиться важнейшим направлением вложения средств банков. Особенно это касается кредитования реального сектора экономики. При этом главной задачей банка становится минимизация риска невозврата кредита.

Управление банковскими рисками в Республике Казахстан должно рассматриваться в тесной взаимосвязи с жесткой монетарной политикой Правительства, которая имеет решающее значение для оздоровления финансово-кредитной системы в целом.

Главной задачей управления банковскими рисками должно стать установление нормы возможной допустимости и оправданности того или иного риска, а также моментального принятия практического решения, направленного на использование рискованных ситуаций или выработку системы регулирующих мер и контрольных процедур, которые в будущем снизят возможное появление убытков от проведения той или иной банковской операции [1].

Как известно, банки в своей деятельности руководствуются перспективной и единственной целью - получением прибыли, но до сих пор банки ищут еще не раскрытые источники повышения доходности операций и пути снижения возможного уровня вероятности получения всех видов убытков. Отсюда, управление банковскими рисками служит, прежде всего, инструментом увеличения доходности банка и одновременно методом избегания или ограничения расходной части операций банка.

Любой современный банк должен думать о минимизации своих рисков, должен уметь выбирать такие риски, которые он будет в состоянии правильно оценить и которыми способен эффективно управлять. Минимизация рисков является борьбой за снижение вероятностных потерь.

В основу банковского управления рисками должны быть положены такие принципы, как:

- прогнозирование возможных источников потерь, и их количественное измерение;
- финансирование рисков и их уменьшение;
- ответственность и обязанность руководства банка, а также самих сотрудников за процесс управления рисками;
- четкость политики банка и механизмов управления рисками;
- координируемый контроль за рисками по всем подразделениям банка, а также наблюдение за эффективностью проведения процедур управления рисками.

Все это говорит о том, что каждому банку нужно разработать собственную стратегию управления рисками, то есть основные принципы принятия решений таким образом, чтобы своевременно и последовательно использовать все особенности и возможности развития банка и одновременно попытаться удерживать возможные риски на допустимом и в то же время управляемом уровне.

Цели и задачи такой стратегии управления рисками в большей степени зависят от быстро изменяющейся внешней экономической среды, в которой приходится функционировать нашим банкам. Главными признаками изменения внешней среды в банковском секторе Республики Казахстан в последнее время стали: нарастание уровня инфляции; мероприятия по регулированию условий межбанковской конкуренции со стороны Национального банка Республики Казахстан;

распределение рисков между банками при участии Национального банка Республики Казахстан; расширение емкости финансового рынка; формирование нетрадиционных видов банковских услуг; случаи поглощения крупными банками мелких конкурентов; увеличение потребности в кредитных ресурсах вследствие изменения банковских технологий, роста потребности сферы малого и среднего бизнеса в оборотном капитале и изменения структуры инвестирования реального сектора; отклонения от исполнения требований кредиторов; отсутствие действенных гарантий по возврату кредитных средств.

Управление (регулирование) кредитными рисками - это процесс их минимизации, который состоит из трех основных этапов: анализа (оценки), прогнозирования и страхования. Анализ риска, его прогноз и страхование взаимосвязаны и неотделимы друг от друга по времени. Они должны быть делом первостепенной важности для банка и являются необходимой подготовкой для взыскания долгов. Обеспечив правильную оценку риска до выдачи кредита, можно улучшить перспективу взыскания долга [2].

Поэтапное управление кредитным риском осуществляется по схеме:

- 1) выявление содержания риска, причины его возникновения;
- 2) определение источников и объемов информации, необходимых для оценки уровня риска;
- 3) выбор методов оценки вероятности реализации риска;
- 4) выбор или разработка способов страхования риска;
- 5) анализ результатов управления риском.

В процессе управления кредитным риском можно выделить задачи, стоящие перед этим процессом.

1. Анализ и оценка кредитных рисков. Предпосылкой для анализа рисков является их идентификация. Банк должен установить на основе различных источников информации виды и взаимосвязь рисков, которым он подвержен. Затем следует установить, какие виды идентифицированных рисков могут быть изменены. С учетом расходов на сбор и обработку информации, необходимо также выделить риски, которыми можно пренебречь.

2. Определение величины риска. Идентификация рисков тесно связана с методами измерения их величины. Определение величины риска в количественном измерении позволяет оценить фактический размер потенциальных убытков и сформировать уровень риска, который для банка рассматривается как приемлемый.

3. Управление кредитными рисками. После определения видов и размеров рисков, подлежащих управлению, необходимо выработать стратегию и методологию управления ими. Данный процесс должен быть направлен как на предупреждение возникновения кредитных рисков, так и на преодоление отрицательных последствий кредитных рисков для рентабельности и ликвидности банка.

4. Контроль за эффективностью управления кредитными рисками. Результаты осуществляемых мероприятий по управлению кредитными рисками должны постоянно контролироваться. Контроль призван выявлять и анализировать причины отклонения величины образовавшихся рисков от запланированных показателей. Величина и характер риска могут измениться во времени. В связи с этим контроль должен своевременно определить ухудшение кредитоспособности клиента и стоимость обеспечения в течение кредитных отношений.

Исследование по данной проблеме позволило сформулировать управление кредитными рисками как гибкую систему мер и подходов к управлению показателями качества ссудного портфеля банков и снижению кредитных рисков, включающих в себя: предвидение рисков, определение их размеров, последствий, разработку и реализацию мероприятий по предотвращению или минимизации связанных с ними потерь.

Управление банковским риском осуществляется по двум направлениям:

- 1) управление технологией кредитных операций;
- 2) управление кредитным риском.

Точно также и управление различными видами кредитных рисков осуществляется на соответствующих стадиях управления конкретным кредитом: анализ кредитоспособности, создание резервов против возможных потерь, диверсификация кредитного портфеля, конверсия долга и т.д.

Управление технологией кредитных операций является организационным процессом по разработке рекомендаций по ведению кредитной политики и по ее сочетанию с другими видами банковских операций. Каждый кредит, выданный банком, должен вписаться в общие рамки, установленные на стадии разработки, но в тоже время обязателен особый подход к формированию и управлению конкретным кредитом.

Система управления риском состоит из ряда элементов и реализуется через конкретные мероприятия, осуществляемые на уровне стратегического управления, т.е. стратегических планов банка, его кредитной политики и уровня работы организационных подразделений в целях контроля кредитного риска.

Элементы системы управления кредитным риском включают организационное обеспечение кредитной деятельности, установление лимитов, оценку кредитного предложения и анализ кредитоспособности заемщика; ранжирование кредитов по уровню кредитного риска и сопоставление процентной ставки с учетом возможных потерь по кредитам, распределение полномочий при принятии кредитных решений - авторизация кредитов, кредитный мониторинг, управление кредитным портфелем и восстановление проблемных кредитов.

Эффективный анализ риска выявляет и рассматривает внутренние факторы (такие, как сложность организационной структуры, характер банковской деятельности, уровень квалификации сотрудников, организационные изменения и текучесть кадров) и внешние факторы (такие, как изменения экономических условий и ситуации в банковской сфере, технологические новшества), которые могут оказать отрицательное воздействие на достижение банком поставленных целей. Такой анализ риска должен проводиться как на уровне банка (соло - база), так и на консолидированной основе, т.е. включая все дочерние и зависимые структуры банка. Процесс анализа риска также включает в себя анализ рисков на предмет того, чтобы определить, какие из них могут контролироваться банком, а какие - нет. В отношении контролируемых рисков банк должен решить, принимать ли ему эти риски в полном объеме или определить, в какой мере он хочет уменьшить их путем применения процедур контроля. В отношении неконтролируемых рисков банк должен решить: принимать эти риски, отказаться от связанной с ними деятельности или сократить ее масштабы [3].

Система управления риском реализуется через конкретные мероприятия, осуществляемые на уровне стратегического управления, уровне организационных подразделений или в рамках взаимодействия ряда подразделений для контроля риска при той или иной сложной операции.

После того, как банк миновал начальную стадию своего существования, необходима разработка стратегического плана, включающего разделы по всем важнейшим направлениям деятельности банка. В свою очередь, стратегический план должен претворяться через оперативный план по отдельным направлениям деятельности банка и другие документы, реализующие функции стратегического и оперативного управления. Данный набор документов составляет методическую основу деятельности банковских работников, и они закладывают общую систему контроля и лимитов, необходимых для осуществления конкретных операций.

Подобная система хороша в том случае, когда она ориентирует работников на запланированный руководством желаемый уровень риска. К примеру, если лимиты очень жесткие и консервативные, руководители банков стремятся осуществлять только те операции, риск осуществления которых минимален. Напротив, если лимиты расплывчаты, а ограничения несущественны, банковские работники ориентированы на более рискованные операции. Нередко встречаются случаи, когда внутрибанковские документы содержат обобщенные лимиты. Они основаны на соотношении уровня риска по отдельным банковским операциям с такими показателями, как объем банковского капитала или прибыли. Подобные методики совершенствуются и их практическое применение можно встретить в различных по размеру кредитных организациях, однако они наиболее распространены в крупных банках.

Таким образом, разработка системы лимитов на операции банков, является одним из важнейшим методом управления рисками, ведущими к их снижению.

Крайне важной процедурой является количественное определение уровня риска, допустимого для отдельных операций, направлений банковской деятельности, организационных направлений, а также всего финансового учреждения в целом. Важно при этом не ограничиваться измерением уже существующего риска, но оценивать риски освоения новых рынков, операций и направлений банковской деятельности. Данная задача тесно связана с маркетинговыми исследованиями. Системы измерения риска должны определять три его компонента: размер, длительности периода воздействия, вероятность наступления отрицательного события.

Охарактеризуем процесс ценообразования на кредиты с учетом риска. Процесс выявления риска предполагает установление кредитных рейтингов. Оценивая уровень риска по конкретному кредиту, руководство банка должно быть способно установить процентную ставку, другими словами, получить компенсацию за принятие риска. В плане заемщиков (потребителей кредитов) – это индивидуальный подход к определению риска. Метод определения риска в рамках кредитного портфеля можно усовершенствовать путем присвоения рейтингов различным направлениям кредитования или отраслевой принадлежности заемщиков (например, промышленность, торговля, недвижимость). Новые производные финансовые инструменты, а также распространение инструментов с различными параметрами, обусловили необходимость разработки новейших методов их оценки и моделирования.

В деятельности по управлению рисками банки идут по пути автоматизации системы прогнозирования и оценки количественного уровня риска. Программы по управлению рисками осуществляют моделирование, позволяющее рассмотреть сотни возможных сценариев поведения рынка и просчитать возможные результаты

деятельности на нем. Помимо функций моделирования системы, как правило, данные информационные продукты должны поддерживать процесс администрирования, разрабатывать стратегию отслеживания рисков, выполнять бухгалтерские и отчетные функции.

Эффективный внутренний управленческий контроль также играет ключевую роль для контроля за рисками. Задача – минимум сводится к четкому определению и разграничению должностных полномочий, обеспечению двойного контроля, ротации кадров, а также выделению на эти цели необходимого рабочего времени.

Серьезный подход к проблеме банковских рисков и экономический анализ определенных видов риска позволить снизить потери банка и постоянно расширять сферу предоставляемых услуг.

Список использованной литературы

1. Сейткасымов Г.С., Ильяс А.А. Банковский менеджмент: Учебное пособие.-Астана :КазУЭФиМТ: ИПЦ, 2008.- 223с
2. Хамитов Н.Н., Корнилова П.П. Структура банковских рисков и ее влияние на надежность Материалы научно-практической конференции «Казахстан на пороге XXI века: человек, наука, экономика». – Караганда, 2009.
3. Ахметова А.А. Кредитные риски в коммерческих банках и механизм управления ими. - Астана: «Издательство «Парасат Әлемі», 2013.

ЕСЕНҒАЛИ РАУШАНОВ ПОЭЗИЯСЫНДАҒЫ ТЕҢЕУЛЕРДІҢ КӨРКЕМДІГІ

Бұл мақалада әдебиеттану ғылымындағы «теңеу» ұғымына түсінік беріліп, оның жасалу жолдары қарастырылған. Теңеу түрлерінің ақын поэзиясындағы көркем қолданыстарына мысалдар келтіріліп, жан-жақты талдаулар жасалған.

Түйін сөздер: поэзия, Есенғали Раушанов, ақын, теңеу, қолданыстар, қазақ халқы, құбылту

В статье делается попытка научного объяснения понятия «сравнения» в литературоведении и пути образования сравнений в казахском языке, а также выявления особенностей сравнений в поэзии Есенғали Раушанова. В данной статье изучаемый объект рассматривается с точки зрения морфологии, когнитологии и философии.

Ключевые слова: поэзия, Есенғали Раушанов, поэт, сравнение, использование, казахский народ, тропы

The article attempts to scientific explanation of the concept of "comparison" in literary studies and the ways of forming comparisons of the Kazakh language. As well as identifying features of comparison in the poetry of Esengali Raushanov. This article examines concept of "comparison" from the point of view of morphology, cognitive science and philosophy.

Keywords: Poetry, Esengali Raushanov, poet, comparison, usage, Kazakh people, tropes

Бүгінгі қазақ поэзиясының алдыңғы толқын аға ақыны, мемлекеттік сыйлықтың иегері Есенғали Раушанов артынан толқын ерткен ірі ақын. Ақынның «Бозаңға біткен боз жусан», «Періштелер мен құстар», «Амал деген айыңыз.» сынды өлең кітаптары бар. Ақын қолданған теңеу мен оның теңеу ретіндегі таңдалу себебі контекстілік жағынан түсіндіріледі. Ғылыми еңбектерде теңеу жайында: «Теңеу дегеніміз - ұқсас, ортақ белгілердің негізінде бір затты екінші затқа салыстыру арқылы сипаттаушы нәрсенің бейнелік, көркемдік, эмоционалды-экспрессивтік сапасын күшейтетін, сол нәрсені жаңа қырынан танытатын әрі стильдік тәсіл, әрі таным құралы» [1, 7 б.] делінеді. Т. Қоңыров басқа еңбегінде теңеулерді жасалуына қарай түрлерге бөледі:

- 1) –дай, -дей, -дайын, -дейін, -тайын, -тейін жұрнақтары арқылы жасалған теңеулер;
- 2) –ша, -ше жұрнағы арқылы жасалған теңеулер;
- 3) Шығыс септігінің жалғауының көмегімен жасалатын теңеулер;
- 4) Секілді, сияқты, тәрізді, іспетті сөздерінің көмегімен жасалатын теңеулер; [2, 14 б.]

Ақын өлеңдеріндегі теңеулердің қолданылу орны мен түріне, өлеңге беріп тұрған бояуы мен контекст ішіндегі маңызына тоқталайық:

«Қайда сол әсем нұр бағым,

Риясыз адал күнім-ай?!

Барады зулап жылдарым

Бақшаға түскен ұрыдай» [3; 91 б.]. Абайдың :

«Балалық өтті, білдің бе?

Жігіттікке келдің бе?

Жігіттік өтті көрдің бе,

Көрілікке көндің бе?»- [4; 159 б.] дейтіні бар. Өте шығар өмірдің тездігін ақын бақшадан қашқан ұрының тездігіне теңейді. Ұры кінәсі үшін асығады, өмір ше? Абай өз өлеңінде уақыттың, өмірдің сырғитындығын адам өмірінің кезеңдерін арасына жол салмай, тармақты буындық, бунақтық жағынан өте шағын қылып беруі арқылы білдірсе, Есенғали Раушанов болса, «Қайда сол әсем нұр бағым,

Риясыз адал күнім-ай?!» - деп, көкірегі толы, басы бос, қайғысыз, ойсыз, мас күнін есіне алады, іздейді, келмеске кеткенін риторикалық сұрақ арқылы мойындайды. Кейінгі өміріне зер салып, оның да тап бір кінәлі, өзінің барлығын ана тұстан бір, мына тұстан бір қашып жүріп көрсетіп зулап кетіп бара жатқан ұрыдай екендігін ұғады, ұқтырады. Неге ұры? Себебі, ол оның жастығын ұрлады, естелітерді ұрлады, жастық шабытты ұрлады. Келесі теңеу:

«Батырша күліп түрегеп,

Отырдым жылап ақынша» [3, 3 б.]. Мына бір қолданыс өлеңнің бар сөлін бойына жинаған екі теңеу. Зат есімнен үстеу жасау үшін «-ша» жұрнағы пайдаланылған. Осы тұста Абай Құнанбаевтың:

«Ескі бише отырман бос мақалдап,

Ескі ақынша мал үшін тұрман зарлап.

Сөз түзелді, тыңдаушы сен де түзел,

Сендерге де келейін енді аяндап» [4,726.] деген жолдарын жазбай кете алмаймыз. Абай да өлеңге қояр талаптарын жазған өлеңінде теңеудің осы түрін іс-әрекеттің, қимылдың сипатын ашуға қолданған. Мысалға, «тап бір бише сөйледі» мен «тап бір бидей сөйледінін» айырмашылығы жоқ. Алайда, біз «бидей әділ» деп айта алсақ та, «бише ақылды» деген қолданысты жөн дей алмаймыз. Осы жерден біз сырт көзге функционалдық жағынан бірдей көрінетін «-ша,-ше» формалы теңеу мен «-дай,-дей» формалы теңеудің бірдей еместігін көреміз. «Батырша күлу» дегенге түсіндірме жасасақ. Қазақ «Бөрі арығын білдірмес сыртқа жүнін қампайтып» дейді немесе Абайдың қара сөздерінде : «ызалы күлкі өзі де- қайғы» [5,146.] делінеді. Келесі бір өлеңінде:

«Таспадай түзу түсіп жолдары кіл,

Айының он бесінен толғаны бұл» [3;19 б.] «Түзу жол», «тура жол» ұғымдарының мағынасы түсінікті, тек ақын тіліндегі түзу жолды түп-түзу етудің, теңеуді қолдануының жөні бөлек. «Қанжармен таспадай қып тіліп алып, Аз уқалап, кептірді жон терісін» [6,122 б.]. дейді Абай Жіңішке, ұзыннан ұзақ жол деген сөз. «Іңір» атты нағыз пейзажға құрылған өлеңінде осындай бір теңеу қолданысы кездеседі: «Толқын мініп томашадай қасқалдақ,

Екі аяғын ескек етіп келеді» [3; 22 б.]. Томаша-құстың кішкентай бір түрі. «Томаша жерден сырғытып, Ойпаң жерден ырғытып» дейді «Қыз Жібек» жырында [7]. Жұдырықтай құс күн батар шамада бейне екі қанатын екі ескек еткендей болады. Не ол құс өздігінен кішкентай құс, не батар күннің суретінде томашадай ғана көрінеді. Алғашында осындай екіұшты ой келеді, кейін ақын оның қасқалдақ екенін жазғанын еске алып, ақын лирикасын басқа жолмен емес құс кейпінде қасқалдақты жазумен жезкізгенін ұғамыз. Осы өлеңнің ақырында: «Бірсін-бірсін сөнеді анау алып күн, томашадай қасқалдақтың көзінде» [3; 22 б.],- дейді. Алып күн мен томашадай қасқалдақтың көзі. Жер бетіндегі ең үлкен құбылыстың кішкентай қарашыққа сиып кетуін көреміз. Ақын поэзиясының микроконцептілеріне айналған ұғымдардың бірі де дәл осы қасқалдақ. «Қарабауыр қасқалдақ,

Қайда ұштың пыр-пырлап?

Сазың қалды сәбидің

Енбегіндей былқылдап» [3;74 б.] деген жолдар бізге таныс. Біз іздеген қасқалдақ осы. Ақын қолданысындағы ерекше ұғымға келейік:

«Мандай жатыр даладай керіле кеп,

Шүйдесінің бітімі, тегі, бөлек» [3;64 б.]. Қазақ-көшпелі халық, жазық

дала-тұрағы. «Дала» ұғымын аша түсетін болсақ, бүгінгі кезде парапсихологтардың осындай бір қызық дерегі бар: қалада, жан-жағы қоршаулы болған жерден жазық, ашық далаға шықпаған адамның ой кеңістігі тар, депрессияға жақын, фантазиясы шектеулі болады екен. Ал қазақтың соншалықты дана болуының бір себебі – кеңдікте мекен етуі болса керек. Сол бір кеңдікті ақын теңеу ретінде пайдаланып, тек формалық жағын ғана емес, көлемін ғана емес, «даладай» сөзімен берілетін, қазақтың дархандығын, жомарттығын, киелілігін қатар жазып тұр. Дала белгілі бір дәрежеде көшпелі қазақтың екінші атауындай болып кеткен тұстары да жоқ емес. Оған С.Торайғыровтың «Айтысындағы» екі өмірдің дала ақыны, қала ақыны болып айтысқандығы дәлел.

«Сәпектеу ғана жан екен әлгі зайыбы,

Ай өтпей жатып босанып қалды - айыбы.

Қалжаға мал жоқ.

Көркембай сасып тұрғанда,

Тоқтысын сүйреп қайыны жетті, қайыны.

Күйеу жігітке қарады жиі ұрлана,

Іңгәлап жатты балпанақтай боп ұл бала.

Жас ана отыр шүберектей боп бозарып,

Көзінің алды буалдыр,

Шексіз сұр дала» [3;71 б.]. Мына келтірілген мысалдағы «дала» ұғымының қолданысы біздің берген анықтамамызға қосымша бір дәлел деп есептейміз. Ал, «балпанақтай ұл» деген ұғым әр қазақтың сөздік қорына еніп кеткен қолданыстың бірі, «шүберектей бозаруға» келейік. «Бозарудың» «боз» сөзінен шыққандығы түсінікті. Өңінің кетіп, түсінен айрылып, түрі қашып, жұқарып біткен, уақыты келген шүберек, шүберектей бозарған келіншек! Ол – М.Әуезовтің Қарагөзі, Сұлтанмахмұт Торайғыровтың Қамар сұлуы, М.Дулатовтың бақытсыз Жамалы.

«Құс сайрап,

Құмыр сөйлеп, бақ дуға еніп,

Айдын көл шалқыр тағы аққу қонып.

Жас дәурен- жапыраққа тұнған тамшы,

Ол ертең кетеді ұшып ақ бу болып» [3;85 б.]. Жастыққа құмартпайтын жан бар ма? Алайда, ол да өткінші. Ең тез өте шығар дәурен де сол. Жаңбырдан соң жапырақ бетінде қалып қойған бір үзік мөлдір су, күн шыққанша ғана тұрып, аппақ бұға айналады да кетеді. Жапырақ құрғап қала береді. Л. Н. Толстой теңеу жайында : «Сравнение - одно из естественнейших и действительнейших средств для описания, но необходимо, чтобы оно было верно и уместно, иначе оно действует противоположно»,- [8, 6 б.] дейді. Ұлы жазушының осы сөзі теңеудің ең бір кең қолданыс тапқан көркемдік құрал екендігін және қандай да бір тақырыпты ауызша болсын, жазбаша болсын сөйлегенде теңеуді қолдануымыз оның кең тарағандығын, демек, қабылдану жағынан

да оқырманға құбылтудың антитеза, метафора, синекдоха секілді түрлеріне қарағанда оңай болатындығын ұғындырады. Ал «теңеу өз орнымен және дұрыс теңеу болуы керек» деген тұжырымына біз зерттеуге әрекет жасаған Есенғали Раушановтың теңеулері толық сәйкес екендігін айтқымыз келеді. Ақынның тағы бір теңеуі:

«Қан жұтқандай қарауытар қыр дәйім,
Мылқау дүние,
Сені де бір тындайын.
Қара шәлі жамылады жесірдей

Көлеңкесін жерге берген тұл қайың» [3;94 б.]. Бұл жердегі «жесірдей» теңеуінен біз қазақ халқының салтын көре аламыз. «Қара жамылған үй», «қаралы үй» деп айтылады. Бұл қолданыстардағы «қара» түсінің «қара шаңырақ», «қара үй» деген секілді қолданыстардағыдай «киелі, ескі» мағынасында емес, қорқыныштың, жамандықтың символы ретінде қолданылғанын айта кетуіміз керек. Содан түсінеріміз, «Басына қайғы келген, жолдасынан айрылған әйелдің басындағы қайғы мен мұңды қайың да басынан кешіреді», - дейді Есенғали Раушанов. Қайыңның қара шәлісі, қайғысы- көлеңкесі. Көлеңкесін жерге беруі үшін оған күн түсуі керек. Яғни, Ақан серінің: «Жақсыға бітсе дәулет бақ айналар,

Жаманға бітсе дәулет әуе айналар.

Басына ер жігіттің іс түскенде,

Арасы қас пен достың абайланар» [9] деген жеріндегідей басына бір қайғы жамылған жүректі сипаттап тұр Есенғали Раушанов.

Ақынның тағы біререкше қолданысы деп келесіні айтамыз:

«Ақсаңдап ауыл тұрды кепкен шал боп,

Басына айғыр заман тепкен шал боп» [3;94 б.]. Ашық теңеу жоқ дегенімізбен, ауылды «кепкен шалға», «айғыр тепкен шалға» теңеліп тұрғандығы анық. Бұл жолдар «Қазақ ауылы» өлеңінің «Азанда» бөлімінен. Күтпеген жерден қонақ дегендері жау болып шығып қырылып қалып, ертесіне есін әрең жинаған елдің сипаты айтылады бұл тұста. Ат тепкенді білеміз, ат теппей, күші бойында болған айғыр тепкенде несі қалады. Өзі шал, өмірден өз сыбағасын алып үлгерген, асарын асап, жасарын жасаған, медет тұтар заты жоқ, жаны өлі, денесі тірі болып жүрген кепкен шал. Оған қоса ақсаңдап бір аяқпен эзер дегенде қозғалады. Ақын ауылды осылай ашады. Сыншы Сағат Әшімбаев: «Поэзия ойға оңтайлы болғанмен, ой қайталауды қаламайтын жанр. Онда ой мен сезім қаншама терең де телегей болғанмен, образға оралмай тіке айтылған жағдайда қарадүрсінділікке айналып, дидактизмге жол беріледі. Поэзияның жаны – образбен астарланып алға тартылған татымды ой. Ол сонда ғана оқушы жүрегіне жол табады», - [10] дейді. Ақын өлеңі байқағанымыздай образдарға кенде емес және негізгі бағыты да лирикалық поэзия. Ауыл тіршілігін өлеңге арқау еткен ақынның жүрегінен орын алған концептілері де сол бала шағынан есінде қалған ауыл табиғаты, жан-жануары, тауы мен тасы. Маңыздысы солардың барлығын өте шеберлікпен жаза білген және біздің зерттеу нысанымыз болған теңеулердің асыл ойларды жеткізудегі ерекше орнын баса айтқымыз келеді.

Қорыта айтқанда, біз осыдан ақынның теңеуге аса шебер ақындығын байқаймыз. Ақын поэзиясындағы теңеулердің көркемдігі мен ақын қолданысындағы ерекшелікті таныта алдық деп есептейміз. Ақынның теңеу табиғатын кеңінен түсінгендігін және лирикалық поэзиясында оны емін-еркін, қазақы таныммен, өзіндік бояумен, өзіне ғана тән кестемен қолданатындығын көрсете алдық деген ойдамыз. Есенғали Раушановтың өзіне ғана тән теңеулері арқылы макро, микроконцептілерін көрсеттік және мақала кіріспесіндегі ақын теңеулеріне қатысты ой-тұжырымдарымызды дәлелдей алдық деп сенеміз.

Пайдаланылған әдебиеттер тізімі

1. Қоңыров Т. Қазақ теңеулері. А., 1978.
2. Қоңыров Т. Тұрақты теңеулер сөздігі. Алматы, 2007, - 475 б.
3. Періштелер мен Құстар: Өлеңдер мен поэмалар. - Алматы: Көркем, 2005. - 264 бет.
4. Абай (Ибраһим) Құнанбайұлы. Шығармаларының екі томдық жинағы. - Алматы: Жазушы. - Т. 1: Өлеңдер мен аудармалар. - 2003. - 296 бет
5. Абай. Қара сөздер. - Алматы: «Өнер» баспасы, 2015. - 124 бет.
6. Қазақтың 100 поэмасы / құраст.: Ж.Аймұхамбет, А.Әлімұлы; - Алматы: «Жазушы», 2013. 1-том. - 376 бет.
7. Әдебиет. порталы. [электронды. ресурсы]. https://adebiportal.kz/kz/news/view/kiz_zhibek_zhiri_algash_kagazg_a_tusken_nuskalari_19821
8. Толстой Л. Н. Литература, искусство: сб. ст., писем, отрывков из дневников. М.:
9. Современник, 1978. 272 с.
10. El.kz Қазақстан жайлы танымдық порталы [электронды ресурсы] <https://el.kz/kz/news/archive/content-15440> Әдебиет порталы [электронды ресурсы] <https://adebiportal.kz/kz/news/view/2973>

Раушанова А.Е.

2 курс магистранты, Шет тілдер және іскерлік карьера Университеті, Алматы қ.

ШЕТ ТІЛІН МЕНҒЕРТУДЕ РЕФЛЕКСИЯНЫ ҚОЛДАНУДЫҢ МАҢЫЗЫ

Қазіргі уақытта білім беру саласындағы инновациялық технологиялар мұғалімнің терең теориялық, психологиялық және әдістемелік білімдерін, сондай-ақ педагогикалық дағдылар мен дағдыларды, студенттердің психикалық жағдайын түсінуді талап етеді. Осыған байланысты мақалада шет тілдерін меңгерудегі рефлексияның қажеттілігі мен маңыздылығы талқыланады. Айта кету керек, тіл меңгерген тұлға ақпарат қабылдауды және коммуникативті құзыреттілікті арттырады. Студенттерге тілдерді үйрену кезінде рефлексия артықшылықтары туралы ақпараттандыру, осы мақала тиімді және тиімді әдістерді ұсынады.

Түйінді сөздер: интерактивті қарым-қатынас, рефлексия, шығармашылық рефлексия, коммуникативтік құзыреттілік, зияткерлік рефлексия.

In today's time, innovative technologies in the field of education require deep theoretical, psychological and methodological knowledge from the teacher, as well as great pedagogical skills, understanding the mental state of the student. In this regard, the article discusses the need and importance of reflection in the study of foreign languages. It is said that with the help of reflection, a person learning a language can improve the quality of information perception and communicative competence. Informing about the benefits of reflection when learning languages for students, this article offers optimal and effective methods.

Ключевые слова: интерактивная коммуникация, рефлексия, творческая рефлексия, коммуникативная компетентность, интеллектуальная рефлексия.

In today's time, innovative technologies in the field of education require deep theoretical, psychological and methodological knowledge from the teacher, as well as great pedagogical skills, understanding the mental state of the student.

In this regard, the article discusses the need and importance of reflection in the study of foreign languages. It is said that with the help of reflection, a person learning a language can improve the quality of information perception and communicative competence. Informing about the benefits of reflection when learning languages for students, this article offers optimal and effective methods.

Key words: Interactive communication, reflection, creative reflection, communicative competence, intellectual reflection.

Білім берудің инновациялық технологиялары мұғалімнен терең теориялық, психологиялық, әдістемелік білімді, педагогикалық шеберлікті, білім алушылардың жан дүниесіне терең үніліп, оны ұғына білуді талап етеді. Инновациялық технологиялар оқытудың интерактивті әдістерін ұтымды қолдануға байланысты. Интерактивтілік (ағылшынша interact – өзара әрекет ету) өзара әрекет етуге қабілеттілігі немесе диалогтық қатынаста болу дегенді білдіреді. Интерактивті оқыту технологиясы мұғалім мен оқушы арасындағы тілдік коммуникацияның интерактивті қатысым сатысында ұйымдастырылуын негіздейді.

Жаңа білім беру мазмұнында шет тілін үйренуші тілдік тұлға белгілі тақырыпта сұхбаттаса отырып, нәтижесінде сыни ойлауды, тиісті ақпарат пен белгілі жағдайды талдау негізінде күрделі мәселелерді шешуді, балама көзқарастарды салыстыруды, дұрыс шешім қабылдауды, дискуссияға қатысуды, кез келген тілдік ортада интерактивті қатысым жасауды үйренеді. Интерактивті оқыту технологиясы білім алушыларға шет тілін меңгертуде коммуникативтік-танымдық құзыреттілігін дамыту бағытын ұстанады. Тілді интерактивті оқыту субъектілердің бір-бірімен ынтымақтастық қарым-қатынаста бір бағытта бірлесе отырып өнімді еңбектенуі, эмоционалдық және рухани құндылықтарының үндесуі негізінде сипатталады. Интерактивті оқыту технологиясы барлық тілді интенсивті, яғни жеделдете меңгертуде де бағдарлы түрде қолданылады [1.203]. Тілді меңгертудің дәстүрлі нысандарымен салыстырғанда, интерактивті оқыту технологиясында мұғалім мен тіл үйренуші арасындағы оқу әрекеті кезектесіп ұйымдастырылады: тіл үйретуші мұғалімнің белсенділігі шет тілін меңгеруші оқушының белсенділігіне орын береді. Мұғалім тарапынан ұсынылатын деңгейлік тапсырмалар олардың инициативасы үшін жағдай жасаушы болады.

Тіл үйрету сабақтарында интерактивті қатысым жасауға бағытталған жеке, жұптық және топтық жұмыс түрлері ұйымдастырылады, интерактивті ойындар қолданылады, құжаттармен және түрлі ақпараттармен шығармашылық жұмыс жасайды. Интерактивті оқыту технологиясы мұғалімнің жоспарлы ұйымдасқан жетекшілігі арқылы тіл үйренушілердің тілдік бірліктерді меңгеріп, оны тілдік коммуникацияда орынды қолдана білу нәтижесін жетілдіреді. Инновациялық оқу жұмысы оқу үрдісіне нәтижелі білім алуға бейімдейтін білім беру технологияларын орынды енгізумен тұжырымдалады. Бұлар – кабельдік және спутниктік

теледидарлар, бейнеконференциялар, телефорумдар, телемарафондар, портфолио жинақтау сияқты инновациялық технологиялар, оқу мен тәрбиелеудегі, өмірлік дағдыларды қалыптастыру жөніндегі тренингтер, соның ішінде әлеуметтік тәлімдегі және т.б. жеке-дара жетістіктер.

Қазіргі қоғамымызда белгілі бір жетістіктерге қол жеткізу үшін алған білімнің сапалы да жүйелі болғаны дұрыс. Сондықтан білім беруші мұғалімнен де, білім алушы оқушыдан да ізденіс пен шығармашылықта бірлесе отырып жұмыс істеу талап етіледі. Шет тілі мұғалімдері үнемі даму, іздену үстінде болып, тілдік тұлғаға шет тілін меңгерту барысында инновациялық бағытты ұстанып, әдістемесін үнемі жетілдіріп отырғаны дұрыс. Білім беру жүйесіндегі жаңашылдықтың артуына, әсіресе білім беру мазмұнындағы тың өзгерістердің іске асырылуына байланысты *рефлексияның* педагогикадағы алатын орнының мәні артып отыр.

Білім беру әдіснамасында өзін-өзі дамытумен қатар индивидтің жан мен тән үйлесіміне сәйкес өз ойын жинақтау қабілетін бейнелейтін рефлексия ұғымы пайда болды (Р. Декарт, Д. Локк). Жаңа дәуір философиялық идеялары «өзіндік» және «Мен» ұғымдарына бағытталады. Жаңа құндылық – адамның өзіндік «Мен» құндылығы пайда болды. Білім алушылардың әрқайсысы көшбасшы (лидер) болуды қалайды, шет тілін меңгеру деңгейін өзі анықтай алады. Өзінен шет тілін жоғары деңгейде меңгерген білім алушыларды біледі, оларға құрметпен қызыға қарайды. Мен де сол дәрежеге жетуім қажет деген мақсат қояды. Бұл үрдіс рефлексия арқылы жүзеге асырылады[2.37].

Рефлексия – шет тілін меңгеруші тілдік тұлғаны, лингвистикалық білімді дамытудың шарттарының бірі. Жаңа білім беру мазмұнында бұл қазіргі кездегі білім саласындағы көкейтесті мәселелер қатарына жатады. Рефлексияның мәні – тілдік тұлғаның өзінің білімін, білімінің негізін, шет тілін меңгерудің жолдарын анықтау.

Рефлексивтік іс-әрекет тілдік тұлғаға өзіндік талдау кезінде ғана байқалатын өзіндік жеке-дара ерекшеліктерін тануына мүмкіндік туғызады. Білімді саналы түрде өзіндік қорыту рефлексия нәтижесінде ғана жүзеге асады. *Рефлексия нәтижесі дегеніміз* – міндеттерді шешу тәсілдерін түсіну. Рефлексияның қай түрі болмасын қойылған мақсатқа тікелей байланысты.

Шығармашылық рефлексия – тілдік тұлғаға шет тілін меңгертуде мақсатқа жету нәтижесі, қорытынды ғана емес, жаңа білім мен жаңа мақсаттарға бастама бола алады. Сонымен, шығармашылық рефлексия – жеке тұлғалық құндылық сапаларын қалыптастыруда және өзіндік даму бағытын айқындауда, білім алушының жеке тұлғасын қалыптастыруға бағытталған шығармашылық іс-әрекетте ішкі жан дүниесі ресурстары арқылы ой қорытуы. Оқушыларға шет тілін меңгерту сабақтарында жүргізілетін рефлексияның негізгісі де – *шығармашылық рефлексия*. Себебі тілді меңгертуде шағын эссе, тапсырмалар мен жаттығу жұмыстарын орындату шығармашылықпен жүргізіледі.

Рефлексиялық танымдық дағдылар субъектілердің өзіндік басқару қабілеттерін дамытуға, өз әрекеттерінің (танымдық, білімдік, қарым-қатынастық) нәтижелі болуына, олардың өз жауапкершілігін арттыруға бағытталады. Оның мазмұны білім алушының өз іс-әрекеттерінің субъектісі ретіндегі өз көзқарасын қалыптастыру: белгілі тақырып бойынша өзіндік тұжырым жасай алу, өзін-өзі бағалау, өзіне сенім қалыптастыру арқылы өзіндік таным, өзіндік қажеттіліктерді айқындау, өз мүмкіндіктерін пайдалану әрекеттерінде жүзеге асырылады.

Ағылшын тілінің маманы тілдік тұлғаға ағылшын тілін меңгертуде психология ғылымындағы ең негізгі рефлексияның түрлерін білуі міндетті.

- Коммуникативтік (қарым-қатынас) рефлексиясы;
- Тұлғалық рефлексия;
- Интеллектуалдық рефлексия;

Шет тілін меңгертуде рефлексияның аталған түрлері параллельді түрде (бір-бірімен үйлестіре) жүргізіліп отырады. Тіл үйренушілер коммуникативтік рефлексияда вербалды және бейвербалды тілдік коммуникация жасауды меңгереді. Тіл үйренудің бір сабағында оқушының қанша жаңа сөз меңгергендігі есепке алынып, статистикасы шығарылып отырады. Тұлғалық рефлексия арқылы оқушы өзін-өзі таниды, басқаларды таниды, жақсы қасиеттерін алуға ұмтылыс жасайды. *Интеллектуалдық рефлексия* – белгілі бір қиын жағдайда немесе келеңсіз жағдаяттарда дұрыс шешім қабылдай білу. Рефлексия тек сабақ соңында ғана айқындалады. Рефлексия арқылы білім алушылардың өткен тақырыпты қаншалықты дәрежеде меңгергендігі қорытындыланып, білімі бағаланады. Рефлексияның негізгі мақсаты – тек сабақты қорытындылау ғана емес, сонымен қатар басқалардың деңгейімен салыстыру, белгілі тақырып бойынша қаншалықты білім алғандығын бақылай, өзін бағалай білу мүмкіндігінің болуы.

Білім алушыларға шет тілін меңгертуде мұғалімнің рефлексиялық қызметінің мақсаты: педагогикалық әрекеттің негізгі компоненттерін есіне түсіріп, олардың мәнін, алынған нәтиженің «дұрыс» не «бұрыс» болғанын дәлелдей алу, тілді меңгертуде қолданылған әдіс пен құралдардың тиімді не тиімсіз болғанына байланысты өзіндік көзқарасын білдіру, орындалып өткен әрекеттің нәтижесін зерттеу. Тек сонда ғана алдағы уақытта орындалатын жұмыстарда дұрыс мақсат қойып, алға қарай шығармашылықпен жылжудың жобасын жасау мүмкін болады[3.63].

Ш.А.Амонашвили, В.И. Загвязинский т.б. педагогикалық рефлексияны жаңаша ойлау стиліне жатқызады. В.А. Кан-Калик, А.В. Мурдик, т.б. маманның педагогикалық әрекетке дайындығының құрамына даралық, шығармашылық, авторлық ізденістермен қатар жетілген педагогикалық рефлексияны да жатқызады. *«Рефлексия – адамның өз істерінің мәнін түсіну, олар туралы ойлану барысында өзіне-өзінің нені, қалай*

жасағаны туралы толық және анық есеп беруі немесе өзі әрекет барысында басылыққа алған ережелер мен кестелерді мойындауы не жоққа шығаруы».

Рефлексиялық мәдениеті қалыптасқан тілдік тұлға өзінің тұлғалық және кәсіби стереотиптерін шығармашылықпен өзгерте әрі дамыта алады. Бұл – өзіндік сана, өзін-өзі ұйымдастыру, өзін-өзі талдау, өзін-өзі іске қосу, өзін-өзі бағалау сияқты кәсіби мәнді сапалармен сипатталады. Кәсіби құзыреттілігі жоғары, рефлексиялық қабілеті қалыптасқан тілді меңгертуші мұғалімдер өз оқушыларында осы сапаны дамытуды, дарытуды үнемі есінен шығармайды. Жаңа білім беру мазмұнының мақсаттарына сәйкес білім алушыны рефлексия жасауға дағдыландыру шет тілін меңгертетін мұғалімнің негізгі міндеттерінің бірі болғандықтан, ол сабақтың да негізгі компоненттерінің бірі болуы тиіс. Шет тілін меңгерту сабақтарында мұғалім де, оқушылар да рефлексия жасауды үйренеді, дағдыланады. Рефлексия арқылы тіл үйретуші мұғалім де, тілді меңгеруші оқушы да өз жұмысына зерттеушілік әдіс бойынша талдау жасайды. Осындай талдау үлгілерінен қазақтың ұлы ақыны Абайдың қара сөздерімен үндестікті көре аламыз. “Егер де есті кісілердің қатарында болғың келсе, күнінде бір мәртебе, болмаса жұмасында бір, ең болмаса айында бір, өзіңнен өзің есеп ал!” – дегендей, біз өзімізге есеп бере отырып, іштей кемшілігімізді мойындаймыз, ол кемшілікті болашақта болдырмау себебін бірге іздейміз. Оқушыларға шет тілін меңгерту сабақтарында қолдануға болатын әрекет түрлеріне тоқталсақ: тіл үйренуші оқушы өзі ағылшын тілін қандай деңгейде меңгергендігіне, оны меңгеру мақсатында жасаған әрекеттеріне ауызша баға береді, кластер дайындайды. Орта және жоғарғы сынып оқушылары шет тілін меңгеру сабақтарында кестелер, диаграммалар, сауалнамалар толтырады, сондай-ақ эссе жазу т.б. сияқты рефлексиялық жұмыс түрлерімен айналыса алады.

Оқушыларды рефлексия жасауға үйретуде мәселенің психологиялық негізіне мұғалім үнемі алдын ала жоспарлы түрде дайындық жасауы міндетті.

Шет тілін меңгертетін мұғалімнің негізгі міндеті – тіл үйренуші оқушының өткізген күні немесе істеген жұмысы жайлы ойымен бөліскісі келетіндей психологиялық ахуал жасау.

Ойымызды қорытындылай келгенде, рефлексия – әрекеттер бірлестігі, кіріккен әрекет. Шет тілін меңгеруші тілдік тұлға үшін рефлексияның маңыздылығы неде деген сұраққа жауап іздейтін болсақ:

- Рефлексия – тілдік тұлғаны өз-өзіне есеп беруге үйретеді, дағдыландырады;
- Шет тілін меңгертуде мұғалім *рефлексия* жүргізу барысында тілдік тұлғаның қажеттілігін, сұранысын біле алады, қанағаттандырады;
- Рефлексия нәтижесінде тілдік тұлғаның танымдық құзыреттілігі дамып, кез келген тақырыпта коммуниканттармен дискурста түсе алады.
- Рефлексия арқылы тілдік тұлғаға шет тілін меңгертуде білім беру барысының сапасын жақсартуға болады, коммуникативтік құзыреттілігі дамиды;
- Рефлексияның нәтижесінде тіл үйренушінің сыни көзқарасы қалыптасады. Өз-өзіне, өзге тілдік тұлғаларға сыни тұрғыда баға бере алады, шет тілін меңгеруге, лингвистикалық білім алуға деген қызығушылығы жоғарылайды.

Пайдаланылған әдебиеттер тізімі

1. Бакбергенова Р.Қ. Қазақ тілін шет тілі ретінде оқыту: интерактивті коммуникация. ҚР еңбек сіңірген ғылым қайраткері, филология ғылымдарының докторы, профессор Нұржамал Оралбайдың 85 жылдық мерейтойына арналған “Заманауи филологиялық ғылымдар” атты халықаралық ғылыми-теориялық конференция. – Алматы, 2013, 28-29 мамыр.
2. Мұғалімге арналған нұсқаулық. Үшінші басылым, 2012 ж.
3. Зулкашева Ш.М. «Оқытудың нәтижелерін бағалаудың әдістемесі», Орал 2013 ж.

ОӘЖ 811. 111

Фатихова А.К.

*2 курс магистранты, М.Өтемісов атындағы Батыс Қазақстан мемлекеттік университеті
Орал қ.*

ҮШТІЛДІ БІЛІМ БЕРУДІ ЖОҒАРЫ ОҚУ ОРЫНДАРЫНДА ҰЙЫМДАСТЫРУ

Мақалада жоғары мектепте көптілді оқытудың маңызы көрсетілген. Студенттердің мамандығын ағылшын тілінде меңгерудің ұйымдастыру жолдары қарастырылған.

Түйін сөздер: *жоғары оқу орны, көптілді оқыту, көптілді топтар, академиялық ұтқырлық, шет тіл сабағы, өзіндік жұмыс.*

В данной статье раскрывается роль иностранного языка, в частности английского языка в подготовке квалифицированных кадров. Показывается пути использования английского языка в учебном процессе высшей школы для подготовки специалистов.

Ключевые слова: *высшее учебное заведение, полиязычное образование, полиязычные группы, академическая мобильность, уроки иностранного языка, самостоятельная работа.*

This article reveals the role of a foreign language, in particular English in the training of qualified personnel. Shows ways to use English in the educational process of higher education for training specialists.

Key words: higher education institution, multilingual education, multilingual groups, academic mobility, foreign language lessons, independent work.

Қазақстан Республикасының президенті Н.Ә.Назарбаев «Төртінші өнеркәсіптік революция жағдайындағы дамудың жаңа мүмкіндіктері» атты жолдауында: төртінші басымдық – адами капитал сапасын жақсарту, – деп онда ең алдымен, білім беру жүйесінің рөлі өзгеруге тиіс. Біздің міндетіміз – білім беруді экономикалық өсудің жаңа моделінің орталық буынына айналдыру. Оқыту бағдарламаларын сыни ойлау қабілетін және өз бетімен іздену дағдыларын дамытуға бағыттау қажет, –деп көрсетті [1].

Еліміздің өркендеуінде көптілді білім берудің маңызын, оның сапалымаман даярлаудағы рөлін Елбасы Н.Ә.Назарбаевтың көптілді білімді дамытуға баса назар аударып, «...еліміздің маңызды құндылықтарының бірі және басты артықшылығы – көпұлттылық пен көптілділік», – деген пікірімен байланыстыра қарастырғанымыз жөн [2]. Ондағы мақсат – білім беру жүйесінде үш тілдің – мемлекеттік тіл ретінде қазақ тілін, ұлтаралық қатынас тілі ретінде орыс тілін және әлемдік экономикаға үйлесімді кірігу тілі ретінде ағылшын тілін меңгерген, бәсекеге қабілетті маман даярлау

Қазақстан Республикасының президенті жүктеген тапсырмаларға сәйкес, Тілдерді қолдану мен дамытудың 2011-2020 жылдарға арналған мемлекеттік бағдарламасы [3], ал Қазақстан Республикасында білім беруді және ғылымды дамытудың 2016-2019 жылдарға арналған мемлекеттік бағдарламасында 2020 жылға қарай « барша қазақстандықтар қазақ, орыс тілін – 95% және 25% - ағылшын тілін меңгеруі тиіс» деген міндет қойылған [4].

Көптілді білім берудің қажеттілігін түйсіну Еуроодақтың тіл саясатының қарым-қатынас дағдыларын қалыптастырып, болашақ кәсіби салада тиісті лингвистикалық біліктілікті қамтамасыз ету үшін жоғары оқу орындарында, ішінара шет тілінде оқуды қолдайтын қағидаларынан да көрініс тапты. Еурокомиссия Еуроодаққа мүше елдердің білім беру жүйелеріне «ана тілімен қоса екі шет тілі» қағидасының енгізілгенін жариялағаны белгілі. Осы орайда қазіргі таңда еліміздегі бірқатар жоғары оқу орындарында көп тілде білім беру мәселесі бойынша дөңгелек үстелдер, бейнеконференциялар өткізіліп, нәтижесінде көп тілде білім беру бағдарламалары жасақтала бастады. Көптілді білім берудің нормативті-құқықтық базасын қалыптастыру үшін университеттерде көптілді білім беруді дамытудың тұжырымдамасы жасалып, нақты іс-шаралар жоспары бекітілді. Сонымен қатар көптілді білім беруді үйлестіретін орталық құрылып, оның ережесі дайындалды.

Батыс Қазақстан мемлекеттік университетінде көптілді топтарда сабақ беретін оқытушыларды әдістемелік даярлауда мынадай жұмыстар жүргізілуде:

кафедраларда көптілді оқыту мәселелеріне арналған тұрақты түрде жұмыс істейтін семинарлар ұйымдастырылды;

тәжірибелермен алмасуға арналған дөңгелек стелдер өткізіледі;

көптілді топтарда тиімді оқыту әдістерін насихаттауға арналған шебер-класстар ұйымдастырылады; инновациялық оқыту әдістерін, электрондық және цифрлық білім беру ресурстарын қолдануға арналған жұмыстар жүргізіледі;

аудио және видеоматериалдарды даярлау және қолдану, онлайн курстарды өткізу, интеграцияланған курстарды жасау, үш тілді ақпарат көздерімен жұмыстың әдістемесін жасау;

әртүрлі көрнекіліктің түрлерін даярлау және қолдану;

көптілді топтарда оқитын студенттердің өзіндік жұмысын ұйымдастыру және өткізу, қадағалаудың түрлері және формалары;

CEFR (Common European Framework of Reference) негізінде үш тілді оқытудың деңгейлік моделін жасау, яғни тілдерді оқытудың халықаралық стандартын, оларды оқытудың және бағалау жүйесін қолдану [5, 27 б.]. Шетел тілін оқытуда жаттығу компьютерлік бағдарламалар, мультимедиа-презентация жүйелері, Интернеттің ресурстары және құралдары, IT – технологияның жаңа түрлері қолданылады. Бұлар студенттерді оқытушылармен белсенді қарым-қатынасын қамтамасыз етеді.

Шет тілінде оқыту жүйесіне қазіргі кезеңде үлкен әсер ететін факторлар жаһандану және ақпараттандыру болып табылады.

Осындай жағдайда шет тілдік білім беру жүйесінде оқытудың жаңа ақпараттық-коммуникациялық технологиясын қолданудың және енгізудің мәселелері қойылып отыр.

Қазіргі кездегі жаңа білім саласына қойылатын талап, жас маманның кәсіби білімділігін, біліктілігін мен дағдысын қойып отыр.

Бүгінгі таңда білім саласының алдында дайын білімді, дағдыларды меңгеретін, шығармашылық бағытта жұмыс істейтін, жеке тұлға қалыптастыру міндеті тұр. Бұл, әрине, оқушылардың шығармашылық әрекетін дамытуда маңызды мәселе.

Құзыретті маман иелерінің бойында білімділік, біліктілік, саналылық, жауапкершілік қасиеттерін сіңіруде, яғни кәсіби құзыреттілікті қалыптастыруда заманауи технологияны қолданудың рөлі зор. Сонымен қатар технологияны тиімді пайдалана білу педагогтың шеберлігі мен іскерлігін және кәсіби құзыреттілігін шыңдауға әсерін тигізеді.

Құзыреттілік – кәсіби әрекет тәсілдерді жан-жақты игеруінен көрінетін білім нәтижесі. Оқушының кәсіби мамандық игерде білім алуымен бірге өз білімін жетілдіру, үнемі ізденіспен шығармашылықпен айналыса отырып, кез – келген қиын жағдайларда шешім қабылдай білетін, қойылған мақсатқа жете білетін тұлға қалыптастыру құзыреттіліктің құрамы болып табылады.

Құзыреттілік жаңа әлеуметтік-экономикалық жағдайда аман қалуды қамтамасыз етеді және олар бәсекеге қабілетті маманмен қамтамасыз дандырады. Көптеген елдерде құзыреттілікке жаңаша мән беру білімді жоғары дәрежеге көтергені мәлім. Құзыреттілік еңбек нарығында тұрақты өсіп отырған талаптармен, шапшаң технологиялық өзгертулермен, соның ішінде академиялық және еңбектегі мобильдік өсуімен негізделген. Құзыреттіліктің жеке компоненттерін анықтай отырып, ол адамның алдына қойған мақсаттарын орындауға көмектесетін сипаты мен икемділігін атайды.

Теориялық және практикалық ізденістер педагог-психологтың кәсіби құзыреттілігіне мынадай анықтама беруге мүмкіндік берді – бұл педагог-психологтың кәсіби тұлғалық сапаларына интегральды сипаттама, құндылықты көзқарастарға, еркін бағыт бағдарға, кәсіби позицияға, зерттеушілік тәсілдерге ие, сонымен бірге педагогикалық білім берудің теориясының және практикасының мәселелерін жүзеге асыруға қажетті ақпараттық-танымдық, конструктивтік, проекциялық шығармашылық білімдер мен іскерліктерді меңгерген педагог-психолог маманы.

Қазіргі кезде оқушыларға ағылшын тілін оқытудың әртүрлі деңгейлеріне сәйкес оқытудың жаңа технологияларын, ақпараттық және компьютерлік жүйелер арқылы ізденіс жұмыстарын жандандыра түсудің барлық мүмкіндіктері жасалған. Шетел тілін оқытуда лингафондық құрал-жабдықтар, аудио, видео кешені – оқушылардың ауызша және жазбаша аударудағы білім жетілдіру, сөздік қорын қосымша жаңа сөздермен байыту, толықтыру, ой-өрісін дамыту мақсатында қолданылады. Сондай-ақ оқыту процесінде мультимедия бағдарламасының көмегімен, ғаламтордан алынған әлемдік жағдайлар, педагогикалық технологиялардың түрлі әдіс-тәсілдері, коммуникативтік бағыттағы оқыту элементтері кең қолданылады. Тілге байланысты оқу процесінде жүйелі жетілдіру жұмыстары жүргізіліп отырады, атап айтсақ ашық сабақтар, пікір-сайыстар, семинар, конференциялар, практикалық сабақтар, дөңгелек үстелдер, кездесулер, өзара сабаққа қатынасып талдау, оқушылардың зерттеу жұмысымен айналысулары, сонымен қатар студенттердің жеке ізденіс жұмыстарына басшылық ету.

Қорыта айтатын болсақ, көптілді білім беру бағдарламасы аясында үштілді меңгеру тәжірибесін жинақтап, әлемдік деңгейде көтерілуіміз керек. Бұл оқушылардың халықаралық жобаларға қатысуын кеңейту, шетелдік әріптестермен ғылыми байланыстарын нығайтуға, шетел тілдеріндегі ақпарат көздеріне қол жеткізуіне мүмкіндік береді. Елдің ертеңі өресі биік, дүниетанымы кең, кемел ойлы азаматтарын өсіру үшін бүгінгі ұрпаққа ұлттық рухани қазынаны әлемдік озық ой-пікірімен ұштастырған сапалы білім мен тәрбие берілуі қажет.

Пайдаланылған әдебиеттер тізімі

1. Назарбаев Н.Ә. Төртінші өнеркәсіптік революция жағдайындағы дамудың жаңа мүмкіндіктері. Қазақстан Республикасының Президенті Н.Ә.Назарбаевтың Қазақстан халқына Жолдауы. // Егемен Қазақстан. 10 қаңтар 2018.
2. Назарбаев Н.Ә. Қазақстан жолы – 2050: бір мақсат, бір мүдде, бір болашақ. Қазақстан Республикасының Президенті Н.Ә.Назарбаевтың Қазақстан халқына Жолдауы. // Егемен Қазақстан. 18 қаңтар 2014.
3. Қазақстан Республикасында тілдерді дамыту мен қолданудың 2011-2020 жылдарға арналған мемлекеттік бағдарламасы туралы 2011 жылғы 29 маусымдағы №110 Жарлығы.
4. Қазақстан Республикасында білім беруді және ғылымды дамытудың 2016-2019 жылдарға арналған мемлекеттік бағдарламасы. – Қазақстан Республикасы Үкіметінің 2016 жылғы 27 ақпандағы №123 қаулысы.
5. Жусупкалиева Г.К., Зубков В.С. Реализация параметров Болонского процесса в Западно-Казахстанском университете имени М.Утемисова // Вестник ЗКГУ. – 2018. - №1 – С.24-29.

UDK 372.8:81

Abdykhalykova A.

Candidate of pedagogical sciences, associate professor, L.N. Gumilyov Eurasian National University, Astana

Osserbay A.

Student, L.N. Gumilyov Eurasian National University, Astana

USE KAHOOT IN CONTENT AND LANGUAGE INTEGRATED LEARNING

Бұл мақалада мазмұндық және тілдік кіріктірілген оқытуда (CLIL) Kahoot онлайн құралын пайдалану қарастырылған. CLIL оқытуда мұғалімнің компьютерлерді, телефондарды және бейне ойындарды пайдалануы студенттердің назар аудару қабілетіне әсер етеді. Қазіргі уақытта университет оқытушылары практикалық сабақтарды қызықты және танымды ету, сондай-ақ студенттердің шет тілдерін оқуға деген ынталарын арттыру мақсатында шет тілдерін оқыту үдерісінде бірқатар интерактивті технологияларды пайдаланады. Мақалада CLIL оқытуда қазіргі заманғы Kahoot қосымшасын қолданудың артықшылықтары мен кемшіліктері көрсетілген. Ойындар, қосымшалар, онлайн платформалар кейде маңызды жұмыстың нәтижесі болып саналмайды алайда оған да назар аудару қажет. Kahoot оқытуды қызықтыратын және сыныпта белсенді қатысуға мүмкіндік бере отырып, тартымды ортаны қамтамасыз ете алады. Мазмұнды және тілдік интеграцияланған оқытудағы технологияларды пайдалану студенттер мен оқытушыларды алдыңғы қатарлы білім беру технологияларын пайдалануына мүмкіндік бере отырып, нақты уақыт тәртібінде бірігіп қолдануға болады.

Түйін сөздер: CLIL, технологиялар, Kahoot, онлайн-құрал, қосымша, инновациялар, электрондық оқыту, ойындар, интерактивті технологиялар.

В данной статье рассмотрено использование онлайн инструмента Kahoot в интегрированном предметно-языковом подходе обучению (CLIL). Использование компьютеров, телефонов и видеоигр для обучения английскому языку влияет на способность студента сосредоточиться в изучении предметов. В настоящее время преподаватели университета используют ряд интерактивных технологий в процессе обучения иностранным языкам с целью повысить результативность практических занятий и проводить уроки более интересно и познавательно, а также повысить мотивацию студентов к изучению иностранных языков. В статье отмечены как преимущества, так и недостатки применения современного приложения Kahoot в обучении CLIL. Игры, приложения, онлайн платформы иногда не считаются результатом серьезной работы, но они достойны внимания для того чтобы мотивировать студентов. Kahoot может обеспечить привлекательную среду, которая поддерживает обучение и добавляет активное участие в классе. Использование технологий в содержательном и языковом интегрированном обучении устранило образовательные границы, теперь как студенты, так и преподаватели могут сотрудничать в режиме реального времени с использованием передовых образовательных технологий.

Ключевые слова: CLIL, технологии, Kahoot, онлайн-инструменты, приложения, инновации, электронное обучение, игры, интерактивные технологии.

In this article considered the use of online tool Kahoot in Content and language integrated learning. Use of computers, phones and video games of teaching the English affects student's capability to focus. Nowadays university teachers use a range of interactive technologies in the process of teaching foreign languages in order to make practical lessons more interesting and informative, as well as to increase the motivation of students to study foreign languages. The article notes both advantages and disadvantages of applying modern Kahoot application in teaching CLIL. Games, applications, online platforms are sometimes not believed to be the result of serious work or worthy of attention. Kahoot can provide an engaging environment that supports learning and adds active participation in the classroom. The use of technology in content and language integrated learning has removed educational boundaries, both students and teachers can collaborate in real time using advanced educational technologies.

Key words: CLIL, technology, Kahoot, online tool, application (App), innovation, eLearning games, interactive technologies.

It is outstanding that our new life is very affected by the period of instructive innovation, and innovation assumes a critical part in the present human culture improvement. Based on this fact, it is indispensable to take advantage of the modern technological facilities in aiding the task of English language education [1]. Innovation gives a great deal of choices keeping in mind the end goal to make English showing technique all the more intriguing, this cutting edge mechanical instrument encourages understudies to get included and learn according to their interest. It is very important to use technology in education because it simplifies the work of teachers and it also makes learning interesting on the side of students. Instructive innovation has its own advantages and difficulties. The successful utilization of technology

in education has changed the substance of training and it has made more educational opportunities. Both teachers and students have benefited from various educational technologies, teachers have learned how to integrate technology in their classrooms and students are getting more interested in learning with technology.

The aim of the article is to suggest the useful online tools which can use in Content and Language Integrated Learning (CLIL). CLIL is a teaching philosophy consisting of teaching a curricular subject through the medium of a language other than that which is normally used. As mentioned above, ICT is present in almost every walk of life in today's world. Ignoring this fact and the opportunities such technologies provide is unwise. Very often even before a teacher has a chance to exert any kind of influence over his/her learners, they have already encountered ICT in some form, be it personal computers, tablets or smart phones. The fact that the technologies are used for communication and are therefore quite closely intertwined with language use should be considered as one of the reasons for using the technologies during language lessons. Another argument for their inclusion in language lessons can be made, in that teachers often try to support second language acquisition for their learners. To do this, they strive to minimize learners' anxiety, aiming to make their learners feel relaxed and safe, coincidentally also the aim of a CLIL teacher, and the technologies are part of the environment the learners are used to [2].

There are numerous educational technology devices accessible to use in CLIL classroom - and they're expanding at a fast rate. The next online tool can use every teacher in CLIL subjects:

One of the most favored educational innovations is Kahoot. Kahoot is free, simple for understudies to utilize, and straightforward for teachers to learn. In the classroom, it is quick paced and fun, which supports creative energy and student participation. ELearning specialists state "forty years of research says yes, games are effective learning tools. People learn from games...and they will learn more from a game than from other forms of learning" [3]. Kahoot is an extremely useful educational technology tool. It can be utilized for students of any age and for all subjects. Right now this platform offers 41 languages to make energizing and connecting with learning experiences. Educators utilize Kahoot! Generally, teachers use Kahoot! as a supplemental teaching tool in classes no longer than 30 students, approximately once a week, and for about 15 minutes. Kahoot! can be played by more than 4000 players at any given moment [4]. An intensive way to teach new concepts, the "Blind" Kahoot is all about building and reinforcing knowledge brick by brick in a single game (see Figure 1).

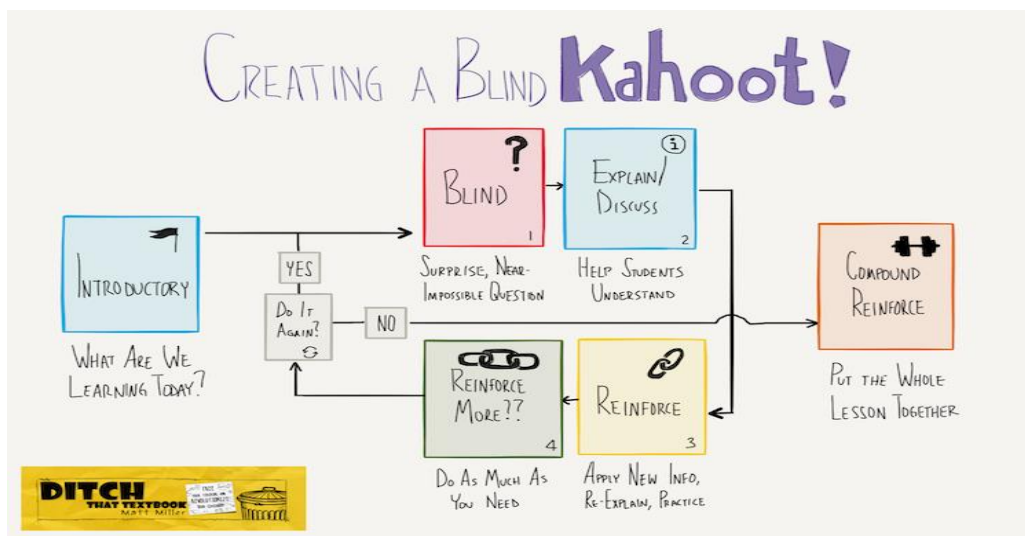

Figure 1. How a Blind Kahoot works step by step [5]

While many individuals create and play Kahoots for review, formative assessment or to re-energize the class, we are utilizing a Blind Kahoot to instruct new material in an engaging and impactful way, and with lasting effects. Each student will have an opportunity to feel achievement and inspiration all through the game [6].

First, we begin with an introductory question. This is a basic inquiry that gets ready students for what they're going to realize (see Figure 2) It sets the scene, reveals to them what we're learning today. An example:

Second, students ought to be surprised with blind questions. A blind question asks about something students haven't learned yet (see Figure 3). We don't expect them to get it right. This tricky question hooks students into the lesson.

Third, we should clarify and talk about the response to the blind question. This is where students are prepared to comprehend the ideas behind the blind question. We should show instructional pictures or video clips in a Kahoot question. Then, we explain a rule of thumb to help students.

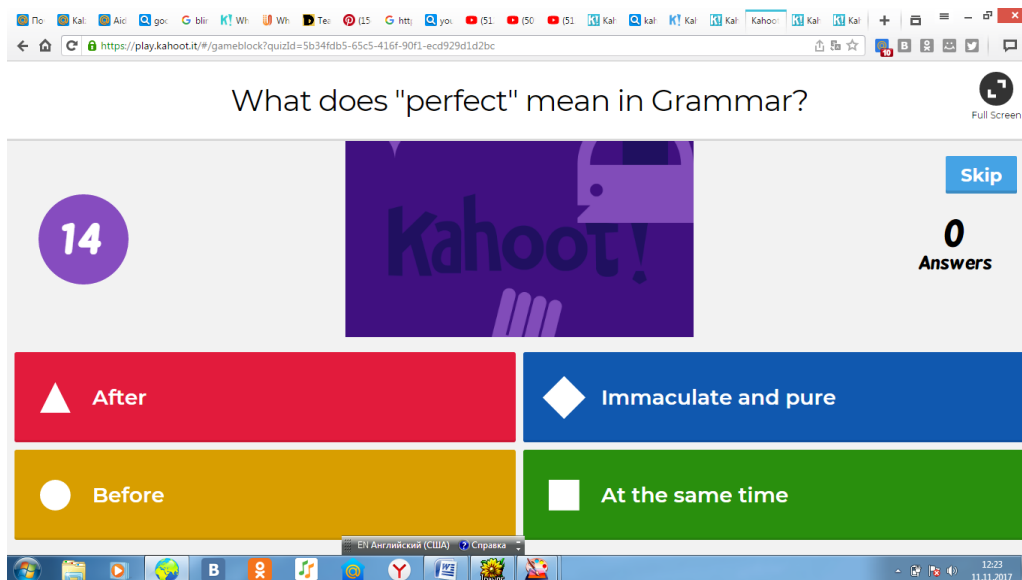

Figure 2. Introductory questions about Present Perfect.

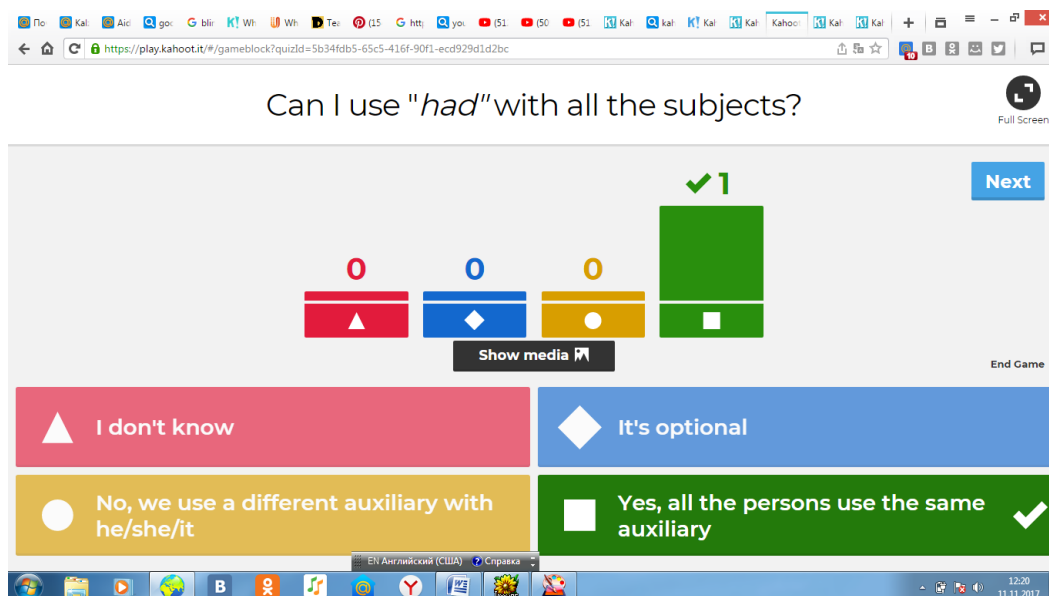

Figure 3. It is a kind of blind question.

Fourth, we provide reinforcement questions which are the most important stage of clarifying a new topic. Give understudies a chance to apply what they've learned right away. We have to ask more questions to help students apply new knowledge. We clarify new concepts one more, perhaps in different terms. This is an extraordinary chance to teach subtleties, exceptions to the rule or to build on what they have just learned. Then, a student who gets it can explain it in his/her own words.

Fifth, we repeat the blind question from before. Now, students won't be stumped by it and will be prepared to answer it. The key is not to move too quickly and to provide ample opportunity for students to apply what they've learned.

Sixth, we end with compound reinforcement questions. These questions apply all the new concepts in the Kahoot. They investigate subtleties and more complex questions.

In the end, for an additional and different challenge, students can try to beat their own best scores in Ghost Mode. Ghost Mode is an option in Kahoot! That lets students replay the same Kahoot and compete against their previous effort. They'll see their previous scores on the leader board as "ghosts". This gives them a chance to see their progress, improvement [7].

Advantages and disadvantages of Kahoot application. There are many advantages to using Kahoot in the classroom that benefit both teacher and student. Student engagement with this game is high. The students enjoy playing this game

because it is fast paced, visual, and energetic. Because of this, teachers can see if students truly understand the material that was covered through the use of both Kahoot quizzes and surveys. It is a way to see student understanding of material. Kahoot gives teachers the ability to track student performance of the game to make adjustment in teaching or re-teaching in some instances. Another advantage to using Kahoot is that teachers can easily use either Kahoot that have been made by others for public use or create their own Kahoots. The easy of this website can allow teachers of all technology skill levels to use this website with their student. Because of this, teachers can integrate this technology in all subject areas from reading and math to life lessons such as bullying and digital citizenship.

To take everything that we have mentioned above, the most important thing that we get to know is that technology is a large part of today's education. It is very important to be able to not only use technology today, but also have the ability to learn new technology. The use of technology in education has removed educational boundaries, both students and teachers can collaborate in real time using advanced educational technologies. Games, especially eLearning games, are sometimes not believed to be the result of serious work or worthy of attention. Kahoot can provide an engaging environment that supports learning and adds active participation in the classroom [7].

References

1. 2011 Census of population: Linguistic characteristics of Canadians. Retrieved on March 15, 2013, from www.statcan.gc.ca/daily-quotidien/121024a-eng.htm
2. Вc. Michal Drápalík, Content and Language Integrated Learning with ICT using the Interactive Whiteboard, 2014
3. Singer, Natasha (2016-04-16). "Kahoot App Brings Urgency of a Quiz Show to the Classroom". The New York Times. ISSN 0362-4331. Retrieved 2017-08-09.
4. Blind Kahoot template on the Kahoot <https://create.kahoot.it/login?next=%2F%23quiz%2F%29c9831-e755-4329-98ee-8e8a1e8ce5b0>
5. Teach with Kahoot!: Go beyond review with the Blind Kahoot <http://ditchthattextbook.com/2017/04/17/teach-with-kahoot-go-beyond-review-with-the-blind-kahoot>
6. Burguillo J. (2010). Using game theory and competition-based learning to stimulate student motivation and performance. *Computers & Education*, 55, 566-575.
7. Kapp K. (2012). *The gamification of learning and instruction: Game-based methods and strategies for training and education*. San Francisco, CA: Pfeiffer. Google Scholar.

ОӘЖ 316.3

Абдуллина Г. К.

аға оқытушы, Қазақ инновациялық гуманитарлық-заң университеті, Семей қ.

Фазымова А.Ж.

магистрант, Қазақ инновациялық гуманитарлық-заң университеті, Семей қ.

СТУДЕНТТЕРГЕ БІЛІМ БЕРУДІҢ САПАСЫ МЕН ТИІМДІЛІГІН ЖАҚСARTУДЫҢ ЖОЛДАРЫ

Мақалада студенттерге білім берудің сапасы мен тиімділігін жақсартудың жолдары жан-жақты қарастырылған. Білім берудің сапасы мен тиімділігін жақсартуда ақпараттық және қоғамдық цифрландыру жағдайына негізделген жаңа заманауи технологияларды енгізудің маңыздылығы сипатталған. Қазіргі білім берудің ерекшеліктері талданған.

Түйін сөздер: *білім беру, болашақ мамандар, ақпараттық технология, цифрлық технология.*

В статье всесторонне рассмотрены пути улучшения эффективности и качества образования студентов. Описаны важность внедрения современной технологии основанной на условии общественной цифрализации и информатизации улучшения эффективности и качества образования. Проанализированы особенности современного образования.

Ключевые слова: *образование, будущий специалист, информационная технология, цифровая технология*

The article comprehensively discussed ways to improve the efficiency and quality of education of students. The importance of the introduction of modern technology based on the condition of public digitalization and informatization of improving the efficiency and quality of education is described. The features of modern education are analyzed.

Keywords: *education, future specialist, information technology, digital technology*

Қоғам дамуы динамикасы мен сапасына тәуелді. Әлемдік білім кеңістігі-бұл әртүрлі деңгейдегі, әртүрлі типтегі білім беру жүйесін ұлттық біріктіру, біртұтас қалпын қалыптастыру. Шетелдік білім беру тәжірибесінің ерекшелігі: ізденуші, танып білуші, әрекеттенуші, бәсекеге түсуге қабілетті, шығармашылық қабілеті бар маман тұлғасын қалыптастыруда әдістемелік ұйымдастырушылық пен материалдық-техникалық жабдықтау, жаңа ақпараттық технологияны енгізу мен нығайту жоғары қойылғандығында. Қазақстан Республикасындағы

әлемдік білім беру кеңістігіне ену оқу-тәрбие үрдісіндегі елеулі өзгерістерге байланысты болып отыр: білім беру парадигмасы өзгерді, жаңа көзқарас, қарым-қатынас, өзгеше менталитет (діл) пайда болды, ғылымға сұраныс ұлғайды.

Елбасы 10 қаңтар 2018 жылғы «Төртінші өнеркәсіптік революция жағдайындағы дамудың жаңа мүмкіндіктері» - атты Жолдауындағы 7 – ші бөлімінде «Адами капитал – Жаңғыру негізі» адами капитал – білім саласын дамыту негізі. Қазіргі уақыт ақиқатында ұлттық экономикалардың бәсекеге қабілеттілігін арттыру талабы жаңа формат – «білім экономикасына» ауысуға назарын күшейтеді[1]. «Білім экономикасын» қалыптастыру мен дамытудың басты факторы креативтік және инновациялық адами капитал болып табылады. Адами капиталды таңдау еңбек өнімділігін, өмір сүру деңгейін, білім беру сапасын, денсаулық сақтауды, демалу саласы мен мәдениетті арттыруға негізделген ұлттық саясаттың жаңа принциптерін құру қажеттілігін айқындайды. Осы орайда, Мемлекет басшысы білім беру саласына қатысты айтқан сөзі де көптің көкейінен шықты. Яғни, аталған салада ешқандай қаржылық қысқарту болмайтындығын, алдағы уақыттар белесінде де қолдау көрсетіле беретіндігін тілге тиек етті. Адами елеуетті дамыту арқылы дағдарысты еңсере аламыз.

Болашақ мамандарды өте күрделі кәсіби міндеттерді шешу үшін өз бетінше ізденуге және жаңа білімді игеруге даярлау қажеті туындайды. Жоғарғы білім маманға өз бетінше және жауапкершілік мәдениет, ғылым мен техника жетістіктерін дамыта және шығармашылықпен пайдалана отырып зерттеу мен тәжірибелік міндеттерді шешуге мүмкіндік беретін жүйеленген білім мен іс-әрекет дағдыларын игеру нәтижелерінің жиынтығы болып табылады. Қай салада болса да кәсіби маман білім алуға құштар. Кәсіби біліктілікке ие болаған болашақ маман иесі кез келген өндіріс орындарынан жұмыс алады. Ал маманның бойындағы іскерлік, дағды, қабілет қасиеттері өте маңызды. Сондықтан, болашақ маман жан-жақты, жаңа идеялардан хабардар, компьютерді, маңызды ақпараттарды тереңірек еркін меңгерген, мәліметтер қорын қолдана білетін болуы қажет. Ізденімпаз, өзіне талап қоя білетін, кәсіби деңгейі жоғары, әлеуметтік бәсекелестікке төтеп бере алатын, рухы биік болу мүмкіндігі мол.

Студент — материалдық және рухани өмірде жоғары кәсіби және әлеуметтік рөлдерді орындау үшін белгілі бір бағдарламамен іс-әрекеттері ұйымдастырылатын әлеуметтік жеке тұлға. Студенттік жасқа әлеуметтік тұрғыдан жетілу кезеңі сәйкес келеді. Бұл кезеңнің белгісі білім алудың аяқталу кезеңі, еңбекке деген белсенділік, қоғамдық жұмыстар, заң алдындағы жауапкершілік, жанұя құру, бала тәрбиесі болып келеді.

Студенттер - қоғамның ірі интеллектуалдық потенциалы. Студенттердің әлеуметтік құрылымы негізінен біздің қоғамымызды әлеуметтік құрылымын айқындайды. Студент ұғымына педагогика және психология ғылымдары нақты түсінік бермейді. Ал ғылыми әдебиеттерде берілетін анықтамалар әртүрлі болып келеді[2]. Психологияда 17—18, 25—26 жас аралықтарындағы үлкендер, ересектер қатарына енген шақ деп сипатталады. Студент үшін бұл кезеңдер жеке тұлға ретінде қалыптасуымен жоғары білікті маман бөлу кезеңдеріне жатады.

Белгілі Кеңес Одағының психологы Б.Г. Ананьев студенттік кезең, жеке адам тұрғысынан алғанда, адамгершіліктік және эстетикалық сезімдердің белсенді түрде даму кезеңі, ересек адам ретінде азаматтық, саяси - қоғамдық және кәсіби мамандық міндеттерінің тұрақталуы, толысуы кезеңі деп көрсетеді. Қазіргі таңдағы ғылым мен тәжірибеде бейімделу түсінігі студенттердің дайындығының тиімділігін жоғарлату әдісін өңдеумен айналысады.

Жаңа ғасырға қадам басқан біздің еліміз үшін қоғам өміріндегі қазіргі өзгерістер, экономиканың, саясаттың, әлеуметтік-саяси саланың дамуы қоғамдағы негізгі фактор болып табылатын жеке тұлғаның жалпы даму деңгейіне байланысты болмақ. Білім беру талаптарын түбегейлі өзгерту арқылы қоғамдық өмірдегі өзгерістер оқытудың жаңа технологияларын қолдануды, жеке тұлғаның жан-жақты шығармашылық тұрғыдан дамуына жолашуды көздеп отыр. Бұл міндеттерді жүзеге асырушылар білім беру жүйесінің күрделі мәселелерін шешуші кәсіби – педагогикалық шеберлігі жоғары ұстаздар болмақ.

Болашақ маманның кәсіби дайындығының негізгі бағдары ретінде жоғары дамыған шығармашылық потенциалы бар және аналитикалық ойлауымен, іргелі кәсіби дайындығымен, еңбектің динамикалық түрде өзгермелі жағдайларға және маманның кәсіби деңгейінің талаптарына назар аудару қабілеттілігімен, дүниетанымдық мәдениетімен, қалыптасқан жалпы адамзаттық құндылықтар жүйесімен үйлесімді тұлғаны қалыптастыру болуы тиіс [3]. Көрсетілген маманның сапалық сипаттамалары және олармен анықталған және университет алдындатқан білім берушілік міндеттер бүгінгі университетте маманның кәсіби дайындығы жүйесінің негізгі ұстанымдарының сипатын анықтайды.

Е.Б.Тесля болашақ мұғалімдердің кәсіби қызығушылығының қалыптасу жағдайларын қарастырып, іс-әрекет мағынасының ұғымына көңіл аударды. Тұлғалық маңызы бар оқытудың методологиялық аспектілері Н.Ф. Добрынинаның, С.Л.Рубинштейннің, А.Н. Леонтьевтің, А.А. Вербицкийдің, Г.Олпорттың, К.Роджерстің және т.б. еңбектерінде қаралды. Сонымен бірге осындай практикалық іске асуы кең дамуын таппады. Оқытудың теориясы мен технологиясы арасында, оларда оқу пәндерінің белсенді және әлеуметтік мазмұнының тұлға үшін маңыздылығын атақталады, бұл жерде А.А. Вербицкийдің теориясы мен контексті оқыту технологиясын айтуға болады. Контекстік көзқарас негізінде кешенді зерттеу өткізілді, оның мақсаты – студенттердің оқу процесі және оқу сабақтары мазмұны маңыздылығы мен оларды кәсіби дайындықта іске асыру болып табылады.

Кез-келген болашақ маманның ең басты қасиеттерінің бірі-кәсіби қызығушылықтың қалыптасуы. Әр адам өзінің еңбек жолын таңдауға даярланған кезде алдына ішкі сезімнен тұжырымдалған мақсат қою арқылы

қызығушылығын қалыптастырады. Мамандыққа немесе кез-келген іс-әрекетке қызығушылық қалыптасуы үшін мына үш ұстанымға көңіл аудару қажет: ақыл-ойдан өткізу, еріктік және таңдау бостандығы.

Бүгінгі мамандықты дұрыс таңдаған ұрпақ - елдің болашағын айқындамақ. Заман талабына сай маманды тандап игеру барысында қателік жібермеу өте маңызды, «заманына қарай маманы» деп айту да тегін емес. Ғылыми-техникалық прогрестің және өндіріс саласының жылдамдықпен дамуы - үлкендерден интеллектуалдық (ақыл-ой) еңбекті, ал өскелең жас ұрпақтан жоғары сауаттылықты, шығармашылық тұрғыдан ойлауын дамытуды, жоғары дәрежедегі кәсіптік шеберлікті талап етеді.

Бүгінгі күні әлемнің көптеген елдерінде, соның ішінде біздің елімізде интенсивті білім беруде ақпараттандыру процестері жүргізілуде және жолдары әзірленуде. Білім берудің сапасы мен тиімділігін жақсартуда жаңа деңгейдегі ақпараттық технологиялар мен құралдар кеңінен қолданылуда. Қоғамдық цифрландыру жағдайында оқу үрдісіне ғылыми негізделген жаңа заманауи технологияларды енгізу, Қазақстанда цифрлық технологияларды білім беруде жүйесінде қолдануды жүзеге асыру Қазақстан Республикасының 2016-2019 жылдардағы білім және ғылымды дамытудың мемлекеттік бағдарламасы аясында көрсетілген [4].

Цифрлық технологияны қолдану арқылы құрылатын жаңа индустрияларды өркендету – маңызды кешенді міндет. Осыған орай, «Цифрлық Қазақстан» жеке бағдарламасы аясында коммуникацияның дамуы мен оптикалық-талшықты инфрақұрылымға жаппай қолжетімділікті де қамтамасыз ету мәселелері қарастырылуда. Цифрлық жаңа индустриялар қалыптастырудың маңызды шарты инновацияны қолдау және оларды өндіріске тезірек енгізу болып саналады [5].

XXI ғасыр – бұл ақпараттық қоғам дәуірі, технологиялық мәдениет дәуірі, айналадағы дүниеге, адамның денсаулығына, кәсіби мәдениеттілігіне мұқият қарайтын дәуір. Біріккен ұлттар ұйымының шешімімен «XXI ғасыр – ақпараттандыру ғасыры» деп аталады. Қазақстан Республикасы да ғылыми – техникалық прогрестің негізгі белгісі – қоғамдық ақпараттандыру болатын жаңа кезеңіне енді. Қазіргі уақытта ғылыми білім беруде сабақ барысында интерактивті құралдарды қолдануда.

Білім берудің бүгінгі бағдары - шығармашылық қабілеті бар адамдардың жаңа генерациясын, дамыған дүниетанымдық мәдениеті бар, дүниеге этикалық жауапкершілікпен қарайтын ұшқыр ойлы, қиындықтарға төтеп бере алатын ұрпақты қалыптастыру. Аталған қасиеттер студенттердің танымлық мотивациялары мен белсенділіктеріне ықпал ететін оқытудың интерактивті – белсенді әдістерін тиімді, әрі шеберлікпен қолдану арқылы қалыптасады. Білімді де білікті, жан-жақты, ұшқыр ойлы, парасатты да қабілетті маманға қоғам қашан да зәру. «Сен де бір кірпіш дүниеге, Кетігін тап та, бар қалан» - деп Абай атамыз айтқандай, болашақ мамандар еліміздің бәсекеге белсенді араласатын 50 Мемлекет қатарына енуде кірпіштері болып қалануы қажет. Кәсіби деңгейі жоғары, әлеуметтік бәсекелестікке төтеп бере алатын, мәдени ортаға бейімделген, рухы биік қасиеттерді тек ғылым-білім арқылы қалыптастыруға болады.

Пайдаланылған әдебиеттер тізімі

1. Елбасы биылғы 10 қаңтар 2018 жылғы «Төртінші өнеркәсіптік революция жағдайындағы дамудың жаңа мүмкіндіктері» - атты Жолдауындағы 7 – ші бөлімінде «Адами капитал – Жаңғыру негізі» адами капитал – білім саласын дамыту негізі ретінде анықтады.
2. Коротаева Е.В. Обучающие технологии в познавательной деятельности школьников. – М., 2003.
3. Қазақстан республикасының президенті Н.Ә. Назарбаевтың «Қазақстан-2050» стратегиясы: қалыптасқан мемлекеттің жаңа саяси бағыты» атты қазақстан халқына жолдауы //Егеменді Қазақстан. – 2012.– 15-желтоқсан.
4. 2016-2019 жылдарға арналған Қазақстан Республикасының білім және ғылымды дамытудың мемлекеттік бағдарламасы <http://control.edu.gov.kz/kz>.
5. Қазақстан Республикасының президенті Нұрсұлтан Назарбаевтың 2017 жылғы «Болашаққа бағдар: рухани жаңғыру»- атты жолдауы.

ОӘЖ 378.147:81*243

Бахтиярова М.Б.

1 курс магистранты, Л.Н. Гумилев атындағы Еуразия ұлттық университеті, Астана қ.

Нуржанова Ж.Д.

педагогика ғылымдарының кандидаты, доцент, Л.Н. Гумилев атындағы Еуразия ұлттық университеті, Астана қ.

ШЕТЕЛ ТІЛІН ОҚЫТУ БАРЫСЫНДА ЗЕРТТЕУ ӘДІСІН ҚОЛДАНУ

Бұл мақалада студенттердің сабақ барысында белсенділігін арттыруда оқытудың зерттеу әдісінің мәні мен маңызы қаралған. Осы зерттеу әдісті қолдануда білім беру қызметінің ұйымдастыруда қолданудың кезеңдері талқыланған. Болашақ маман ретінде студенттердің ізденушілік пен танымдық қабілеттерінің дамыту маңыздылығы айтылған.

Тірек сөздер: *зерттеу әдісі, шетел тілі, белсенділік, зерттеу әдісінің кезеңдері.*

Статья посвящена сущности и значению исследовательского метода для деятельности студентов в процессе обучения. Также обсуждаются этапы организации образовательной деятельности при применении исследовательского метода обучения. Данная статья рассматривает важность познавательной и творческой деятельности будущих специалистов.

Ключевые слова: *исследовательский метод, иностранный язык, деятельность, этапы исследовательского метода.*

This article is devoted the essence and importance of the exploratory method for the activity of students in the process of learning. Also discussed the stages of organization of educational activities in the application of the exploratory method of training. This article considers the importance of cognitive and creative activity of future specialists.

Key words: *exploratory method, foreign language, activity, stages of exploratory method.*

Қазіргі жоғарғы оқу орындарының басты мақсаттарының бірі білім алушылардың рухани дамуына, еркін және шығармашылық ойлауына, өзіндік таным мен өздігімен даму қабілеттеріне жағдай жасау. Студенттерді болашақ маман ретінде шығармашылық қабілеттерін, сыни ойлауы мен топта жұмыс істей алуы және де коммуникативтілік қабілетінің дамуына назар аударуымыз қажет. Сол себепті білім алушылардың тек қана кәсіби білімін ғана емес кәсіби біліктілігі мен тұлға ретінде дамуына назар аударғанымыз абзал. Болашақ мамандарды оқытуда танымдық, өздігімен жұмыс жасау мен белсенділікті арттыратын оқыту әдістерін қолданылуы маңызды.

Мақаланың негізгі мақсаты – зерттеу әдісін қолдана отырып, студенттердің белсенділігін арттыру. Бұл өмірде біршама мәселелердің жаңа ақпараттар мен қабілеттерді қажет ететін шешімдері бар. Оларды тек қана тану барысында ғана игере аламыз. Білім – бұл тек мәдени жетістіктер ғана емес, оның негізгі басты мақсаты – шәкірттердің өздігімен ойлау және талдау қабілеттерін дамыту. Оқытушы біліп, түсіну үшін барынша жағдай жасай отырып, шәкірттің жеке қызығушылықтарын, оқуға, танымдық қызығушылықтарын тудыруы қажет.

Оқытудың зерттеу әдісі – оқытушының өзіндік шығармашылық шешімді талап ететін танымдық және тәжірибелік тапсырмаларды қою арқылы білім алушылардың ізденушілік, танымдық қызметін ұйымдастырады. Ізденушілік қызметі барысында ғылыми танымдық әдістерін меңгере отырып, білім алушының өздігімен білім алуға, шығармашылық қызметіне қызығушылығын қалыптастырады. [1]

Зерттеу әдісі 20 жылдары оқытудың әмбебап әдісі болып мойындалған. Бірақ оқытушылар білім алушылардың сыртқы белсенділігімен жұмыс жасау барысында, олардың ойлау белсенділігі мен теорияны меңгеруге, жалпы түсініктер жүйесін қалыптастыруына назар аудармаған. Сол себепті 1931 – 1932 жылдары зерттеу әдістемесінің қолданылуы тоқтатылды [2].

50 жылдары зерттеу әдістемесін М.Н. Скатин, М.И. Махмутов, И.В. Дорно, Ю.В. Сенько, В.В. Успенский, Н.М. Мочалова, Б.Е. Райков, Т.А. Камышникова және т.б. зерттеген. Ғалымдар мен зерттеушілер көп уақыт бойы педагогикалық зерттеу мен тәжірибе жүргізуден кейін, зерттеу әдісі білім алушылардың белсенділігін, дербестігі мен танымдық қызығушылығын оятатының анықтаған. Зерттеушілер білім алушылардың танымдық әрекетін белсенді етуге аса назар аударған ғалымдар Б.П. Есипов, М.А. Данилов, М.Н. Скаткин. Осылайша, 60 жылдардың басында зерттеу әдісі қайта қолданылып, әрі қарай дами бастады.

Зерттеу әдісін қолдану барысында білім беру қызметінің ұйымдастырудың негізгі кезеңдері қандай? [3]

1. *Жалпы зерттеу тақырыбын, пәні мен нысаның анықтау.* Тақырып таңдау алдында әлеуметтік, мәдени, экологиялық, экономикалық және т.б. маңыздылығы бар тақырыпты таңдаған дұрыс. Жоспарланған ой белгілі бір білім жүйесінде, әлеуметтік құбылыс, экономикалық мәселелерді және т.б. кезде қарастырылғанда ғана іске асады.

2. *Жалпы мәселелерді тұжырымдау және айқындау.* Студенттерге бірқатар мәселелер, сұрақтар қойылып, жалпы мәселе бойынша тұжырым жасайды. Бұл тұжырымдалған мәселені шешу үшін зерттеу өзектілігі мен жаңалығы талқыланады.

3. *Болжамды (гипотеза) тұжырымдау.* Оқытушының көмегімен білім алушылар қажетті ақпаратты іздеуге бағыттайтын зерттеу болжамын қарастырады.

Мәселе анықталып, зерттеу пәні мен нысаны белгіленіп, болжам (гипотеза) тұжырымдалғаннан кейін, болашақ зерттеудің кіріспесін жаза бастауға болады. Ол үшін келесі сөз айналымдарын ұсынуға болады:

	Кіріспе
Мәселенің өзектілігі	Қазіргі таңда өзекті мәселелердің бірі... ...сұрақтар ерекше маңызға ие Тақырыптың әлеуметтік маңыздылығы анықталады... Мәселеге қызығушылық ...
Шешу жолының нұсқасы	Белгілі әдістер... ... кеңінен қолдану алды Соңғы жылдары бұл мәселеге көп көңіл бөлінді... Мәселені дәріптеуде ... монографияларда, мақалалар мен диссертацияларда

	орын алды.
Қолданған дереккөздердің авторларының жақсы жағы	Сипатталған тәсілдің қасиеттеріне жатқызу керек... В. П. Дубровин ұсынған тәсілдің артықшылығы бұл... Тұжырымдар, оқулық авторларының ұжыммен қалыптасуы,... мүмкіндік береді... Ұсынылған әдіс ...қарағанда тиімді
Шешу жолы нұсқасының кемшіліктері	Белгілі шешім тәсілдерінің кемшілігі ... Пайдалану ... күрделі қиындықтармен байланысты... Алайда, ...қарамастан ... кедергілер бар... Авторлар ұсынған артықшылықтармен қатар келесі кемшіліктерге ие ...
Зерттеудің мақсаттарын анықтау	Осы жұмыстың мақсаты... Өз зерттеулерімізді бастамас бұрын, алдыма келесі мақсаттарды қойғым келеді: ...

4. *Ұсынылған болжамдарды растау үшін деректерді өңдеу және әдістер жиынтығын анықтау.* Мәселе бойынша деректерді жинап және тиімді әдістерді анықтау үшін, оқыту әдістемесінің элементін серіктестікте қолдану қажет. Бұл жерде зерттеу кіші топта (3 – 4 қатысушы) жүргізіледі. Оқытушы мен қатысушылар зерттеу әдістерін анықтап (анкеталық, сұхбаталу және т.б.), оларды уақытпен үйлестіру қажет. Сонымен қатар ақпарат көздерін пайдалану мен қолданылатын әдістер талқыланады. Талқылағаннан кейін, әр топ өзара өз ойымен бөліседі. Кейінбарлық топ қатысушылар өз ойымен бөліседі. Талқылау барысына оқытушы да белсенді қатысады, керек жағдайларда қатысушылардың ойын түзетіп, қосымша ақпарат көздерін ұсынып, бағыт береді.

5. *Мәліметтерді жинау.* Мәліметтерді жинау сатысында студенттер өздігімен зерттеу жүргізеді немесе шағын топта жұмыс істейді. Мәліметтерді жинау барысында олар мәліметтерді өңдеу әдістерін анықтайды (мысалы, статистикалық электронды кестелерді пайдаланады, тәуелділікті анықтау, диаграммаларды құру). Сондай – ақ нәтижелерді рәсімдеу жолдары талқыланады (ғылыми мақалада, газетте, журналда, өңірлік және мемлекеттік деңгейдегі ғылыми – практикалық пен ғылыми – зерттеу конференциясы, желілік конференция, бейнефильм, ғаламтор желісінде).

6. *Алынған мәліметтерді талқылау.* Жиналған мәліметтер мұғалімге, пәнаралық оқытушы мен басқада топ қатысушыларына әртүрлі түрде баяндалуы мүмкін, бұл туралы алдыңғы кезеңде топпен келісілген, мысалы: көпшілік алдында таныстыру, желілік конференциядағы есеп, рөлдік ойын және т.б. ұйымдастыруға болады.

Баяндамадан кейін топтар ұсынылған ақпаратты талқылап талдайды. Топ қатысушылары баяндамашыға тиісті сұрақтар қоя отырып, ұсынылған ақпараттың растығы мен сенімділігін, дәлелдемелерін анықтайды: Қандай ақпарат көздерін пайдаланғаның? Ұсынылған болжамның растығы мен өтірік екеніне дәлелдемелер туралы ақпараттар бар ма? Қатысушылар алынған мәліметтерді дәлелсіз деп санап, топқа зерттеуді жалғастыруды сұрайтын жағдайларда болуы мүмкін.

7. *Болжамды (гипотеза) тексеру.* Егер ұсынылған деректер топ пен оқытушыны қанағаттандырса, зерттеудің келесі кезеңінде ұсынылған болжамды тексереді. Мәселе мен болжамды қайта топқа ұсынылады. Растау үшін жеткілікті дәлелді деректері бар болжамдар ғана таңдалады. Кейбір жағдайларда, мысалы, жаратылыстану ғылыми бағыттағы зерттеулерде ұсынылған болжамдардың дәлелдемесі үшін тек теориялық деректер жеткіліксіз және оларды эксперименталдық тексеруді талап етіледі, мүмкін бірнеше рет.

8. *Түсініктерді, жалпылау мен қорытындыларды қалыптастыру.*

Жиналған деректердің, ұғымдардың жиынтығынан бекітілген байланыстар, ұсынылған болжамдар негізінде тұжырымдалады. Қандай да бір мәселе бойынша қатысушылардың пікірлері екі жақты болған жағдайда, бір нұсқаны талап етпеу керек. Әрбір адам дәлелдемесі болған жағдайда өз көзқарастарына құқылы.

Жұмыстың негізгі бөлімдерін құруда келесі кесте көмектесе алады:

	Негізгі бөлім
Ұсынылған шешім нұсқасының немесе қарау нысанасының сипаттамасы	Болжамдалған ... нысан ... негізделген ... Ұсынылған тәсіл Әдіс ұсынылады ... оның ішінде ... Төменде әдістердің бірі ... Бұл мақала ... Біз мәселелі жағдайды шешудің ең жақсы тәсілі ... негізделуі керек деп есептейміз ... Біздің көзқарасымыз төмендегідей ...
Ұсынылған шешім нұсқасының ерекшелігі (жаңалығы)	Болжамды тәсілдің ерекшелігі...тұрады... Біз ұсынатын әдістің ерекшелігі..... Біздің әдісімізді ерекшелейтін тән белгі...болып табылады... Ұсынылған тәсілдің жаңалығы... Біз ұсынған үлгінің ерекшелігі мен жаңалығы...
Техникалық құрал –	Зерттеу барысында келесі жабдықтар пайдаланылды ...

жабдықтар	Зерттеу жүргізудің техникалық негізіндегі жүйесі қолданылған құрал жабдықтар... Осы мақсатта ... құрылғы қолданылған.
Зерттеу әдісі	Бұл жұмыста әдіс қолданылады...әдістеме қолданылды... ...әдісі негізделген... Зерттеу мұндай әдістерді кешенді пайдалануды көздейді... Мұндай әдістерді қолдану... мүмкіндік берді... Осы зерттеу жұмысын жүргізуді қамтамасыз ететін әдістердің құрамына...
Тәжірибелік тексеру	Тәжірибе көрсеткендей,тәжірибе өткізілді Тәжірибелік жолмен көрсетілген... Тәжірибелер . . . растады, ... Біздің эксперименттер... дәлелді Тәжірибе мақсаты...

9. *Тұжырымдар мен қорытындыларының қолданылуы.* Қатысушылар алған тұжырымдамаларының өздерінің елдерінде, қалаларында және адамзаттың өмірінде қолдану мүмкіндіктерін көрсетіп, жаңа мәселелерді қалыптастыра алады (қазіргі уақытқа және болашаққа).

Олар былай сипатталуы мүмкін:

	Қорытынды
Нәтижелер	Зерттеудің нәтижелері (тестілеу, бақылау) мынандай нәтижелер көрсетті ... Алынған нәтижелердің көрінісі... Зерттеудің негізгі нәтижелері... Жүргізілген зерттеудің басты нәтижесі... Алынған нәтижелер...деп айтуға мүмкіндік береді... Жоғарыда айтылғандарды ескере отырып, негізгі нәтижелер қатарына ... : 1... 2...
Тұжырымдар	Сонымен, мынандай тұжырым жасауға болады... ...жұмыс қорытынды жасауға мүмкіндік береді... Сонымен, қорытынды жасай отырып,деп айтуға болады... Соңында атап өтсек, ... Алдыңғы пайымдауларды қорыта келе,... Біздің талдауымызды қорытындылай келе,... Осылайша,... қорытынды жасауға болады
Ұсынылған шешімдердің нұсқасының артықшылығы	Бұл әдістің артықшылығы... Талдау әдістің артықшылықтарын көрсетті...
Ұсыныстар	Жүйе ұсынылуы мүмкін... Жүргізілген зерттеудің тәжірибелік маңыздылығы мынада: ... Біз әзірлеген әдіс ұсынылуы мүмкін қолданылуы мүмкін маңыздылығы кем емес....

Зерттеу жұмысымен айналысу үшін, оқытушы өзінің пәні бойынша жан – жақты ақпараттар біліп, әрдайым арнайы, әдістемелік, ғылыми әдебиеттерді оқып, ғылым саласындағы жаңалықтарды білуге қызығушылығы болу керек.

Зерттеу әдісінің мәні білім алушылардың өзіндік ізденіс іс – әрекетінде (теориялық немесе практикалық). Осы зерттеу әдісін оқытуда зерттеу тапсырмалары орындай отырып студенттердің қажетті зерттеу дағдыларын қалыптастыруға мүмкіндік береді:

- Зерттеу сұрақтарын қою;
- Мәселені тұжырымдау;
- Болжам қою;
- Жұмыс жоспарын құру;
- Бақылау жүргізу;
- Мәселеге әртүрлі көзқараспен қарау;
- Түрлі ақпарат көздерінен маңызды ақпараттарды алу;
- Ақпараттарды біріктіру (жүйелеу);
- Өз көзқарасын дәйекті қалыптастыру;
- Сұхбат жүргізу және мәселелерді шешу.

Зерттеу жұмысымен айналысқанда білім алушылардың іскерлік қабілеттері де дамиды:

- Талдау, жүйелеу (талдау – объектінің бөліктері мен қасиеттерін зерттеу арқылы тану тәсілі);
- Салыстыру (объектілердің ұқсастықтары мен айырмашылықтарын ажырату тәсілі);
- Жалпылау және жіктеу (жалпылау – бұл объектінің жалпы маңызды белгілерін анықтау арқылы таным тәсілі);
- Ұғымды анықтау (ұғым – бұл сөз немесе сөз тіркесі, жеке объектіні немесе объектілердің жиынтығы мен олардың елеулі белгілері);
- Дәлелдеу және теріске шығару (дәлелдеме – бұл бұрын дәлелденген тұжырымды келтіру жолымен қандай да бір тұжырымның шынайлығын белгілейтін пікір. Теріске шығару – бұл ұсынылған тұжырымның жалған екенін анықтауға бағытталған пікір).

Ғалымдардың теориялық талдаулары мен студенттерді оқытуда интроспективті әдісін қолдану ағылшын тілін меңгеру барысында студенттердің жеке өзін – өзі жетілдіру тетіктерін анықтауға мүмкіндік береді:

- Ішкі мотивацияның өзгеруі (санның сапаға ауысуы, яғни білім сапасындағы қажеттілік, жоғары балл алу ниетінен жоғары);
- Мүмкіндіктерді іске асыру дәрежесі (өз – өзімен тұрақты жұмыс істеу кезінде жетілдіріледі);
- Өздігімен білім алу, өздігімен жетілдіру түрін және өзін –өзі таныту әдістерін меңгеру;
- Өзін – өзі бақылау қабілеті;
- Ақпараттық және интеллектуалды кеңістікті меңгеру.

Өз кезегінде интеллектуалды ақпараттық кеңістікті меңгеру келесі көрсеткіштердің өзара әрекеттерінің негізінде жүзеге асырылады:

- Әртүрлі ақпарат көздерімен жұмыс істей білу, ақпараттық іздестіруді жүзеге асыру;
- Өзіндік жұмыс барысында инновациялық танымдық құралдарды қолдану;
- Энциклопедиялық білім деңгейі.

Интеллектуалды ақпараттық кеңістікті меңгере отырып студент ішкі мүмкіндіктерін жетілдіре отырып, танымдық мүмкіндіктерін, дербестігін, жеке шығармашылық қызметі мен жеке белсенділігін дамытуына мүмкіндік береді.

Оқытудағы зерттеу әдісінде әртүрлі түрдегі үй тапсырмалар беріледі. Бұл сабақ уақытында және үйде тез шешуге болатын тапсырмалар немесе белгілі бір мерзімге зерттеу әдісін білім алушылардың жас ерекшеліктері мен дайындықтарын ескере отырып, оқытудың барлық сатыларында қолдануға болады. Гуманитарлық пәндерде зерттеу әдісін үш бағытта қолданылады: студенттерге іздеу элементі бар тапсырмаларды беру (кұжаттар, карталар, статистикалық кестелермен жұмыс, көркем шығармаларды талдау, археологиялық қазбаларға қатысу және т.б.); оқытушының белгілі бір жағдайды дәлелдеу кезінде жүзеге асырылатын танымдық барысының ашылуы, студенттердің өздігімен, бірақ оқытушының басшылығымен және бақылауымен жүзеге асырылатын тұтас зерттеуді ұйымдастыру (өздігімен іздеуге, талдауға, ақиқаттарды жинауға негізделген баяндамалар, хабарламалар, жобалар).[4]

Демек, білім берушінің негізгі қызметі – оқуға, ақпараттармен жұмыс жасауға үйрету. Сабақ барысы білім алушылардың шығармашылық, ғылым тұрғыдан қарауға, өз бетінше жұмыс істеу дағдылары мен іскерлігін меңгеруге үйрететіндей етіп құрылуы тиіс. Студенттердің өз бетінше білім алуына, оны іс жүзінде пайдалануына, ізденіске, талабын ұштауға және білім деңгейін жетілдіріп, жаңғыртуға ықпал жасауы жоғары және орта білім беретін мекемелерінде маңызды мөлшерінің бір паралық, яғни студенттердің шығармашылық қабілетін, бастамашылдығын, өздігімен әрекеттенуін, тапқырлығын дамыту үшін аса қажет болып табылады.

Кез – келген шет тілін оқыту – негізгі екі компоненттің өзара әрекеттесуінің күрделі процесі: оқытушы – білім алушы. В.И. Загвязинский пікірі бойынша оқытушы өзінің негізгі оқыту және тәрбиелеу қызметтері арқылы белгілі бір жағдайларда әдіскерге де, ғалымға да айналуға мәжбүр. Оқытушының алдында туындайтын басты мәселелердің бірі білім алушылардың көпшілігіне тиісті деңгейдегі мотивациясының болмауы. Өкінішке орай, тілдік емес білім беру мекемелерінің білім алушылары ағылшын тілін екінші дәрежелі пән ретінде қабылдайды. Мұндай қиыншылықтар тіл тереңдетіліп оқытылатын мекемелерде де осындай қиыншылықтар бар. Сондықтан да, білім алушылардың ағылшын тілін үйренуге деген ынтасын қалыптастыру оқытушының міндеттерінің бірі болып табылады. Ағылшын тілді үйретуде оқыту тәсілдері төмендегідей талаптарға сәйкес келуі көзделеді:[5]

- білім алушылардың оқуға деген қызығушылықтарын арттыру, ой – тілектерін ояту;
- білім алушылардың эмоциялық сезіміне әсер етіп жеке тұлға ретінде қалыптастыру;
- оқытуды түрлендіру үшін түрлі әдістерді қолдану;
- ойын түрін қолдану арқылы оқытушылардың белсенділігін арттыру;
- шет тілін білім алушылардың жеке қызығушылығымен байланыстыру;
- білім алушы – субъект, оқытушы – кеңесшісі болу;
- өздігімен және топта жұмыс істеуге үйрету.

Сонымен оқу қызметін ұйымдастырудың зерттеу әдістерінің маңызды оң сипаттамасы бұл білім алушылардың топпен жұмыс істеу дағдысын үйрету болып табылады. Зерттеу жұмысына қатысушылар өздерінің жеке мүддесімен шектеліп қана қалмай, басқа әріптестерінің мүдделері мен мәселелерді көріп үйренеді. Олардың зерттеу нәтижелері алынған мәліметтерді талдау және қорытындыларды тұжырымдау үшін

қажетті құраушы бөлігі болатынын түсінеді. Оқытудың зерттеу әдісін қолдана отырып, қатысушылар ғалымдардың жұмысын «имитациялайды» деп айту дұрыс емес болар еді, шын мәнінде егер зерттеу жұмыстың тақырыбы мен мақсаты дұрыс анықталып, қандайда мәселеге қоғамның назарын аударса зерттеу жұмысын орындады деп айтуымызға болады. Сондықтан, білім алушылардың біртұтас заманауи, бастамашыл, іскер тұлғасын қалыптастыру үшін оқыту процесінде зерттеу әдісін жиі қолдану қажет.

Пайдаланған әдебиеттер тізімі

1. Российская педагогическая энциклопедия.- М: «Большая Российская Энциклопедия». (Под ред. В.Г.Панова.1993)
2. Исследовательский метод обучения [Электр.ресурс] - URL:<http://texts.news/knigi-pedagogika/issledovatel'skiy-metod-obucheniya.html>
3. Немчинова Т.В., Токтохоева Т.А. Исследовательская деятельность как компонент творческого потенциала личности студента //Вестник Бурятского государственного университета.2009.№ 15.С.66-68.
4. История создания исследовательского метода [Электрон.ресурс] – URL: <http://pedtechno.ru/content/istoriya-sozdaniya-issledovatel'skogo-metoda>
5. Тәңірбергенова Қ.Е. «Ағылшын тілін оқытуда жаңа әдіс – тәсілдерді қолдану арқылы білім алушылардың белсенділігін арттыру»//Білім көкжиегі – 2016 - № 3 - 30-31.

UDK 159.9:316.37

Duisebekova Z.M.

PhD student, senior lecturer,

Suleyman Demirel University, Kaskelen, Kazakhstan

"FIRST IMPRESSION" AS THE DEFINING PHASE OF COMMUNICATIVE DISCOURSE

Адамды бірінші көрген сәтте ол туралы белгілі бір түсінік қалыптасатыны анық. Мақалада сол «бірінші рет көрудің» қаншалықты коммуникацияға әсері бары қарастырылады.

Түйін сөздер: *тіл мәдениеті, коммуникативтік дискурс, коммуникативтік құзыреттілік.*

Очевидно, что когда вы впервые видите человека, вы получаете определенное представление о нем. В статье рассматривается насколько "первое впечатление" важно для дальнейшей коммуникации.

Ключевые слова: *культура речи, коммуникативный дискурс, коммуникативная компетентность.*

Obviously, when you first see a person, you get a certain idea of him. The article examines how "first impression" is important for further communication.

Keywords: *speech culture, communicative discourse, communicative competence.*

The “first impression” is the initial phase of communicative discourse, an important, informatively saturated phase. This part of the interaction is the starting point of the vector of the subsequent development of both the specific situation and communication in general. Here, in the exposition part of communication, “psychological contact” takes place [1, p. 160] and the energy substrate (base) is formed from emotional and mental components, on which the “building” of relations to the interlocutor is erected. Its architecture depends on where the dominant of the impression received from a person is designated - in the zone of pleasant or unpleasant. It can be said that at this stage a communicative matrix is created, in which the interlocutor will automatically “fit in” every time in new circumstances, in a different time, in different conditions.

Of course, the first impression may be incomplete, inaccurate, and sometimes completely erroneous, however, once held, it becomes the “accompanying document” of the person almost forever. Subsequent impressions of the interlocutor, complementing and expanding information about him, are located, as it were, “on top” of the first impression, forming a paraversion of the impression. “The first 30 seconds ... he [the interlocutor - approx. EB] is actively shaping his first impression of you. This happens completely automatically, the evolutionary mechanism necessary for survival works. What to do: “build bridges” or “build defenses”? The answer to this question determines the future strategy of behavior ... ” - writes S.Rebrik, a specialist in business communication. And then he reports exactly which parameters of the interlocutor’s personality are revealed at the “first impression” stage: dangerous – safe, smart – stupid, trust – not to trust, provided – poor, useful – useless, friendly – hostile, open – secretive, professional – amateur, young – in years, compliant – hard, pleasant – unpleasant [2, p. 72]. And, of course, the higher the level of communicative competence of the perceiver, the greater the amount of “read” information, the more accurate it is. In this case, it becomes necessary to overcome the fragmentation of the received information, that is, to move from the list representation of the personality traits to their systematization, which is possible, for example, when considering the data of the first impression through the prism of text theory. The text is a structure that has three main levels: first, it is a

system of graphic signs (the text itself), secondly, a system of meanings (subtext), thirdly, the ideological core (essence, concept).

In the context of this ternary system, the appearance of a person, which includes the advantages and disadvantages of appearance, clothing (color, style, quality), features of the figure (weight, height, build) can be correlated with the level of graphic signs of the text. In other words, it is a set of meanings that are on the surface itself and are available instantly. Here the visual information itself dominates, the sign representation of a person. However, if we take into account the concept of P. Florensky, this “superficiality” is imaginary. The philosopher of the twentieth century, following Aristotle, sees visual perception as a process of touch, but much more subtle than the actual tactile sensations, and a special one, since it takes place at a distance. “<...> the eye, along with other organs of perception, comes from the same germinal layer as the skin, the organ of touch; in this respect, both the eye and the skin appear to be the organs of the nervous system that have reached the surface of the body. ... the body is dressed in one solid nerve, clothed with an organ of perception, that is, a living soul. Then the eye is a knot of refinement, a particularly sensitive area of the skin with a particular, but particularly finely solvable task ”[3, p. 88-89]. The “tangibility” of the view suggests that clothing plays the role of a protective layer that protects against penetration into the deeper layers of the personality. It, like the natural coloring of animal hides or insects, can protect its stealth or, on the contrary, bright colors.

The second level of the text – the subtext, as mentioned above, is associated with a system of meanings. Within the framework of the first impression, the emotional status of the individual is revealed. How does this occur in addition to an intuitive understanding based on "some stereotypes of perception and past life experience" [4, p. 171]? An interesting comment is given by the American researcher D. Gouman: “Most likely, when we observe the expression of emotions in others, we involuntarily imitate them through unconscious motor imitation of their faces, gestures, voice tone and other non-verbal indicators of emotions. By means of such imitation, people recreate the mood of another person ... ”[4, p. 187]. These emotional waves transmitted in small movements of the body are recorded only with the help of electronic sensors and are usually not perceived with the naked eye [4, p. 188]. When synchronizing physical movements, there is a feeling of coherence and community. In this case, a dialogue, mutual understanding. On the contrary, the lack of congruence, motor dissonance leads to alienation, displeasure, irritation. So, motor imitation allows you to penetrate into the sphere of feelings and determine the emotional status of the individual. For a communication participant, it is important whether the interlocutor is a carrier of negative (destructive) or positive (creative) energy. A person with a low threshold of sensitivity will be able to recognize many nuances in this area, distinguish what is shown from the hidden, situational from the permanent.

The third level of the text, the ideological core, brings us to the essential, conceptual content of the person involved in communication. This dimension of the human personality is revealed through verbal means (speech) and paraverbal accompaniment (voice, intonation, etc.). Here, too, it is worth noting the importance of latent imitation of speech, hidden articulation, which is carried out against the will of the listener in the process of perceiving the message. The recipient “pronounces” the words, copies the intonation and either accepts the speaker, enters into resonance with him, or rejects him as an alien one. The role of the unconscious is very large. Conscious understanding of the core, the essence of the personality is possible with the spiritual experience of the listener, acquired, as is well known, by long self-deepening, self-comprehension, which thin the perception. In this case, the deep content is revealed to the spiritual eyes, spiritual vision.

So, the first and second levels of the first impression can be qualified as socio-historical, that is, more mobile, changeable, modifiable. The third level is existential, ontological, that is, it includes universal, eternal values.

This article raises more questions than it gives ready-made answers. But for the author, the philosophical focus of the problem of the first impression, which opens up new horizons for its study, is of fundamental importance.

References

1. Rebrik S. Presentation: 10 lessons. M.: Publishing house Eksmo, 2004. 200 p.
2. Rebrik S. Workshop "Art of sale". M.: Publishing house Eksmo, 2003. 176 p.
3. Florensky P.A. Analysis of spatiality and time in art works. M.: Izd.group "Progress", 1993. 321 p.
4. Goleman D. Emotional Intelligence. M.: AST, 2008. 478 p.

ОРТА БІЛІМ БЕРУ ЖҮЙЕСІНДЕ ШЕТЕЛ ТІЛІН ОҚЫТУДА АҚПАРАТТЫҚ-КОММУНИКАЦИЯЛЫҚ ТЕХНОЛОГИЯЛАРДЫ ҚОЛДАНУ

Бұл мақалада орта мектепте шетел тілін оқытуда ақпараттық-коммуникациялық технологияларды қолдану мәселесі төңірегіндегі отандық және шетелдік ғалымдардың бірқатар зерттеулері сарапталынады.

Түйін сөздер: шетел тілін оқыту, АКТ, компьютерлік лингводидактика, электронды оқыту құралдары, лингвистикалық оқу ортасы.

В статье анализируется ряд трудов отечественных и зарубежных ученых в рамках использования информационно-коммуникационных технологий в средней школе.

Ключевые слова: иноязычное преподавание, ИКТ, компьютерная лингводидактика, электронные учебные пособия, лингвистическая учебная среда.

The article analyzes a number of works of native and foreign scientists in the use of information and communication technologies in secondary school.

Keywords: foreign language teaching, ICT, computer linguodidactics, electronic tutorials, linguistic education environment.

Шетел тілін (ШТ) оқытудың мақсаты субъектінің мәдениетаралық қарым-қатынас біліктілігін қалыптастыру болғандықтан, ШТ оқытуда жаңа ақпараттық технологияларды (АТ) қолдану оқытудың мақсатынан туындап отырған қажеттілік болмақ. Бүгінгі таңда шетел тілін оқыту әдістері мен компьютерлік және интернет технологиялардың ілгерілемелі дамуы қатар жүруде. Компьютерлік лингводидактика әдісі де, тілді үйретуде ақпараттық-коммуникациялық технологияларды (АКТ) қолданудың теориясы мен практикасын зерттейтін шетел тілін оқыту әдістерінің бірі ретінде, қарқынды дамып келеді.

Жылдар өте келе, АКТ-лардың терминологиялық базасы жасақталып: «есептеу техникасынан» «ақпараттық технологияларға», «электрондық-есептеуіш жүйелерден» «компьютерлер» және «дербес компьютерлерге» дейін түрленіп отырды. Онымен бірге Компьютерлік лингводидактиканың да терминологиялық аппараты айқындалып, толықтырылып отырды. Шетел әдебиеттерінде қолданылатын компьютерді пайдаланып оқыту әдістерінің ішінде («ComputerAssistedInstruction» (CAI), «ComputerBasedInstruction» (CBI), «ComputerAssistedLearning», «ComputerAidedLearning» (CAL), «ComputerBasedLearning» (CBL), «ComputerBasedTraining» (CBT), «ComputerManagedInstruction» (CMI)), «ComputerAssistedLanguageLearning» (CALL) термині жалпыға танымал, әрі тілді компьютерлік оқытумен байланысты теориялық және қолданбалы мәселелердің барлығын қамтиды.

1997 жылы ҚР Президенті Нұрсұлтан Назарбаевтың үкімімен орта білім беру жүйесіне Мемлекеттік ақпараттандыру бағдарламасы енгізілді. Бағдарламаның негізіне ҚР ақпараттандыру технологиясы саласының жетекші ғалымдары С.С.Құнанбаева [1], Г.К.Нұрғалиева [2], Б.Б.Баймұқанов, Ж.А.Караев [3], Е.Ы.Бидайбеков [4] және т.б. жүргізген зерттеулер алынды. Бағдарлама аясында 1997-2002 жылдар аралығында ақпараттық технологияларды пайдалану және енгізу саласы бойынша орта білім беру жүйесінің мамандарын даярлау және қайта даярлау жұмыстары жүргізілді.

Қазақстанның білім саласын ақпараттандыруда, студенттердің келешекте болашақ мамандықтары бойынша біліктілігін арттыруға бағытталған компьютерлік және телекоммуникациялық технологиялар мен техникаларды пайдалануын жеңілдететін ақпараттандыру бағдарламасы жобасын игерудің маңызы зор болды. Профессор Г.К.Нұрғалиеваның [2] пікірінше, елімізде білімді ақпараттандыру жұмыстары бірнеше бағыт бойынша жүргізілуде: білім беру мекемелерін компьютерлеу; мектептерді компьютерлік техникалармен қамту; ақпаратты-оқыту ресурстарын шығару, ақпаратты-коммуникациялық және нысанды-бағытталған технологиялар негізінде оқытуға қажетті бағдарламалық құралдарды игеру; білім беру үдерісіндегі барлық субъектілерге оқыту ақпараттарының қолжетімділігін қамтамасыз ететін инфрақұрылымның дамытылуы; білім беру-тәрбиелеу үдерісінде жаңа ақпаратты-коммуникациялық технологияларды пайдалану бойынша мамандарды даярлау және біліктілігін көтеру және т.б.

1998 жылдың өзінде қазақстандық ғалым Е.Ы.Бидайбеков [4], нарық экономикасы жағдайында білім беруді дамытудың ерекшеліктері, «Информатика және ағылшын тілі» сияқты біріккен мамандықтар бойынша педагог кадрларды даярлауды талап ететіндігіне тоқтала келе, көпденгейлі құрылымды жаңа оқу жоспарын қабылдай отырып, мұндай мамандарды математика факультетінің негізінде дайындауға болатынын атап көрсетті. Мұндай дайындық 2+2 моделі бойынша жүргізіліп, білім берудің бірінші деңгейінде – ақпаратты-математикалық дайындық, ал екінші деңгейде психология-педагогикалық және тілдік пәндерді қамтуы тиімді екендігіне тоқталды.

Осы кезеңде қазақстандық және ресейлік педагогикалық жоғары оқу орындарында жаңа ақпараттық-технологиялық білім (БЖАТ) бойынша «Кәсіби білімнің заманауи ақпараттық технологиялары» (ҚазХҚЖӘТМУ), «Заманауи білім беру технологиялары» (Қ.Жұбанов ат. Ақтөбе университеті), «Оқу үдерісінде ЕТ пайдалану» (Абай ат. Алматы мемлекеттік университеті), «Білім беруге ақпараттық технологияларды енгізу» (Ярослав университеті), «Білім берудегі ақпараттық технологиялар» (Карелия университеті) сияқты авторлық оқу бағдарламаларына сай арнайы курстар оқытыла бастады.

Елімізде қазіргі таңда ф.ғ.д., профессор С.С. Құнанбаеваның (шетел тілдерін оқыту теориясы мен әдістемелігін ақпараттандыру) п.ғ.д., профессор Г.К. Нұрғалиеваның (білімді ақпараттандырудың әдістемесі, электронды оқулықтар және басқа оқытуға арналған бағдарламалық құралдарды жасаудың педагогикалық технологияларын игеру) ғылыми мектептері аясында электронды оқулық негізінде болашақ мұғалімдерді ағылшын тілін оқытуға үйрету методикасы игерілді, шетел тілдерін оқыту теориясы мен әдістемелігін ақпараттандыру жағдайында студенттерді методикалық дайындау мәселесі зерттелді.

Білікті ұстаздар тапшылығының елеулі кедергі келтіріп отырғандығын айта келе, «... біз болашақ ұстаздарды келешек оқу үдерісінде түрліше технологияларды ұтымды пайдалануға үйрете аламыз, дегенмен, оқытылатын концепцияларды көрнекі түрде бере алатын жетекшілерді табу көп жағдайда мүмкін бола бермейді», – деп мәлімдейді L. Polin [5]. Бір топ ғалымдар Д.Е. Сағымбаева, Е.С. Полат [6] және Judi Fusco [5] т.б. мәселені қашықтықтан оқыту (ҚО), студенттердің тәжірибелі педагогтар, мамандар және эксперттермен қатынасын қамтамасыз ететін телекөпірлерді ұйымдастыру жолымен шешуді ұсынады. Бірқатар университеттерде тәжірибелі ұстаздар мен маман-эксперттердің шетел тілін оқыту бойынша кеңестерін on-line форматында ұйымдастыру тәжірибелері қалыптасқан.

Шетел тілдерін (ШТ) оқытуда ақпараттық технологияларды (АТ) пайдалануға қатысты зерттеулерді саралау барысында электронды есептеу машиналары (ЭЕМ) мен АТ-ны ШТ оқытуда қолдану мәселелері 80-жылдардың соңы мен 90-жылдардың басында зерттеушілердің назарына іліккендігін байқаймыз. ШТ оқытуды компьютерлеу тиімділігі мен АТ қолданудың педагогикалық шарттарының жалпы мәселелері П.И. Сердюков, Benicio Galavic, және басқалардың оқу құралдарында қарастырылады.

90-жылдардың ортасынан бастап шетел тілін үйретуде зерттеушілердің назары компьютерлік-телекоммуникация, гипермәтін технологиялары, мультимедиа және т.б. түсе бастады. Internet және e-mail жобалардың негізгі мүмкіндіктері Е.С. Полат, Е.И. Дмитриева, Orli Sela, Lourdes Ortega тағы басқалардың еңбектерінде көрсетілген. Шетел тілін компьютермен оқытуды ұйымдастырудың әдістемелігі мен қағидалары – D. Hardistry «CALL» [7], Simona Mirescu, ал ШТ оқыту бағдарламаларының түрлері Е.А. Маслыко, О.П. Крюковалардың еңбектерінде берілген.

D. Hardistry «CALL» [7] монографиясында тілдесу машықтарын (айту, лексикалық және грамматикалық) және коммуникативтік дағдыны дамытудың (оқу, жазу, сөйлеу) үлгілері мен жаттығулары келтірілген. Автор оқушылардың түрлі деңгейіне сай (Beginner, Elementary, Intermediate, Advanced) жаттығулардың түрлі нұсқаларын ұсынады, ШТ бойынша оқыту бағдарламаларының түрлерін сипаттайды.

D. Hardistry бағдарламаларды келесідей түрлерге бөледі: ШТ оқу үдерісіндегі студенттің «виртуалды» мекен-жайы бойынша («Университет», «Офис», «Кітапхана», «Үй»); студенттің ШТ менгерудегі компьютердің рөліне сай («Оқытушы», «Жұмысшы», «Кітапханашы», «Отбасы»); бағдарламадағы ақпараттардың санаттары бойынша (жаттығу, кеңселік құжаттар, анықтамалық мәліметтер, көңіл көтеру сипатындағы ақпарат); оқу үдерісіндегі бағдарламаның атқаратын функциясына сай (танымдық, көмекші, ақпараттық, ШТ үйренуге қызығушылығын арттыруға бағытталған).

Дегенмен автор ұсынып отырған тапсырмалардың басым бөлігі алгоритмдік типтегі оқыту бағдарламаларын қолдануға негізделеді, олардың өз кезегінде ШТ оқытуда қолдану мүмкіндіктерін шектейтін бірқатар кемшіліктері бар: алгоритмдік типтегі оқыту бағдарламалары лингвистикалық қамсыздандыру тұрғысында тілді мазмұндық және айтылу сипатындағы бірліктерді бірімді сәйкестендіретін жүйе ретінде қарастырады. Мұндай бағдарламаларға лингвистикалық бірліктердің стилистикалық немесе семантикалық ерекшеліктерін оқып білуге арналған жаттығуларды енгізуге болмайды. Бұл жағдай олардың лингводидактикалық мәселелерді шешуде қолданылу мүмкіндіктерін шектейді.

Болашақ ШТ мұғалімдерінің АТ қолдануға дайындығы саласындағы Гершунский Б.С., Жолдасбеков А.А., Бегаришева Г.Г., Төлбасова Б.К., Роберт И.В. т. б. еңбектері пән мұғалімдерінің АТ қолдануға жалпы дайындық мәселесі айтарлықтай терең зерттелгендігін, ал осы сала бойынша арнайы (пәндік және әдістемелік) дайындықтың қалыптасу мәселелері сирек қарастырылатындығын көрсетеді. Бұл айтылғандар болашақ ШТ мұғалімдерінің АТ қолдануға арнайы дайындығы саласында шешілмеген мәселелердің бар екендігін көрсетеді.

Пайдаланылған әдебиеттер тізімі

1. Кунабаева С.С. Современное иноязычное преподавание: методология и теории // Алматы, 2005. - 264 с.
2. Нурғалиева Г.К. Ценностное ориентирование личности в условиях информатизации образования // Алматы, 2004. - 311 с.
3. Баймуханов Б., Караев Ж. Дидактические особенности использования информационных технологий обучения // Высшая школа Казахстана. - 2000. -№. С.46

4. Бидайбеков Е. Информатизация сферы образования в Казахстане и проблема подготовки специалистов по информатике // Вестник Высшей школы Казахстана. - Алматы, 1998. - №2. - С.27.
5. Никитина М. Ребенок за компьютером // М.: Эксмо, 2006. - 287 с.
6. Полат Е.С. Новые педагогические и информационные технологии в системе образования //М.: Издательский центр «Академия». - 2002. -272 с.
7. S. Windeatt, D. Hardisty, D. Eastment. The Internet. - 10th ed. // Oxford; New York: Oxford University Press, - 2011. - 136 с.

УДК 784

Колца Е.А.

магистрантка 1 курса, Западно-Казахстанский государственный университет, г. Уральск

ПЕДАГОГО-ПСИХОЛОГИЧЕСКИЕ ТРЕБОВАНИЯ К УЧЕБНОЙ РАБОТЕ С УЧАЩИМИСЯ ДЕТСКИХ МУЗЫКАЛЬНЫХ ШКОЛ

Бұл мақалада балалар музыка мектебінің жұмысында музыкалық психологияны қолданудың мәселелері қарастырылған. Музыкалық қабілет, музыканы эмоционалдық қабылдау, концерт кезінде қобалжуды еңсерудің сұрақтары ашып көрсетілді.

Түйін сөздер: *музыкалық психология, музыкалық-орындаушылық әрекеттің психологиясы, музыкалық қабілет.*

В настоящей статье рассматривается использование музыкальной психологии в детской музыкальной школе. Раскрываются вопросы музыкальной способности, эмоционального восприятия музыки, психология преодоления волнения в концертном выступлении.

Ключевые слова: *музыкальная психология, психология музыкально-исполнительской деятельности, музыкальная способность.*

The current article reviews using of musical psychology in children musical school. Reveals issues of musical skills, emotional perception of music, psychology of overcoming excitement of music, psychology overcoming of excitement during concert performance.

Key words: *musical psychology, psychology of music performance activity, musical skills.*

Учитывая Послание Президента Республики Казахстан – Лидера нации Н.А.Назарбаева народу Казахстана «Стратегия «Казахстан-2050», в котором ключевые ориентиры системы образования в подготовке подрастающего поколения, в лице учащихся музыкальных школ, нацелено на реализацию современной политики в музыкальном образовании [1].

Одним из них является Программа «Культурное наследие», которая дала мощный импульс развитию национальной духовности, фактически сохранила для потомков богатейшее историко-культурное наследие, материальные и интеллектуальные ценности предшествующих поколений Казахстана.

Данная программа может быть использована в системе музыкального образования учащихся школ, которые получают основу культуры и искусства благодаря педагогам детских музыкальных школ.

Нельзя забывать, что именно детская музыкальная школа остается одним из очагов образования и культуры подрастающего поколения. 1934 год стал поистине знаменательным для республики в области музыкального образования – в Алма-Ате и Уральске были открыты первые детские музыкальные школы с интернатами. Это стало началом зарождения профессионального музыкального образования в Казахстане. Поэтому учитель-музыкант музыкальной школы должен быть, глубоко убежден в том, что является носителем социального прогресса и на его плечи ложится ответственность за формирование нового поколения, здорового, духовно богатого, способного воссоздать и сохранить самые лучшие традиции в обучении.

В наше время, невозможно данное направление рассматривать без педагога, владеющего высоким профессионализмом в области музыкальной психологии.

Психологические исследования, посвященные вопросам деятельности и творчества весьма многочисленны. Разработка и развитие теории деятельности связана с именами таких известных психологов, как Л.С.Выготский, С.Л.Рубинштейн, А.Н.Леонтьев, А.Р.Лурия, А.В.Запарожец, П.Я.Гальперин и др. На основе работ этих авторов стали развиваться психологические исследования, посвященные вопросам музыкальной деятельности и творчества. В этой области Ю.А.Цагарелли [2], В.И.Петрушин [3] и др. провели ряд исследований.

В последние годы преподаватели детских музыкальных школ озабочены проблемами выявления и развития музыкальных способностей. Раньше, многие преподаватели были против обучения менее способных детей у которых отсутствуют яркие музыкальные данные, считая это потерей времени и денег. Но с каждым годом уменьшается количество детей, желающих учиться в музыкальной школе. И чтобы сохранить контингент

теперь в некоторых музыкальных школах принимают детей без вступительных экзаменов, довольствуясь только желанием ребенка.

Музыкальные способности развиваются на основе музыкальных задатков, которые в начале представлены в малом дифференцированном виде, но в результате системного влияния окружающей музыкальной среды, происходит дифференциация, развитие природных данных до определенного уровня, верхние границы которого преимущественно определяются этими данными, но в ряде случаев могут и не определяться ими.

В.И.Петрушин выделяет такие значимые составляющие исполнительской деятельности, как музыкальные способности, включающие в себя следующие: музыкальный слух, музыкальную память и метроритмику [3]. Известно, что музыкальные способности – это врожденное свойство личности, предопределяющее ее дальнейшую музыкальную судьбу. На этом основывается широко распространенное в практике музыкальных школ разделение детей на «способных» и «неспособных» к музыке; этим определяется отбор детей для обучения музыке. Применительно к исполнительской деятельности нужно напомнить о существующих исполнительских способностях, которые проявляются в сильном влечении к концертным выступлениям, умении заинтересовать публику, способности раскрывать и доносить до слушательской аудитории не только композиторский замысел, но и свое видение музыкального образа. Музыкальные способности – основа музыкально-исполнительского таланта. Их необходимо постоянно развивать, лишь при этом условии можно говорить о формировании исполнителя как мастера своего дела.

Отсутствие музыкальных задатков может проявляться по-разному – это может касаться слуха, ритма, памяти, интереса, быстроты восприятия, ловкости рук, тем не менее, можно установить общие принципы работы с такими детьми:

1. Уроки должны проходить более увлекательно, чтобы ребенок не утратил интереса. Это всевозможные музыкальные игры: зашифрованные слова, музыкальное лото, кроссворды, музыкальное домино и многое другое.

2. Подбор учебного материала должен быть не обычным: выбор несложных музыкальных пьес и даже разучивание их без детальной проработки, игра в ансамбле с преподавателем.

3. Преподаватель должен быть исключительно терпеливым, доброжелательным и питающий интерес к своему ученику, несмотря на его данные.

Деятельность в сфере музыкального искусства имеет творческую природу, которая отражается через такие особенности, как образность, эмоциональность, вариативность создаваемой музыкальной продукции, диалогичность. Опора на эти сущностные характеристики музыкального искусства позволяет исполнителю реализовать свои индивидуальные творческие возможности и актуализирует психологическую подготовленность учащихся детской музыкальной школы к концертному выступлению.

Необходимость многостороннего исследования проблемы формирования психологической подготовки учащихся детской музыкальной школы к концертному выступлению рассматривается в последние годы как актуальная тема в музыкальной педагогике. Наиболее благоприятен для психологической подготовке учащихся детской музыкальной школы к концертному выступлению младший школьный возраст, так как именно в этот период закладывается базовая культура человека, фундамент всех видов мышления.

Всю деятельность учащихся детской музыкальной школы можно разделить на две основных части – репетиционную и концертную. Репетиционная деятельность состоит из нескольких этапов, каждый из которых предъявляет к психике учащегося музыканта свои требования. Первый этап работы над музыкальным произведением – создание целостного воображаемого музыкального образа. На данном этапе необходимо: ознакомление с нотным текстом (за инструментом и без него); накопление по возможности большого количества информации о форме, стиле, жанре и других особенностях музыки, а также о личностных особенностях композитора; творческая переработка всей имеющейся информации. Второй этап – работа над деталями музыкального произведения (темп, технические сложности, форма, новизна и т.д.). Начиная с этого этапа все более высокие требования предъявляются к психомоторике музыканта-исполнителя. При этом особые требования предъявляются не к силе мышц, а к скорости и точности микродвижений кисти и особенно пальцев. Одной из важных задач второго этапа является выучивание произведения наизусть. Третий этап – создание целостного музыкального образа. Здесь можно выделить пробные проигрывания произведения в целом, корректировку с учетом реального целого, отшлифовку «стыков» между деталями. Исходя из реальных исполнительских возможностей окончательно уточняются темпы, динамика, агогика, исполнительские и художественные приемы. Высокие требования предъявляются к мышечной выносливости исполнителя, к устойчивости внимания, а также к волевым качествам.

Подход к подготовке публичного выступления глубоко индивидуален. Опыт учащихся детской музыкальной школы к концертному выступлению свидетельствует о различии ее форм. Это может быть:

полная готовность всех музыкальных произведений, включенных в концерт за 5-7 дней;

«отслеживание» репертуара музыкальных произведений, включенных в выступление перед публикой за несколько дней; репетиция в день концерта по 1-2 часа, включающая в программу не только концертные произведения; обигрывание в день концерта всех сочинений, входящих в программу целиком.

Концертное исполнение – итог и кульминационный момент всей проделанной работы исполнителя над музыкальным произведением. Его главная цель – раскрыть музыкально-художественный замысел произведения

при высочайшей культуре исполнения сочинения. Для того чтобы концерт прошел успешно, обязательными условиями становятся артистизм и интуитивная установка учащихся детских музыкальных школ, при этом исполнителю необходимо: мобилизовать духовные и физические силы, иметь соответствующий настрой, уметь держаться на сцене, любить и проявлять интерес к исполнительской деятельности, обогащать собственный репертуар, пропагандировать свое искусство.

Концерт является одной из форм исполнительской практики. По мнению Ю.А.Цагарелли, важным фактором успешной концертной деятельности является умение создать контакт с аудиторией [2, 19 с.]. Этому в немалой степени способствует психологическая подготовка учащихся детской музыкальной школы к концертному выступлению.

Эмоциональное восприятие музыки – важный момент в исполнительском творчестве. Не обладая им, невозможно передать свое отношение к музыкальному образу и выявить художественный замысел музыкального произведения. Эмоциональное состояние исполнителя, его темперамент и вдохновение влияют на исполнительский процесс в целом.

Нередко камнем преткновения для учащихся детских музыкальных школ является волнение при проведении концертного выступления. Оно может либо способствовать более яркому исполнению либо отрицательно сказаться на выступлении. Поэтому очень важно воспитывать в сознании исполнителя чувство огромной радости и одухотворенности от общения с публикой. Лишь тогда можно говорить о настоящей удовлетворенности от концертного исполнения. Психологическая подготовка учащихся детской музыкальной школы к концертному выступлению становится актуальной проблемой для музыкального педагогического коллектива.

Список использованной литературы

1. Назарбаев Н.А. Стратегия «Казахстан-2050»: новый политический курс состоявшегося государства. Послание Президента Республики Казахстан – Лидера нации Н.А.Назарбаева народу Казахстана. // Казахстанская правда. 14 декабря 2012.
2. Цагарелли Ю.А. Психология музыкально-исполнительской деятельности. Учебное пособие. – Санкт-Петербург: СПб.: Композитор, 2008. – 368 с.
3. Петрушин В.И. Музыкальная психология. – М.: Владос, 1997. – 384 с.

ОӘЖ 373.5.02.016:004(574)

Қами А. Е.

4 курс студенті, Қазақ Ұлттық қыздар педагогикалық университеті, Алматы қ.

Ғылыми жетекші: Салғараева Г.И.

т.ғ.к., Қазақ Ұлттық қыздар педагогикалық университеті, Алматы қ.

СТУДЕНТТЕРДІҢ ТАНЫМДЫҚ ІС-ӘРЕКЕТТЕРІН ҚАЛЫПТАСТЫРУДА АНИМАЦИЯЛЫҚ ФИЛЬМ ЖАСАУ ТӘСІЛДЕРІ

Ұсынылған мақалада қазіргі білім берудегі анимацияның рөлі мен қолданылуы туралы сөз болады. Қазіргі кезде танымдық белсенділіктің жоқтығы және оқуға деген мотивацияның нашар болуына байланысты мәселе өсіп келе жатқан ұрпақ арасында өте өзекті. Бұл жағдай бізді осы проблеманы шешудің жаңа, заманауи және стандартты емес жолдары мен тәсілдерін іздеуге мәжбүрлейді. Оқу анимациялық фильмін жасау процесін біз жоғары оқу орындары студенттерінің танымдық қызметін жандандырудың тиімді тәсілі ретінде қарастырамыз.

Түйінді сөздер: *оқу анимациясы, анимация принциптері, білім беру, танымдық қызмет, оқуға ынталандыру, оқыту мультфильмдері, пәнаралық байланыс, компьютерлік анимация.*

В представленной статье пойдет речь о роли и применении анимации в современном образовании. На данный момент проблема, связанная с отсутствием познавательной активности и слабой мотивацией к обучению, среди подрастающего поколения весьма актуальна. Эта ситуация заставляет нас искать новые, современные и нестандартные пути и способы решения данной проблемы. Процесс создания учебного анимационного фильма мы рассматриваем как эффективный способ активизации познавательной деятельности студентов высших учебных заведений.

Ключевые слова: *учебная анимация, принципы анимации, образование, познавательная деятельность, мотивация к обучению, обучающие мультфильмы, межпредметные связи, компьютерная анимация.*

The role and use of animation in modern education is discussed. The problem associated with the lack of cognitive activity and weak motivation to learn among the younger generation is very urgent at the moment. This situation forces

us to seek new, modern and unconventional ways of solving this problem. We view the process of creating an educational animated film as an effective method of enhancing the cognitive activity of students at school.

Key words: *educational animation, principles of animation, education, cognitive activity, motivation for learning, teaching cartoons, interdisciplinary connections, computer animation.*

Қоғамдық тәртіпті түбегейлі қайта құру және реформалау жағдайында мемлекеттік саясаттың маңызды бағыттарының бірі, білім беру болып табылады. Қоғамда бұрын-соңды болмаған әлеуметтік және мәдени өзгерістерге байланысты, қазіргі өмірдің барлық салаларында уақтылы және өзекті шешімдерді талап ететін жаңа проблемалар туындайды.

Бүгінгі күні білім беру жүйесінде өскелең ұрпақтың танымдық қызығушылығының жоқтығына байланысты, проблема ерекше маңызға ие. Өкінішке орай, бұл мәселе жалпы білім беретін мектеп оқушылары арасында өте өзекті. Бұл мақалада анимация сияқты мәдениет пен өнердің осындай құбылысын қолдану, оның қазіргі білім берудегі мүмкіндіктері туралы сөз болады.

Біз анимация ойын-сауық емес, педагогикалық құрал деп түсінеміз. Оқу анимациялық фильмін жасау, оқушылардың танымдық қызметін белсендіру тәсілдерінің бірі ретінде қарастырылады. Пайда болғаннан бастап анимация мәдениет және өнер тарихында ерекше орын алды. Көрерменді анимациялық суреттер таңқалдыра алатын ойын-сауық ретінде, өзіне тән ерекшеліктері мен мүмкіндіктері бар бірегей өнер түріне айналды. "Мультипликация-бұл поэзия және оның поэзиялық мүмкіндіктері шын мәнінде сарқылмайды" [1, с. 14].

Анимация мүмкіндігі ойын-сауық саласында ғана емес, білім беру саласында да үлкен орын алады. Адам, әсіресе балалар әр түрлі визуалды бейнелер арқылы білімді жақсы қабылдайды және меңгереді. Белгілі психолог Л. С. Выготский балаларда көрнекі-бейнелі ойлауы басым екенін атап өтті [4].

Қазіргі кезеңде білім беру практикасында анимацияны қолдану өте өзекті мәселе болып отыр. Бірінші кезекте бұл анимацияның оқушыларға қызығушылығын тудыруына, сол арқылы оларды білім беру үдерісіне тарту мүмкіндігіне ие. Анимациялық фильмдерді жасау бойынша оқыту әдістемелерінің жеткіліксіз екенін атап өткен жөн.

Жеке анимациялық фильмін жасау материалды жақсы зерделеуге, танымдық қызметті жандандыруға, тек жасаушының ғана емес, көрерменнің де қызығушылығын арттыруға мүмкіндік береді. Қажетті ақпаратты жинау, сценарий мен диалогтар бойынша жұмыс істеу, кейіпкерлер мен раскадрларды құру, анимациялық өнердің түпнұсқаларын зерттеу, әрбір бастауыш педагогтың құнды әдістемелік қоры болып табылады. Бұдан әрі осы негізде олар өздері оқытатын анимациялық шығармаларды әзірлейді.

Анимациялық фильм жасау оқушылардың эстетикалық және кәсіби дамуына жағымды әсер етеді. Ол, өз кезегінде, болашақ педагогтардың әр түрлі қызмет түрлерін меңгеруде, бастапқы практикалық тәжірибе алу мүмкіндігін қарастырады.

Бүгінгі күні компьютерлік анимация ең танымал, сондықтан ақпараттық ғылымдармен және пәндермен байланысы өте көп. Сондықтан компьютер-анимация жасау құралдарының бірі болып табылады.

Анимациялық өнердің мәні- оның жеке ерекшелігінде, бірегей және оған тән заңдар мен қағидаттарда, құру тәсілдерінде емес. Бағдарламаны табысты іске асырудың негізгі факторы анимация принциптерін меңгеруді және сауатты пайдалануды бөліп көрсетеміз. Қажетті ақпаратты іздеу, жорамалдау және сценарий бойынша жұмыс, материалды терең ұғынуға алып келеді және танымдық іс-әрекетті белсендірудің маңызды сәті болып табылады.

Бағдарламаның теориялық бөлімі анимациялық өнердің даму тарихымен анимациялық фильмдер өндірісінің түрлері мен технологияларымен танысуды білдіреді. Оқу мультфильмін құрудың негізгі техникалары мен әдістерін талдау, композиция негіздері, принциптері, анимация заңдылықтары туралы мәліметтер берілген.

Жұмыс негізінен үш өлшемді анимация жасау – Zbrush 2018, Maxon CINEMA 4D Studio бағдарламалары бойынша жүргізілді. Анимациялық бағдарламада оқыту көп жағдайда аспаптар мен олардың мүмкіндіктерін үйрену емес, анимация принциптері мен заңдарын зерттеу және пайдалану, әрі қарай өздерінің оқу анимациялық фильмін жасау кезінде оларды қолдану арқылы құрылады.

Ерекше назар таңдалған тақырып бойынша материалдарды жинауға, таңбалардың дизайнына және раскадрларға жұмыс істеуге бөлінді. Кейіпкерлер мен кейіпкер анимациясын дамытуға ерекше назар аударылды. Анимациялық фильм түрлі жастағы оқушыларға арналған көрнекі құрал ретінде пайдаланылуы мүмкін. Осыдан оқушылардың жас ерекшеліктерін ескере отырып, әр түрлі кейіпкерлердің анимациясын жасау және жұмыс істеу қажеттілігі туындайды. 1-суретте мультфильмнен кейіпкердің бейнесі келтірілген.



Сурет 1. Кейіпкердің бейнесі

Анимация оларға сценарий жазу, сөйлеу дамуы (рөлдерді дыбыстау), техника (әр түрлі жабдықтармен жұмыс), музыкада (дыбыстық сүйемелдеу) арқылы әдебиетте өз дағдылары мен қабілеттерін көрсетуге мүмкіндік береді. Таңбаларды жасау кезінде сурет салу және түрлі қолданбалы өнер дағдылары қалыптасады.

Анимациялық сабақты аяқтаудың қорытындысы бойынша әрбір оқушы өзінің жеке анимациялық фильмін жасады. Сауалнамаға сәйкес, осы бағдарлама бойынша жұмыс істеген кезде игерілген материал сапасының пайызы өсті. Білім алушыларды құру барысында таңдап алынған мультфильм тақырыбы мен әртүрлі оқу пәндері арасында пәнаралық байланыстар орнатылды.

Осы курсты өткен әрбір оқушы анимациялық өнердің заңдары мен принциптерін қолдана отырып, анимациямен айналысуды жалғастырады.

Оқыту мультфильмдерін әзірлеу барысында студенттер қиын түсінікті құбылыстар мен үрдістерді белсенді түрде талқылады, нәтижесінде анимацияны қолдану арқылы әртүрлі және стандартты емес шешімдер ұсынылды. Алынған мәліметтер оқушының танымдық белсенділігінің артқанын көрсетеді.

Пайдаланылған әдебиеттер тізімі

1. Асенин, С.В. Волшебники экрана. Эстетические проблемы современной мультипликации [Текст] / С.В. Асенин. – М.: Искусство, 1974. – 288 с.
2. Бахметьев, Д.А. Анимация как фактор формирования духовных и эстетических ценностей [Текст] / Д.А. Бахметьев // ПОИСК: Политика. Обществоведение. Искусство. Социология. Культура: научный и социокультурный журнал. – М.: МГУ ПС (МИИТ), 2015. – Вып. 3(50). – 161 с.
3. Волобуев, В.А. Философия искусства: монография: в 2 кн. [Текст] / В.А. Волобуев. – Кн. 1. – М.: МГПУ, 2014. – 152 с.
4. Выготский, Л.С. Психология искусства [Текст] / под общ. ред. В.В. Иванова; коммент. Л.С. Выготского, В.В. Иванова; вступ. ст. А.Н. Леонтьева. – 3-е изд. – М.: Искусство, 1986 – 573 с.
5. Полянская, А.В. Генезис компьютерной визуализации учебной информации в педагогическом знании [Текст] / А.В. Полянская // ВЕСТНИК Российского университета дружбы народов. Сер. Информатизация образования. – М.: ИПК РУДН, 2013. – С. 21–28.
6. Хитрук, Ф.С. Профессия – аниматор [Текст]: в 2 т. Т. 1 / Ф.С. Хитрук. – М.: Гаятри, 2008. – 304 с.
7. Halas John Timing for Animation 2nd Edition / John Halas, Harold Whitaker, Tom Sito // Focal Press, 2009. – P. 174.
8. Johnston Ollie The Illusion of Life: Disney Animation Hardcover / Johnston Ollie, Frank Thomas // Walt Disney Productions, 1981. – P. 576.
9. Williams Richard The Animator's Survival Kit: A Manual of Methods, Principles and Formulas for Classical, Computer, Games, Stop Motion and Internet Animators / Williams Richard // Faber and Faber, 2009. – P. 392.

Құсманова А.

магистрант, Қазақ инновациялық гуманитарлық-заң университеті, Семей қ.

Ғылыми жетекшісі: Абдуллина Г.К.

педагогика және психология кафедрасының аға оқытушысы, Қазақ инновациялық гуманитарлық-заң университеті қ. Семей

НЕВРОТИКАЛЫҚ ҚОБАЛЖУЛАРДЫ ҚАЛЫПҚА КЕЛТІРУДЕГІ ПСИХОТЕРАПИЯЛЫҚ ӘДІСТЕРДІҢ МАҢЫЗЫ

Мақаладаневротикалық қобалжуларды қалыпқа келтірудегі психотерапиялық әдістердің маңызыжан-жақты қарастырылған.Невротикалық қобалжуларды қалыпқа келтіру және алдын алуда релаксация әдістерін қолдану ерекшеліктері сипатталған. Релаксация әдістерін қолданудың техникасы талданған.

Түйін сөздер: *невротикалық қобалжулар, релаксациялық қатынас, релаксациялық әдістер, психотерапия.*

В статье всесторонне рассмотрена важность психотерапевтических методов при коррекции невротических переживаний. Описаны особенности применения релаксационных методов при коррекции и профилактике невротических переживаний. Проанализирована техника применения релаксационных методов.

Ключевые слова: *невротические переживания, релаксационное отношение, релаксационные методы, психотерапия.*

The article comprehensively examines the importance of psychotherapeutic methods in the correction of neurotic experiences. The features of the application of relaxation methods for the correction and prevention of neurotic experiences are described. Analyzed the technique of application of relaxation methods.

Keywords: *neurotic experiences, relaxation attitude, relaxation methods, psychotherapy.*

Қазіргі таңда қоғамдағы кездесетін қиыншылықтарға, өзгерістерге байланысты невротикалық көңіл - күй байқалады. Біздің қоршаған ортамызда толып жатқан түрлі жағымсыз жағдайлар адамның жүйке-жүйесіне әсер етпей қоймайды. Невротикалық қобалжулардың дамуына және пайда болуына әкелетін себептердің өзіндік ерекшеліктері бар. Бұл себептерді шартты түрде екі топқа бөлуге болады. Объективті немесе сыртқы орта факторы және субъективті, индивидуалды - тұлғалық ерекшеліктерге тәуелді факторлар. Әсіресе, балалардағы невроздар дамуына ықпал ететін сыртқы орта факторларға отбасындағы жағымсыз факторлар және балалар тәрбиеленетін мекемелермен, кәсіби іс-әрекетпен, мемлекеттегі әлеуметтік - экономикалық жағдайымен байланысты факторлар жатады. Сыртқы орта факторларының маңызы балалық және жасөспірімдік кезеңдерде жоғары болады.

Невротикалық қобалжуларды қалыпқа келтіру және алдын алуда психотерапияның клиникалық – бағдарлы және жеке адамға бағдарлы әдістерінің ішінде релаксация әдістерінің маңызы зор. Психотерапиялық және релаксация әдістерін тәжірибеде қолдану арқылы нәтижелілігін дәлелдеген терапиялық мектептер бар: Г.Юнгтың психоаналитикалық бағыты, Экзистенциалды терапия, К.Роджерстің клиентке бағытталған терапиясы, И.Ялом мен Р.Мэйдің экзистенциалды терапиясы, В.Франклдың логотерапиясы, Эдмунд Джекобсон пен Джозеф Вольпенің «сенсбилизация – десенсбилизациясы», Гриндер және Бендлердің «Нейролингвистикалық бағдарламалау», Э.Берннің «Трансактілік анализ», Якоб Леви Мореноның «психодрамасы»және т.б.

Релаксация әдістері арқылы невротикалық қобалжуларды қалыпқа келтіруде және алдын алуда жағымды өзгерістер байқалған. Бұл әсерлер релаксациялаушы (босаңсыту) және психотерапияның көмекші әдістерінің бірін құрайтын суггестивті әдістің ықпалдарынан пайда болады. Релаксация әдістерін жүргізу үш кезеңнен тұрады:

- релаксация әдістерін жүргізугеалдын – ала дайындық кезеңі;
- релаксация әдістерін жүргізугезеңі;
- адамдарменбайланысты жүзеге асыру кезеңі.

Неміс ғалымдары М. Перре мен У. Бауманн релаксация әдістерін жүргізу, белгілі бір мақсаттары мен құрылымдары сәйкес келетін, бөлек-бөлек кезеңдерден (фазалардан) тұратын үрдіс деп көрсеткен. Релаксация әдістерін жүргізуфазаларына жататындар: релаксациялық қарым-қатынасты орнатуды көрсету мен мақсаттарды түсіндіру, терапиялық шараларды қолдануды үйрету және көрсету, релаксацияның басталуы мен аяқталуын дұрыс бағалау. Әрбір фазаның өзіне сәйкес мақсаттары бар:

Невротикалық қобалжуларды қалыпқа келтіруде релаксация әдістерін жүргізудегі мақсаттар түрлі жолдармен жүзеге асырылады:

- эмпатияның (жағымды күйдің) көрінуі;
- «ойын шарттарын» түсіндіру; - релаксациялық байланыс орнату;
- психотерапиялық әртүрлі техникаларды қолдану;

- релаксация өткізілуін үздіксіз бақылау мен бағалау;
- сеанстар санын диагностикалау мен қысқарту.

Релаксация әдістері – тәжірибеде меңгерілген манипулятивті техникалар жиынтығы ғана емес, невротикалық қобалжуларды қалыпқа келтірудегі психологтың тиімді шешімін дербес қолдануы, ғылым мен өнер арасында орнайтын шығармашылық үрдіс. Релаксация әдістерінің аяқталуы кезеңінде кері байланысты орнатудың міндеттілігі, психологтың жауапкершілігін арттырып, кәсіби сенімділіктің жоғарылауына жағдай туғызады.

Невротикалық қобалжуларды қалыпқа келтірудегі психотерапиялық және релаксация әдістерін қолданудың өзіндік техникасы бар. Негізгі техника қатынас орнату, сенімді қарым-қатнас орнату, конфликттермен танысу, конфликттерді сараптау, қолдау көрсету.

1. Қарым-қатнас орнату немесе танысу: бірінші топтық процесте сенімді адам аралық қатынас орнатуға негізделген бірінші сабақта топ мүшелері контактіні жеңілдету негізінде лақап есімдермен танысады. Танысу өте кіші топта немесе аарасында жүзеге асады. Физикалық контакт кеңейеді: жұптар бір-бірінің қолдарын, бет-пішінін зерттейді.

2. Сенімді қарым-қатнас орнату. Топта бірінші сабақта контактіге түсе алмайтындықтан жалғыздықты сезінетін бірнеше адамдар бар. Таныспай жатып өз сезімдерін біреуге сеніп айту әр кімге жеңіл түспейді, өзінің жалғыздығымен басқаларға сенбеушілікті жоюдың көптеген түрлері бар.

3. Топқа ен (прорвись). Топтағы ойынға қатысушылар бір-бірінің қолдарын ұстап шеңбер құрады. Ал өзін жалғыз сезінген шетте қалған адам психологтың тапсыруы бойынша осы шеңберді бұзып, ішке кіруі керек. Осыртта қалған адамды кіргізбеуге тырысып бағады, ақыр соңында өздеріне қабылдайды. Ішке кірген ойыншы жалғыздықты жеңуі үшін белгілі күш жұмсау керектігін түсінуі керек.

4. Сенімді құлау немесе сақтану. Қатысушылар жұптарға бөлінеді. Жұптардың біреуі көзін жұмған күйінде шалқасынан құлайды. Ал келесі біреуі оны ұстап қалатынына сенімді. Екінші адам құлатып алмауы керек.

5. Конфликтіні қарастыру. Конфликтіні тудыратын топтағы жарыс, бәсекелесу және лидерлік үшін күрес. Көп жағдайларда конфликттер вербалды түрде қарастырылады. Психолог конфликтіге түскен топ мүшелерін бірін-бірітындауға шақырады, ашық және тікелей өз ойларын айтуға тек өз сезімі емес, қарсылас сезіміне мойын бұруға шақырады.

Сондайақ, *невротикалық қобалжуларды қалыпқа келтіруде денелік-бағдарланған топтарда психотерапиялықжәне релаксация әдістерін қолданудың техникалары аса маңызды.* Невротикалық қобалжу жағдайларындакөптеген денелік бұзылыстар (осанка, дем алу), бүкіл ағзадағы баланстың бұзылуы және психикалық бұзылыстар жиі кездеседі. Невротикалық қобалжулардан ағзада физиологиялық өзгерісер болады: жүрек қағысы мен демалыс жиелейді, бет, мойын, бұлшықеттері күйзеліске ұшырайды. Адам тіпті невротикалық қобалжулардың әсерін сезбесе де, бүкіл ағзаға теріс әсер етеді. Денелік-бағдарланған топтарда А. Лоуэннің биоэнергетикалық анализ, М. Фельденкрайс әдісі, Ф. Александер әдісі, А. Янов әдісі қолданылады.

Невротикалық қобалжу жағдайларында денелік бағдарланған топтарда релаксацияның: демалу жаттығулары (денелік күйлерді түсінуге жағдай жасайды); қозғалыстық жаттығулар; топ қатысушылары арасындағы физикалық байланысы әдістері қолданылады. Демалу жаттығулары – денелік бағдарланған топтардағы классикалық жаттығулар. Оған демалуды тоқтату, босану және толық демалу кіреді. Невротикалық қобалжу жағдайларындақозғалыстық жаттығуларды жиі қолданады. Адамның қозғалыстарын түрлі спецификалық белгілер арқылы сипаттауға болады. Мұндай белгілерге: қозғалыстық ептілік, қозғалыстық ырғақ, қозғалыстық индивидуалды ағымы қозғалыстық сенімділік және координация. Қозғалыстық ептілік жеке тұлғаның жалпы психофизикалық күйін сипаттайды және көңіл-күйдің әсеріне тәуелді. Релаксация әдістерінде қозғалыстық ырғақ күйзеліспен босанудың кезектесуі көрінеді. Тым жоғары ішкі қозу немесе психикалық артта қалу қозғалыстық сенімділік және координациялық сәттілікті төмендетеді.

Невротикалық қобалжу менжағымсыз жағдайларды болдырмау және алдын алуда релаксация әдістерінен басқа психотерапияның музыкатерапия, библиотерапия, имаготерапия, арттерапия, нагуртерапия, логотерапия, гештальттерапия, трансактіліканаллиз, проективті суретсалуәдістерінің де маңызы өте зор.

Пайдалынылған әдебиеттертізімі

1. Макеев Г. Неврозы – вечная проблема. ВИТА. Традиции. Медицина. Здоровье. 2008.
2. Захаров А.И. Неврозы у детей и психотерапия. – СПб. 2007.
3. Захаров А.И. Происхождение детских неврозов и психотерапии. М.: ЭКСМО-Пресс, 2009. 448 с.
4. Свядош А. М. Неврозы и их лечение. М., 2001.
5. Дорошкевич М.П. Неврозы и невротические состояния у детей и подростков (медико-педагогический анализ механизма развития). - Минск: Беларусь, 2004.
6. Никольская И. М., Грановская Р. М. Психологическая защита у детей. СПб., 2000.

Оралканова И.А.

PhD доктор, Шәкәрім атындағы мемлекеттік университеті, Семей қ.

Рымханова Қ. Н.

*магистрант, Қазақ инновациялық гуманитарлық-заң университеті, Семей қ.***БОЛАШАҚ ПЕДАГОГ-ПСИХОЛОГТАРДЫҢ ШЫҒАРМАШЫЛЫҚ ҚҰЗІРЕТТІЛІГІН
ҚАЛЫПТАСТЫРУ**

Мақаланың негізгі мақсаты: мұғалімнің тұла бойында шығармашылық құзіреттілікті қалыптастыру, дамыту. Мақалада педагогикалық және психологиялық әдебиеттердің түрлі санаттарына сараптама жасалған. Қазіргі қазақстандық педагог-психологтардың ойлары айқындалған.

Кілт сөздер: құзіреттілік, біліктілік, шығармашылық, шығармашылық құзіреттілік.

Главной целью статьи является определение следующих понятий: «компетентность» и «творческие компетенции». В статье анализируются различные интерпретации названных категорий в рамках педагогической и психологической литературы. Мнения современных, отечественных педагогов, психологов.

Ключевые слова: компетенция, компетентность, творчество, творческие компетенции.

The main purpose of the article is to define the following concepts: “competence” and “creative competence”. The article analyzes various interpretations of these categories in the framework of pedagogical and psychological literature. Opinions of modern, domestic pedagogues, psychologists.

Keywords: competence, competence, creativity, creative competence.

Мемлекет басшысы Н. Ә. Назарбаевтың «Болашаққа бағдар: рухани жаңғыру» атты мақаласында елбасы тұтас қоғамның және әрбір қазақстандықтың санасын жаңғыртудың бірнеше бағытын атап өтті. Соның бірі бәсекелік қабілет пен білімнің салтанат құруы. «Қазіргі таңда жеке адам ғана емес, тұтас халықтың өзі бәсекелік қабілетін арттырса ғана табысқа жетуге мүмкіндік алады... Болашақта ұлттың табысты болуы оның табиғи байлығымен емес, адамдарының бәсекелік қабілетімен айқындалады [1]. Технологиялық революцияның беталысына қарасақ, таяу онжылдық уақытта қазіргі кәсіптердің жартысы жойылып кетеді. Экономиканың кәсіптік сипаты бұрын-соңды ешбір дәуірде мұншама жедел өзгермеген. Бұл жағдайда кәсібін неғұрлым қиналмай, жеңіл өзгертуге қабілетті, аса білімдар адамдар ғана табысқа жетеді.» [3]. Кез-келген түлектін болашаққа ықтималды дайындығын қамтамасыз етудің негізі білім беру жүйесі мен білікті педагогтар. Қарқынды технологиялардың даму барысында педагогтарға тек сабақ беру әдістемесін жаңартып қана қоймай, өздігімен өз мамандығына сай жаңалықтар мен инновацияларға өздігімен қызығушылық танытуы керек. Көптеген ресурстар арасында қажеттісін, ақпаратталғанын таңдап, жұмыс барысында қолдану амалдарын өздігінен ойластыра білуі қажеттілігі туындап отыр. Ол үшін педагог-психологтардың шығармашылық құзіреттілігін алдымен анықтап, дамытқан жөн [4].

Шығармалыққа деген қабілетті дамыту және диагностикалау мәселесі шығармашылық психологияның негізгісі болып отыр. Болашақ педагог-психологтардың шығармашылық құзіреттілігін зерттеу шығармалық қабілеттері мен құзіреттілігінің қиылысуында қарастырылады. Шығармашылық қабілетті анықтаудың осы күнге дейінгі әдістері жеткілікті (эмпирикалық зерттеулер, ТРИЗ Г. С. Альтшуллер, Уильям Уильямстың шығармашылық сынағының модификацияланған және бейімделген нұсқасы САР (дивергентті ойлау қабілетіне тест және тұлғалық шығармашылық сипаттамалары үшін тест), А.Н. Воронинмен бейімделген, Е. Торренстің невербальды шығармашылық әдістемесі, Медниктің вербальды шығармашылық әдістемесі және т.с.с.)

Мұғалімге өз ісінің маманы болумен қатар, оның бойында баланы жақсы көру, баланың көзқарасы мен пікірін сыйлау, тыңдай білу керек [5]. Психологтер де, педагогтер де адамның рухани интеллектуалдық, кәсіби шығармашылықпен өзін-өзі дамытуы өмірінің әр кезеңінде әрқалай деп көрсетеді. Болашақ мұғалім: - ол өзінің пәнін біліп қана қоймай, сонымен қатар педагогикалық үдерістегі әр қатысушының орнын көре біліп, оқушылардың іс-әрекетін ұйымдастырып, оның нәтижелерін алдын ала байқап, мүмкін болатын жағдайда артта қалушылықты реттеуді меңгеруі; - оқушылардың негізгі: құндылық-бағдар, жалпы мәдениет, оқу-танымдық, ақпараттық, әлеуметтік-тұлғалық құзырлылықтарын қалыптастыруға дайын; - білімге ерекше қажеттілігі бар балалармен жұмыс істеуді жүзеге асыра білуі керек. Қазіргі өмір талабына сай педагогикалық жоғары оқу орындары білімді ғана емес, әрі тәрбиеші, әрі қоғамшыл, әрі зерттеуші, әрі ұйымдастырушы мұғалім даярлау керек екені бәрімізге белгілі. Әр қырлы оқытушы – тәрбиеші мұғалім даярлау күрделі үрдіс. Ал оған бағыт беруші, жол сілтеуші – білікті, шебер, парасатты ұстаздар. Оқу іс-әрекетінің өзіндік құндылығы кәсіби өзін-өзі анықтаудың неғұрлым алыс мақсаттарына бағынады. Адам тек білімнің өзі үшін ғана оқымайды, болашақта неғұрлым мәнді нәрсе үшін оқиды, бұл студенттік жаста неғұрлым көп дәреже де көрінеді [6]. Педагог-психологтар әр түрлі кезеңдегі жастардың бейімделуі кезінде пайда болатын проблемаларды шешіп және кеңестер беріп қана қоймай, сонымен қатар сол сыныптағы балалардың ішінен дарынды, қиын балаларды анықтап әрқайсымен жеке сұқпаттаса отырып, кеңес беруі қажет. Әр жастың санасын білім нәрімен

сусындатып, оны ары қарай тереңдете жалғастырып, қазіргі заманның талабына сай етіп даярлау, т.б. Бұлардың бәрі – педагог-психологтың қызметі. Қазіргі білім беру парадигмасы тұлғаның өзіндік дамуына ықпал етеді (К.А. Абульханова-Славская, А.Г. Асмолов, Б.Г. Ананьев, А.А. Бодалев, В.П. Зинченко, А.Н. Леонтьев, В.Н. Мясищев, В.А. Петровский, В.М. Розин, С.Л. Рубинштейн, В.И. Слободчиков, Д.И. Фельдштейн); педагогикалық практикадағы ізгілендіруді қамтамасыз етеді (Е.В. Бондаревская, Г.Н. Волков, И.Б. Котова, Е.Н.Шиянов); дамыта оқыту тұжырымдамасына негізделеді (В.В. Давыдов, Л.В. Занков, Е.Н. Кабанова-Меллер, З.И. Калмыкова, С.А. Смирнов, Г.А. Цукерман, Д.Б. Эльконин); оқу процесін өзара әрекет ретінде ұйымдастырады (Ю.К. Бабанский, П.Л. Гальперин, И.И. Ильясов, В.Я. Ляудис, М.И. Махмутов, Н.Ф. Талызина, Е.И. Унт, И.И. Чередов, Г.И. Щукина); танымдық қызығушылықты, дербестікті, шығармашылықты дамытады (Д.Б. Боговяленская, П.И. Пидкасистый, Я.А. Пономарев, Г.К. Селевко, Т.И. Шамова, Е.А. Яковлева); білім алушыны диагностикалауға және даралық жол табуға бағдарланған (Ю.З. Гильбух, К.М. Гуревич, Л.М. Фридман) [7, 8]. Аталған барлық бағыттар үшін жалпылық бұл студент тұлғасына, оның даралық ерекшеліктеріне, студенттердің әлеуеттік мүмкіндіктерін, өзіндік дамуын анықтау үшін арнайы әдістер мен тәсілдерді таңдау қажеттілігіне бағдарлану болып табылады. Сонымен, жоғары оқу орнында студенттерді оқыту ерекшеліктерін теориялық және практикалық әдебиеттерге жасаған талдау негізінде тұлғаны дамытудағы қарым-қатынасты жетілдірудің мәні, құрылысы және мазмұны нақтылауға; тұлғаны дамытудағы қарым-қатынасты жетілдіру моделін құруға, студенттердің тұлғалық дамуын қамтамасыз ететін критерийлерді, көрсеткіштерді және деңгейлерін анықтауға мүмкіндік берді. Сондықтан жоғары педагогикалық білім беруді реформалау, педагогикалық-психологиялық мамандардың көп деңгейлік дайындығына көшу, парасатты еңбек нарығында мамандардың бәсекеге қабілеттілігін қамтамасыз ету жағдайларында болашақ педагогтар мен психологтарды кәсіби-педагогикалық іс-әрекетке дайындау мәселесінің өзектілігі зор [9]. Маман дайындауда, ең алдымен, әрбір педагог-психологтің жеке тұлғасын қалыптастыру талап етіледі. Бұл ұзақ та күрделі процесс. Алайда, оның негізі кәсіби дайындау барысында жетіледі.

Қазіргі педагог-психологтың алдына: болашақ өркениетті, дәстүрлі демократиялық мемлекетті құратын жас ұрпақтың ең әуелі адамгершілік қасиеттерін қалыптастырып, содан кейін оның жан сапасын, тән сапасын арттырып, техникалық прогреске сәйкес жан-жақты қолданбалы білім беру міндеттері қойылады. Ол үшін мектептер қаражатпен, техникалық құралдармен, мәдени қажеттіліктермен толық қамтамасыз етілуі тиіс. Жалпы білім беретін мекемелердің іс-әрекетінің нәтижелігі, ең алдымен, педагогтар мен психологтарға байланысты. Олардың жеке тұлғалық қасиеттері, педагогикалық білігі, адамгершілік және ақыл-ой парасаты, педагогикалық мәселелерді шешуде шығармашылық ізденіске бой алдыруы, есеуі, өнегелілігі, денсаулығы мен рухани байлығы қоғамның әлеуметтік алғышарты болып табылады. Жоғары оқу орнында болашақ мұғалімді кәсіби-педагогикалық іс-әрекетке дайындау мәселесін О.А. Абдуллина, В.И. Андреев, Э.Ф.Зеер, Н.В.Кухарев, Е.В. Ткаченко, А.В. Усова және т.б. шешкен. Мұғалімнің педагогикалық шеберлігін зерттеуге (И.Я. Зязюн, Н.В. Кузьмина, В.А. Слостенин, Н.Н.Тарасович, Г.И.Хозяинов және т.б.) және педагогикалық техниканы жетілдіруге ерекше көңіл бөлінген (Ю.П. Азаров, А.А. Кан-Калик, Л.И. Рувинский және т.б.). Психологиялық-педагогикалық әдебиеттерді сараптау кәсіби-педагогикалық дайындықтың жоғары оқу орны студенттерінде қалыптастыруға қажетті мынадай ең маңызды жақтарын бөліп қарастыруға мүмкіндік береді: педагогикалық іс-әрекеттің әр түрлі компоненттері (Ф.Н. Гоноболин, Н.В. Кузьмина, В.А. Слостенин және т.б.); зерттеу біліктері мен дағдылары (О.А. Абдуллина, А.И. Щербаков, Н.М. Яковлева және т.б.); оқу процесінде тәрбие міндеттерін шешуге даярлық (Н.Ф. Белокур, С.Е. Матушкин, П.И. Чернецов және т.б.); шығармашылық педагогикалық іс-әрекетке даярлық (К.А. Абульханова-Славская, Ю.П. Азаров, А.А. Вербицкий, В.А. Кан-Калик, Ю.И. Кулюткин, Н.В. Кухарев, Г.С. Сухобская және т.б.); педагогикалық сараптама, өз педагогикалық іс-әрекетінің рефлексиясын жасау қабілеттілігі (Ю.А. Конаржевский, Г.Н. Сериков, В.А.Черкасов, Т.И.Шамова және т.б.). Сонда болашақ педагогтарды кәсіби іс-әрекетке дайындаудың кейбір аспектілері зерттелген [10,11]. Сол сияқты психологтарды да кәсіби іс-әрекетке дайындау біршама қарастырылған. Ал екі мамандықты Қазақстан республикасында біріктіріп дайындау жағдайы жолға қойылғанда, жоғары оқу орындарында педагог-психолог мамандарды кәсіби іс-әрекетке дайындаудың теориясы күні осы кезге дейін психология мен педагогика ғылымдарында анықталмаған. Жаңа қоғам кеңістігінде жас ұрпаққа жаңаша білім беру жолында түбегейлі өзгерістер жүріп жатыр. ХХІ ғасыр ғылым мен білімнің қарыштап дамыған ғасыры деп аталатыны мәлім.

Сондықтан қазіргі ұстаз шәкіртіне ғылым негіздерінен мәліметтер беріп қана қоймай, оны дүниежүзілік білім, ақпарат, қатаң бәсеке жағдайында өмір сүріп, жаңа дәуір жаңалықтарымен суарылып отыруға тиісті [12,13]. Бұл істе нәтижеге қол жеткізу үшін, мұғалім – қоғамдағы болып жатқан тез өзгеріп тұратын әлеуметтік-экономикалық, педагогикалық өзгерістерге тез төселгіш, жаңаша ойлау жүйесін меңгерген, жан-жақты білімдарлығы, тұтас дүниетанымы болуы қажет. Өз пәнінің шеңберінде қалып қойған мұғалім балаға білім, тәрбие берудегі биік мақсаттарға жете алмайтыны анық. Қазақстанның бүгіні мен ертеңі жас ұрпақтың еншісінде. Ал жас ұрпақты жан-жақты, терең білімді, интеллектуалдық деңгейі жоғары етіп қалыптастырудың бірден-бір жолы – оқушыға білімді терең игертудің тиімді әдіс-тәсілдерін іздестіру, шығармашылыққа жетелеу. Бұл жағдайда мұғалімнің терең біліктілігі қажет.

Пайдаланылған әдебиеттер тізімі

1. Қазақстан Республикасының «Білім туралы» Заңы. - Астана, 2000.

2. Қазақстан Республикасында Білім беруді дамытудың 2011-2020 жылдарға арналған мемлекеттік бағдарламасы. – Астана, 2011.
3. Қоянбаев Ж.Б., Қоянбаев Р.М. Педагогика. - Алматы, 2002.
4. Тұрғынбаева Б.А. Мұғалімдердің шығармашылық әлеуетін біліктілікті арттыру жағдайында дамыту. – Алматы, 2005.
5. Жаксыбаева А. Ж. Болашақ педагог-психологтардың кәсіби және тұлғалық қасиеттерін қалыптастыру // Молодой ученый. - 2014. - №1.2. - С. 55-57.
6. Пахтусова Н. А. Профессионально-творческая компетентность как системное качество подготовки будущего педагога // Вестн. Челябинского гос. пед. ун-та. 2010. № 10. С. 160–166.
7. Зимняя И. А. Общая культура и социально-профессиональная компетентность человека // Высшее образование сегодня. 2005. № 11. с. 14-20.
8. Креативная педагогика и психология Текст. / А. В. Морозов, Д. В. Чернилевский. М.: Академический Проект, 2004. - 560 с.
9. Насырова, Э. Ф. Формирование профессиональной компетентности учителя технологии и предпринимательства в процессе обучения дисциплинам предметной подготовки: Дис. канд. пед. наук Текст. / Э. Ф. Насырова; СурГУ. Сургут, 2007. - 183 с.
10. Педагогика профессионального образования Текст. / Под ред. В. А. Слостенина. М: Академия, 2004. - 368 с.
11. Песталлоци, И. Г. Избранные педагогические сочинения: в 2 т. Текст. / И. Г. Песталлоци. -М., 1981.
12. Сериков, В. В. Компетентный подход к разработке содержания образования: от идеи к образовательной парадигме Текст. / В. В. Сериков // Известия ВГПУ. 2003. - № 1. - С. 116.
13. Слостенин, В. А. Педагогика; инновационная деятельность Текст. / В. А. Слостенин, Л. С. Подымова. М.: Изд-во Магистр, 1997. - 308 с.

ОӘЖ 159.9

Сабит Н.С.

магистрант, Қазақ инновациялық гуманитарлық-заң университеті, Семей қ.

Ғылыми жетекшісі: Абдуллина Г.К.

педагогика және психология кафедрасының аға оқытушысы, Қазақ инновациялық гуманитарлық-заң университеті Семей қ.

ЖҮЙЕЛІК СЕНСИБИЛИЗАЦИЯ ЖӘНЕ ДЕСЕНСИБИЛИЗАЦИЯ ӘДІСІ АРҚЫЛЫ МІНЕЗ-ҚЫЛЫҚТЫ КОРРЕКЦИЯЛАУ ТЕХНИКАСЫ

Мақалада жүйелік сенсублизация және десенсублизация әдісі арқылы мінез-қылықты коррекциялау техникасы жан-жақты қарастырылған. Мінез-қылықтың ерекшеліктері мен қалыптасуы жайлы ғылыми зерттеулер сипатталған. Қазіргі кезеңде жүйелік сенсублизация және десенсублизация әдісінің маңыздылығы талданған.

Түйін сөздер: *жүйелік сенсублизация және десенсублизация әдісі, мінез-қылық, коррекциялау.*

В статье всесторонне рассмотрена коррекционная техника поведения методами систематической сенсублизации и десенсублизации. Описаны научные исследования о формировании и особенностях поведения. Проанализирована важность методов систематической сенсублизации и десенсублизации на современном этапе

Ключевые слова: *метод систематической сенсублизации и десенсублизации, поведение, коррекция.*

The article comprehensively reviewed the correctional technique of behavior using systematic sensitization and desensitization methods. Scientific studies on the formation and characteristics of behavior are described. The importance of systematic sensitization and desensitization methods at the present stage is analyzed.

Key words: *method of systematic sensitization and desensitization, behavior, correction.*

Мінезкөп қасиеттің бірлігі, түрлі өзгешеліктің қосындысы, сонымен қатар адамды әр қырынан көрсететін қасиет; мінезөз алдына дараланған тұлғалық болмысты құрастырушы әрекет қылықтардың сеп түртікілері мен әдістерінің тұрақтанған жүйесі. Адам мінезінің шынайы өміріне тәуелді қалыптасатындығы туралы теорияның негізін В.Н. Мясин пен Б.Г. Ананьев қалаған. Мінез бітістері мен мінез ерекшеліктерінің қалыптасуы жайлы көптеген зерттеулер бар. Атап айтқанда Л.С. Выготский, С.Л. Рубинштейн, Қ. Жарықбаев, Е.И. Игнатъев, Ф.И. Гоноболлин, А.А. Люблинская, Ф. Гулмадов, Л.Д. Библешвили, Л.Д. Воронцова, С.Ф. Гагарина, Л.А. Гапоненко, М.И. Губриенко, Л. Золоторева, В.И. Петрова, Э.Ю. Марицацкене, М.Б. Петрогина, Е.А. Савченко және т.б.

Мінез-құлқында эмоционалдык үйлеспеушілігі бар балаларға тиімді көмек көрсету аспектілерін жан-жақты талдап зерттеген И. Кант, Э. Торндайк, И.П. Павлов, К. Роджерс, А. Маслоу, Л.Е. Личко т.б. ғалымдар. Жеткіншектерде мінез-құлық мәдениетін қалыптастыру мәселесіне аса көңіл қойып, мұғалім мен ата-атаның

бірлескен еңбегі мінез-құлық дағдыларының дамуына әсер еткендігі жайында баса айтқан ғалымдар: Л.Керімов, Б.Айтмамбетова, А.Бейсенбаева, Р.Нұргалиева, С.Ұзақбаева, Ж.Қоянбаев, Қ.Жарықбаев, С.Қалиев, Н.Д.Хмель т.б. болды.

Адамдармен жағымды не жағымсыз қарым-қатынас тәжірибесі тұлғаның сәйкесінше ішкі қатынастар жүйесін орнатады. Қайталанбалы эмоциональды оңтайлы және кері әсерлер біртіндеп бекіп, тұрақты тұлғалық қасиетке, мінез сапасына айналатын әлдеқайда ұзақ мерзімді психикалық күйге ұшыратады. К.К.Платонов мінез сапаларының үш басты ерекшелігін анықтаған: сапалардың айқын көрінуі, басқа қасиеттерімен тығыз байланыстылығы және әрекеттің әр түрінде жүйелі көрінуі. Әрбір адамда тек өзіне ғана тән, қайталанбас мінез бітістері мен сапаларының бірлігі қалыптасады. Мінез даралық ерекшелік көрсеткіші болуымен қоса, басқа адамдармен ортақ қырларымен танымал. Ұқсас жағдайларда, бір ортада өмір сүретін адамдар үшін типтік мінез бітістері тән. Мінездің мәні - даралық және типтік ерекшеліктердің бірлігінде.

Әлеуметтік жағдайларда қалыптасып әрі әлеуметтік орта ықпалында бола отырып, мінез өзінің даму барысында тек өкілінің генетикалық ерекшеліктерімен, оның жоғары жүйке әрекеті типімен байланысты келеді. Ал мінез бітістері жеке адам ерекшеліктерінің даралықты көрсеткіш, белгілері. Мінез бітістері жайлы У.Э.Фреми, О.Ранке, А.Лоуэн, Э.Фромм, К.Леонгард, А.Е Личко, А.И.Галич, Э.Кречмер, Н.Д.Левитов және т.б. ғалымдар өз зерттеулерін арнаған.

Мінез-құлықтың қорқыныш, үрей, невротикалық және т.б. жағымсыз жағдайларын қалыпқа келтіруде (коррекциялауда) австриялық психотерапевт Д.Вольпенің *жүйелік десенсибилизация мен сенсбилизация* әдісі психотерапияда тиімді қолданылуда. *Сенсбилизация* – ішкі (психикалық) жағдаяттардың ықпалымен талдағыштар сезімталдығының көтерілуі. Сенсбилизация (сезімталдықты арттыру) — (фр. sensibilisation — организм сезімталдығының артуы). Организмнің енгізілген белок тектес бөгде заттарға сезімтал болуы. Аллергия, анафилаксия және иммунологиялық реакциялардың басталуына, дамуына негіз болады. Сезімталдыққа себеп — микробтар мен оның улары, бақылаусыз пайдаланатын дәрі дәрмектер, химиялық бояулар, косметикалық заттар, пластмассалар т.б. заттардың әсерлері. Сенсбилизация – аллергияның әсерінен дамиды және түршігуге (аллергияға) әкеліп соғатын иммунологиялық құбылыс. Сезімталдықты арттыру жағдайларын дамытудың негізгі себептері: антигеннің (аллергеннің) химиялық құрамы және оны қолдану әдістері, организмнің заталмасу ерекшеліктері менимунологиялық даярлығы. Сезімталдықты арттыру тәнді немесе тәнсіз түрде кездесуі мүмкін. Оның нәтижесінде аллергия дамиды да, иммунитет құрылымдарының өзгеруіне әкеліп соғады.

Десенсибилизация – бір талдағыштар күшті козуынан басқа сезім, түйсіктердің төмендеуі. Десенсибилизация – сыртқы тітіркендіргіштердің әсерінен сезгіштіктің төмендеуі. Ең алғаш Д.Вольпе 1958 жылы оны психотерапевттік әдіс ретінде ұсынды. Оны уайымшылдық, алаңдаушылық деңгейі жоғары адамдарға пайдаланады. Сондай-ақ депрессия және шизофрениямен ауыратын адамдарға да қолдануға болатыны, эмпирикалық зерттеу жұмыстары арқылы, дәлелденген. Клиентке терең релаксацияға жұмылдыратын әдістер пайдаланады. Релаксациядағы клиентке өзінің қорқыныштарын жайлы әңгімелеуді сұрайды, қорқыныш релаксация сезімімен сай болмағандықтан ол өз қорқынышынан айырылады.

1958 жылы Д.Вольпенің «Психотерапия реципрокным торможением» атты ғылыми еңбегінде жануарлармен эксперимент жүргізе отырып, субъектінің тиімді адаптациялық реакциясын басатын, невротикалық үрейліктің пайда болуы мен сөнуін классикалық шарттар теориясының негізінде түсіндіруге болатынын көрсетті. Д.Вольпенің пікірінше, адекватсіз үрейлік пен фобиялық реакциялардың пайда болуы шартты-рефлекторлық байланыс механизміне негізделген, ал үрейліктің сөнуі (қарама-қарсы) контршарттылық механизмімен сәйкес: егер үрейлікке қарама-қарсы реакцияны үрейліктің туындауына әкелетін стимулдар кезінде шақыратын болса, онда бұл үрейлік реакциясының толықтай немесе біртіндеп бәсеңдеуіне әкеп соғады.

Д.Вольпе невротикалық мінез-құлықты үйренудің нәтижесінде пайда болған адаптациялық емес мінез-құлықтың қалыптасқан көрінісі ретінде анықтады. Қағидалық маңызы: невротикалық үйрету жүретін жағдайдың құрамдас бөлігі болатын үрейге және невротикалық синдромның құрамдас бөлігіне тәуелділігінде. Д.Вольпе үрейді «классикалық шарттасу процесінде пайда болған автономды жүйке жүйесінің берік жауабы» ретінде қарастыра отырып, осындай автономды реакцияларды жабу үшін арнайы техника – жүйелік десенсибилизацияны ойлап тапты.

Д.Вольпенің пікірі бойынша адамның бейімделмеген мінез-құлығы (соның ішінде невротикалық) өз кезегінде үреймен анықталады да оның деңгейінің төмендеуінен қолдау алады. Үрей мен қорқыныштың басылыңқы болуы, қорқыныш пен үрей тудыратын стимулдардың бір мезгілде бірдей біріктірілген әсеріне байланысты. Ал кейбір жағдайларда кері шарттасу болады: қорқыныш тудырмайтын стимул бұрынғы рефлексті басады. Осындай пайымдаулардың негізінде Вольпе қазіргі замандағы кең қолданатын мінез-құлық әдістерінің бірі - *жүйелік десенсибилизация* әдісін құрастырды.

Жануарларға жүргізілген эксперименттердегі осындай стимул қоректендіру болып табылады. Ал адамдарда релаксация (босансыту әдісі) қорқынышқа қарсы стимул бола алады. Сондықтан да адамды (клиентті) терең релаксацияға үйретіп, үрейліктің жоғарғы деңгейіндегі қиял стимулдарын шақыртатын болса, клиенттің аталған стимулдар мен қорқыныш тудыратын ситуацияларға *десенсибилизациясы* қалыптасады.

Жүйелік десенсибилизация әдісі – адамның заттарға, құбылыстар мен үрейлік тудыратын адамдарға деген сезімталдылығын жүйелі түрде біртіндеп төмендететін, яғни осы объектілерге деген үрейлікті жүйелі

түрдереттікпен азайту әдісі. Қорқыныш, үрей, невротикалық және т.б. психикалық жағдайлардағы қиындықтарды шешуде жүйелік десенсибилизация әдісі тиімді қолданылады.

Сенсибилизация мына факторларға тәуелді болып келеді:

1. *Адамның жасы.* Рецепторлардың түйсіну қарқындылығы 30 жасқа дейін жалғасады, кейін ол біртіндеп төмендейді.

2. *Жүйке жүйесінің типі.* Сенсибилизация негізінен жүйке жүйесі әлсіз адамдарда болады. И.П.Павлов жүйке үдерістерінің қасиеттеріне сүйене отырып, жоғары жүйке қызметін 4 топқа (типке) бөлді.

Ширақ топ. Мұндай жүйке жүйесі бар адамдарда қозу мен тежелудің күші шамалас. Қозу мен тежелудің біріне-бірінің алмасуы тез жүреді. Оларды сангвиниктер (пысық, еті тірі, жарқын жүзді) деп атайды. Оларға тән қасиеттер - салмақты, сенгіш, сезімтал, өзін бірқалыпты ұстай біледі. Жұмыс істеуге қабілетті, жігерлі, елгезек, ашуы тез тарқайды. Ұстамдылығы басым. Қиындыққа төзімді әрі оны жеңе біледі. Көңіл күйі өте өсершіл.

Салмақты, байсалды топ. Мұндай жүйке жүйесі бар адамдарда қозудың күші айқын басымдылық көрсетеді. Тежелу үдерісі де айқын әрі күшті жүреді. Оларды флегматиктер (салбыр мінезді) деп атайды. Олар сылбыр, көңіл күйі айқын байқалмайды, бірақ жұмысқа қабілетті, шыдамды, ұстамды, көбінесе тұйық болады. Өзіне сенеді, ісі тындырымды. Бос сөзді ұнатпайды.

Ұстамсыздау топ. Оларда қозу үдерісі өте күшті жүреді, қозу ми қыртысына кеңінен таралады. Тежелу үдерісі баяу жүреді, яғни қозу тежелуден басым болады. Мұндай жүйке жүйесінің тобына жататын адамдарды холериктер (қызу қанды) деп атайды. Олар өте ширақ, бірақ салмақты емес, ұшқалақ, көбіне ызақор, кекшіл, айтқанынан кетпейтін бірбеткей болады. Бірақ адамдармен тез тіл табады.

Әлсіз (сылбыр) топ - қозудың күші әлсіз, ми қыртысының қызметі төмен деңгейде жүреді. Әлсіз тітіркендіргіштің әсерінен-ақ тежелу байқалады. Осындай жүйке жүйесі бар адамдарды меланхоликтер (уайымшыл, мұңды) деп атайды. Олардың психикалық белсенділігі айқын байқалмайды, баяу қозғалады. Өте сезімтал, тез ренжиді, өзіне өзі сенбейді, әрі тұйық, көңіл күйі бірқалыпты болғанымен, сырттай көрінісі көзге байқалмайды. Олар сылбыр, сөзге, сараң, жасқаншақ, ұялшақ, кекшіл, уайымшыл. Бірақ бастаған ісін аяғына жеткізуге тырысады. Өзін көпшіліктен аулақ ұстауға тырысады.

Жүйелік десенсибилизацияны қолданудың үш кезеңі бар: 1-кезең: адамның (клиенттің) бұлшық етіне релаксация жүргізу мен терең релаксацияға өте алу мүмкіндігін меңгеру. 2-кезең: үрейлілік пен қорқыныш сезімін тудыратын стимулдар иерархиясын құрастыру. 3-кезең:өзіндік десенсибилизация кезеңі қорқыныш-үрей тудырған жағдайларды ойлаумен байланысы.

Механизмі бойынша десенсибилизация әдісіне қарама-қарсы *сенсибилизация* әдісі. Ол екі сатыдан тұрады:

1 – *сатысында:* клиент пен психолог арасындағы қарым-қатынас орнап, өзара қарым-қатынас бөлшектері талқыланады.

2 – *сатысында:* стрессогендік жағдай «тудыру» және клиентті келеңсіз-мазасыз жағдайлардағы күйін елестету кезі болады, ал бұдан кейін клиентке осындай жағдайды шын өмірде басынан кешуге мүмкіндік береді.

Сенсибилизация адамдарда қарқынды стрессогендік жағдайда жоғары дәрежелі үрейлікті тудыру үшін қолданылатын әдіс болса, десенсибилизация ең минимальды үрейлік тудыратын кез-келген факторлардың алдын алу үшін қолданылады.

Пайдаланылған әдебиеттер тізімі

1. Сәбет Бап-Баба (Бабаев) Психология негіздері: Оқу-анықтамалық қолданба. Алматы: Заң әдебиеті, 2007. 106 б.

2. Шаграева О.А. Детская психология (Теоретический и практический курс). М., 2001.

3. Шаповаленко И.В. Возрастная психология. М., 2005. с.11-18.

4. 100 великих психологов. М., 2004. с. 28-31, с. 52-55.

5. Степанов С. Популярная психологическая энциклопедия. М., 2005.

6. Солдатова Е.Л., Лаврова Г.Н. Психология развития и возрастная психология. М.: Феникс, 2004. с.124-145.

Табиева П.

магистрант, Қазақ инновациялық гуманитарлық-заң университеті, Семей қ.

Ғылыми жетекшісі: Абдуллина Г.К.

педагогика және психология кафедрасының аға оқытушысы, Қазақ инновациялық гуманитарлық-заң университеті, Семей қ.

ДАҒДАРЫС ЖАҒДАЙЛАРЫНЫҢ ӘЛЕУМЕТТІК-ПСИХОЛОГИЯЛЫҚ НЕГІЗІ

Мақалада дағдарыс жағдайларының әлеуметтік-психологиялық негізі жан-жақты қарастырылған. Дағдарыстың түрлері мен шығу себептері, адам психикасына әсерлері сипатталған. Дағдарыс жағдайларын болдырмау мен алдын-алудағы психотерапиялық әдістердің маңыздылығы талданған.

Түйін сөздер: дағдарыс, психика, мінез-құлық, психотерапиялық әдістер.

In the article all-round aspects of socio-psychological foundations of crisis situations are described. Types and causes of crisis situations, their impact on human psyche. The importance of psychotherapeutic methods in the prevention and prevention of crisis situations is analyzed.

Ключевые слова: кризис, психика, поведение, психотерапевтических методы.

The article comprehensively reviewed the socio-psychological foundations of crisis situations. Describes the types and causes of a crisis, the impact on the human psyche. The importance of psychotherapeutic methods in the prevention and prevention of crisis situations is analyzed.

Key words: crisis, psyche, behavior, psychotherapeutic methods.

Ғылыми – техникалық прогресс неғұрлым дамып жетілген сайын, дағдарыс жағдайлары мен психикалық проблемалар да көбеюде. Өмір сүру, тіршілік мәселелері күрделенген сайын психология ғылымы саласында да зерттеу мәселелері де күрделенуде, әсіресе, дағдарыс мәселесі. Адам дамуының басқа философиялық ережесі бар, ол: әлеуметтік факторлардың және өмір сүру жағдайларының интенсивті түрде дамуы - адамның сезімтал индивидуум ретіндегі тіршіліктің негізін қозғайды; ол - тұлғадағы табиғатпен берілген өзгерістердің себепі болатын әлемге қатынасы, мінезі, қабілеттері және т.б.

Қазіргі кезде медицина, психология, әлеуметтану, саясаттану және т.б. ғылымдарды біріктіретін мәселе «дағдарыс». Дағдарыстың өзекті болуы қоғам дамуындағы әлеуметтік жағдайлар мен жалпы адами, қоғамдық факторлармен байланысты. Жалпы адами факторларға: әлемдегі антропогендік катастрофалар мен «соғыс-сойқындар», күнделікті өмірдегі (әсіресе, ақпараттар арқылы) қатыгездік, зорлық, қинау, табиғи катаклизмалар (су тасқыны, жер сілкінісі, климаттық өзгерістер), психогендік (соғыс әрекеттері, бомба жарылыс, терроризм, криминалдық жағдайлар) және т.б.

Дағдарыс жағдайларындағы адамның психикалық күйі, бейімдеу реакциясы секілді жүйке жүйесімен, уайымның белсенділік деңгейінің өзгерісінен тұрады. Ал бұл болса психикалық процесстердің өтуі мен психикалық қалып көрінуінің ерекшелігін алдын ала анықтаушы фон болып табылады. Дағдарыс жағдайларына бейімдеу реакциясының нәтижесі осы жағдайда және нақты уақытта адамның психикалық аймағына мінәземе болып табылады.

«Психикалық күй» термині адамның психикалық аймағының көріну түрлерін: қозу мен тежелу күйі; сананың есеңгіреуі немесе анықтылық күйі; рух төмендеуі мен артуы, шаршау, апатия, қанағаттану немесе қанағаттанбау, ашушаңдық, қорқыныш және т.б түрлерін сипаттау үшін қолданылады. В.М.Бехтеревтің айтуы бойынша «психикалық күй - қалып адам психикасының байқалуында үнемі адам әрекетін бояп тұратын және оның танымдық іс- әрекетімен еріктік аумағы мен тұтас жеке тұлғасына байланысты сыртқы сипаттармен қатар жүретін күй».

Дағдарыс жағдайларындағы психикалық күй (субъектінің күйі) психикалық процесстердің сандық және сапалық сипаттамасын, психикалық қалыптың көрінуін; сезім, көңіл-күй, уайым күйлерінің субъективті көрінуін анықтайды. Нақты уақыт сәтіндегі адамның психикалық аймағының интегральды сипаттамасы, психика күйі (объектінің күйі) болып табылады. Адамның қызметіне әсер етуіне байланысты эмоционалды күй екі топқа бөлінеді – жағымсыз (теріс) және жағымды (оң). Біріншілері мобилизация (қозғалмалы) процесімен, екіншілері – адамның функционалды мүмкіндіктерін демобилизациялаумен байланысты. [2, 412]

Дағдарыс жағдайларының себептерімен байланысты туындайтын төмендегі мәселелерді ғалымдар жан-жақты зерттеуде:

- Өртүрлі дағдарыстар негізіндегі субъективті уайымдар;
- Дағдарыс жағдайларды диагностикалауға мүмкіндік беретін симптомдар;
- Арнайы терапевтік (медикаментозды), психотерапиялық, психикалық көмек көрсету.

Дағдарыс немесе кризис гректің «krisis» - «шешім», «бұрылыс орны», «өзгеріс орны» деген мағынаны білдіреді[1]. Дағдарыс дегеніміз жеке тұлғаның немесе топтың қалыптасқан ресурстарының көмегімен

шешілмейтін, өмірлік жолдағы табиғи (жас кезеңдік және экзистенциалды) және жасанды (антропогенді, техногенді, социогенді) кедергілер. *Тұлғалық дағдарыс* – субъектінің қалыпты өмір ағынындағы кедергілерден пайда болатын, негізгі тіршілік ету құндылықтарының (өмірлік, мінез-қылықтық негізгі мотивацияларының) жоғалуымен айқындалатын, тұлғаның максималды дезинтеграциялық (ішкі – психикалық деңгейдегі) және дезадаптациялық психикалық жағдайы. Тұлғалық дағдарыс ішкі және сыртқы болып бөлінеді. Ішкі дағдарыс - жас кезеңдік, өмірлік және экзистенциалды (адамның табиғи дамуы дағдарыс себебі болуы). Сыртқы дағдарыс - стрессор ретіндегі сыртқы жарақаттық жағдайлар: экстремальды, тіршілікке қауіпті жағдайлардан психикаға әсері және нәтижесіндегі жарақат, стресс, стрестен кейінгі жарақат (посттравматический стресс – ПТСР).

Дағдарыстық (кризистік) жағдай тұлғаның дағдарыстық уақыттағы кезеңі. *Дағдарыстық (кризисная личность) тұлға* – дағдарыстан кейінгі жағымсыз дезинтеграциялық, девиантты және делинквентті мінез-құлықтық, жүйкелік-психикалық немесе психосоматикалық бұзылулардың, әлеуметтік ортаға бейімделе алмаудың тасымалдаушысы ретіндегі субъект.

Дағдарыстық жағдайлардың шығуы мен туындауы мынандай себептерге байланысты:

- стрестік жағдайлар: әртүрлі деңгейлеріне қарай, өте күрделі жағдайларға дейінгі әсерлерден туатын стресс реакциялар (шок әсерінен туатын психикалық жарақат);

- бір жас кезеңінен екіншісіне өту (жас кезеңдік);

- тұлғалық жаңа өзгерістер кезеңіне өту (экзистенциалды дағдарыс).

Кез-келген адам өміріндегі дағдарыс жағдай - адам өміріндегі стресс. Сондықтан адам тіршілігінің барлық құрылымына әсер етеді. Стрестің әсеріне қарай симптомдары бар [2]. Стрестік ықпалдардың мынандай аспектілері бар:

- *тұлғалық* (үрей, агрессия, депрессивті жағдай, апатия, кінәлі сезім, жалғыздық, ұялу, дел-сал болу, козудың жоғарлауы, күйзелу, өзіндік бағалаудың төмендеуі, т.б.);

- *мінез-құлықтық* (жарақат алу; тәуелділік: нашақорлық, ішімдік, құмар ойындар; эмоциялық ұстамсыздық; ас қорудың, ұйқының, сөздің бұзылуы; импульсивті мінез-құлық; аяқасты денедегі тремор; т.б.);

- *денсаулық* (көптеген психосоматикалық аурулардың: өкпе демікпесі, аменорея, жүректің ишемиялық, асқазан-ішек ауруы, гипертония, қант диабеті; үнемі арқа мен кеуде тұстарындағы этиологиясы анықталмаған жағымсыз жағдайлар; бас айналуы мен талып қалу; ұйқысыздық; бас ауруы және т.б. дамуы);

- *когнитивті аффектілер* (шешім қабылдай алмау, зейінін тұрақтандыра алмау, есте сақтаудың нашарлауы, айтылған сындарға өте жоғарғы сезімталдылық, ақыл-ой тежелуі);

- *физиологиялық аспектілері* (зәрі мен қандағы катехоламиндер мен кортикостероидтардың, қан қысымының артуы; қанттың көбеюі; ауыздың құрғауы; тыныс алудың қиындауы, аяқ-қолдың сууы және т.б.).

Психология ғылымының әдіснамалық негізінде дәстүрлі (қалыптасқан немесе академиялық) бағыт және жаңа психологиялық ағымдар, мектептер, ойлар арасында психологиялық мәселелерді қарастыруда қарама-қайшылықтар бар. Дәстүрлі академиялық бағыт әлеуметтік және биологиялық детерминизм (адам белсенділігінің байланыстылық себептері заңдылығын) мен ғылыми материализмнің позитивті парадигмаларына сүйенеді. Ал жаңа бағыттар мен мектептердің, әсіресе, қолданбалы бағыттардың әдіснамалық негіздері жоқ.

Әртүрлі дағдарыс жағдайларында тұлғаның жағымсыз эмоционалды күйін коррекциялауда психотерапияның маңызы орасан зор. Психотерапиялық әдістің қатарына *аутогенді жаттығуларды* және *дене бағытталған терапияны* алуға болады.

Аутогенді жаттығулар психикалық және вегетативті функцияларды өз – өзімен реттеу әдістемесі болып саналады және тек емдік бағытта ғана емес, қазіргі кезде педагогика, спорт саласында да қолданыла бастады [3, 12]. Аутогенді жаттығулар емдік мақсатта әртүрлі бұзылуларды (бірінші кезекте невроз ауруларын симптоматикалық құралдар көмегімен) қалыпқа келтіруде қолданылуы мүмкін. Аутогенді жаттығулар негізінде ұйқысыздықты емдеу, қиын ұйықтаумен байланыса отырып, тыныштық пен релаксациялық күйді шақырады. Осы арқылы ауру адам өз-өзіне қиналмай, ұйқыға тез өтеді. Әр түрлі уайымдар басымдылық көрсетіп, ұйқы бұзылғанда емдік тәсілдер жақсы қолданылады. Аутогенді жаттығуды қолданатын сау адамдардың өзі кез-келген жағымсыз жағдайдың өзінде релаксациялық жағдайды шақыра отырып, тез ұйықтайтындарын атап өткен [4, 33]. Аутогенді жаттығуда психолог арқылы немесе өзін – өзі жаттықтыруда топтық немесе жеке терапия қолданылады.

Дағдарыс жағдайларында деперсонализациялық уайымдар (көп жағдайда интероцептивті сезімдердің өзгеуі деген сөз) дегеніміз - гипнотикалық фазалық жағдайда бұлшық еттің босансуы мен буын тонусы және де анальгезияның өзгеруі. Аутогенді жаттығудың тәжірибесі көрсеткендей, вегетативті функцияға әсер ету үшін, осы функцияға бағытталған ұзақ және көп көрініс шақыра білу керек [4, 25]. Дағдарыс жағдайларында қолданылатын аутогенді жаттығудың босансудағы ұсынатын әрекеттері өте қарапайым: өзіне ыңғайлы босансаған қимылды таңдау, жаман ойлардан аулақ болу; көзді жұму; бар назарды денеңді сезінуге аудару; ойша стандартты формуланы айту; осы жағдайға байланысты жағдаятты елестету. Зейінді басқару денені сезінуді жинақтаумен, дененің бір бөлігі мен екінші бөлігінің байланысымен бекітіледі.

Вильгельм Райх (1897-1957) *дене психотерапиясының* негізін салушы, хатха - йогамен басқа да шығыс әдістерді есептемегенде, ол өзінің жұмысын «үшінші» толқынды психоаналитик ретінде бастады. Денеге-

бағытталған терапия (ДБТ)– адам тәнімен бірге өткізілетін, психиканы өзгерту арқылы емдейтін, түрлі теоретикалық және методологиялық амалдарға, тәсілдерге ие психотерапия бағыттарының бірі. Негізгі бағыттары және техникалары: қозғалыс, жақындасу, тыныс алу. Бұл тәсіл тәнінде әсерін қалдырған бастан кешірулер мен мәселелерді «жанды тәнмен жұмыс арқылы емдеу». Адамның жан дүниесінде болып жатқан жағдайлар оның тәнінде де өз іздерін қалдырып отырады. Денеге бағытталған терапия тұлғалық өсуге және адамның тұтас дамуына әсер ететін, сана мен дене сезгіштіктерінің түйісуіне әсер ететін тиімді тәсіл[6,39].

Дағдарыс жағдайларында бұлшық ет сезімдерін қалыпқа келтіру - ішкі стимуляцияның күшін бірден төмендету, жүйке жүйесінің белсенділігі мен бұлшық аппаратының да қызметін төмендету. Дененің бір бөлігін жинақтау бұлшық ет сезімталдығын күшейтеді, қатты жинақталған бұлшық етті тауып, оны босаңсытуға көмектеседі. Адамның жаны мен тәні біртұтас, психикалық элементінде болып жатқанның барлығы адамның денесінен көрініс табады.

Бүгінгі күнгі дағдарыс жағдайларында денеге бағытталған психотерапияның әдістері біртұтас тәсілдің барлық талаптарына жауап береді. Оларды адамға бүтіндік сезімін қайтаруға, шеттетілген ақпаратты түсінуге ғана емес, сонымен бірге осы уақытта дене мен психиканың бірлігі, бүкіл ағзаның бүтіндігін сезінуге үйретуге тырысу біріктіреді. Денеге бағытталған психотерапияның барлық әдістері науқас өз тәжірибесін психикалық және тәндік өзара байланысы, өзінің әрекет етуінің жақсаруына мүмкіндік беріп, өзін сол күйде қабылдау жағдайларын қамтамасыз етуге бағытталған.

Пайдаланылған әдебиеттер тізімі

1. Шингаров Г.Х. Эмоции и чувства как форма отражения действительности - М.: Наука, 1971.-289с.
2. Ильин Е.П. Эмоции и чувства. - СПб.:Питер, 2002. – 740 с.
3. Теория и практика аутогенной тренировки.-М.: Медицина, 1980.- 165с.
4. Филатов А.Т. Аутогенная тренировка.- К.: Здоровье, 1987.-127с.
5. Экспериментальная нейропсихология эмоций.- М.: Наука, 1972.-344с.
6. Кондрашенко В. Т., Донской Д. И. Общая психотерапия. — Минск, 1993.
7. Бондаренко А.Ф.Психологическая помощь: теория и практика. — Изд. 3-е, испр. и доп. — М.:Независимая фирма “Класс”, 2001. — 336 с.

ОӘЖ 37.013

Тойлыбаева А.Ә.

магистрантка 2 курса, Университет Иностраных языков и деловой карьеры, г.Алматы

ИНТЕРБЕЛСЕНДІ ӘДІСТЕР АРҚЫЛЫ БОЛАШАҚ МАМАНДАРДЫҢ КӘСІБИ ҚҰЗЫРЕТТІЛІГІН ҚАЛЫПТАСТЫРУ

Мақалада интербелсенді әдістер арқылы болашақ мамандарды даярлаудағыкәсіби құзыреттілік тұрғы мәселесі қарастырылған. Сонымен қатар кәсіби құзыреттіліктің моделін қалыптастыру ерекшеліктері анықталды.

Кілт сөздер: *интербелсенді әдістер, кәсібилік, құзырлылық, құзыреттілік, кәсіби құзыреттілік.*

В данной статье рассмотрен вопрос о состоянии профессиональной компетентности в подготовке будущих специалистов посредством интерактивных методов. Также были определены особенности формирования модели профессиональной компетентности.

Ключевые слова: *интерактивные методы, профессионализм, компетентность, профессиональная компетентность.*

In this article discusses the state of professional competence in the training of future specialists through interactive methods. Also, the features of the formation of the model of professional competence were determined.

Keywords: *interactive methods, professionalism, competence, professional competence.*

Қазақстан Республикасының 12 жылдық білім беру тұжырымдамасында педагог кадрлардың кәсіби-тұлғалық құзыреттілігін қалыптастыру басты мақсат екенін анықтай келе, 12 жылдық білім беруде педагог төмендегідей құзыреттіліктерді игеруі міндетті деп көрсетілген.

Арнайы құзыреттілік — өзінің кәсіби дамуын жобалай білетін қабілеті.

Әлеуметтік құзыреттілік – кәсіптік қызметімен айналысу қабілеті.

Білім беру құзыреттілігі – педагогикалық және әлеуметтік психологияның негіздерін қолдана білу қабілеті.

[1]

Жаңа педагогикалық технологиялар өріс алуына орай оқыту үрдісіне «интерактивті оқыту», «интерактивті оқыту әдістері» ұғымдары жиі қолданылатын болды. Бұл ұғымдардың ортақ түбірі «интер» ағылшын тілінің «бірлескен әрекет» деген сөздерінен енген. «Интерактивті оқыту» өзара әрекеттесуге негізделіп құрылған белсенді оқыту деп анықтауға болады, ал «интерактивті оқыту әдістерінің» ұғымының мәні студенттердің өзара

белсенді байланыста болып, мұғалімдермен бірлесе отырып жұмыс жасау, оқу-танымдық нәтижелерге жету. Интерактивті оқыту әдістерінің дәстүрлі әдістерден артықшылығы, студенттерді енжар тындаушы емес, белсенді, өз бетімен білім ізденуші, табиғат, қоғам заңдарын өздігімен ұғынуға мүмкіндік тудыруда. [2]

Интербелсенді әдіс

1. Оқушылар көп уақыт бойы белсенді, тапсырманы талқылайды
2. Мұғалім-бағыттаушы. Пікірталас кезінде көмектеседі, сұрақтар қояды
3. Оқушының өзі сұраққа жауап іздейді
4. Бағалаудың жаңа түрлерінен пайдаланылады
5. Жұппен және топпен жұмыс

Интербелсенді әдістерді пайдалану кезінде оқушылар түсіну процесіне толыққанды қатысушылар болады, оның тәжірибесі оқу танымының негізгі қайнар көзі қызметін атқарады. Оқытушы дайын білімді бермейді, бірақ білім алушыларды өз бетімен ізденуге үйретеді. Білім берудің дәстүрлі нысандарымен салыстырғанда, интербелсенді оқытуда оқытушы мен білім алушылардың өзара әрекеттестігі ауысады: педагогтың белсенділігі білім алушылардың белсенділігіне орын береді, ал педагогтың тапсырмалары олардың бастамасы үшін жағдай жасаушы болады.

Интербелсенді әдіс қолдану кезінде мыналар ескерілуі керек:

- тұлғаның еркіндігі мен құқықтары сақталуы;
- тұлғаның өзін көрсете алуына жағдай жасау;
- педагогикалық қолдау көрсету. [5]

Білім беруде кәсіби құзырлы маман иесіне жеткен деп мамандығы бойынша өз пәнін жетік білетін, оқушының шығармашылығы мен дарындылығына жағдай жасай алатын, тұлғалық-ізгілік бағыттылығы жоғары, педагогикалық шеберлік пен өзінің іс-қимылын жүйелілікпен атқаруға қабілетті, оқытудың жаңа технологияларын толық меңгерген, отандық, шетелдік тәжірибелерді шығармашылықпен қолдана білетін кәсіби маман педагогті атаймыз. [3]

Кәсіби құзіреттіліктерді меңгеруде болашақ мамандардың теориялық білімін тереңдетумен қоса шеберліктің жиынтығын, яғни, кәсіби қызметті орындау әдістеріне үйрену аса маңызды болмақ. Болашақ мамандардың кәсіби құзіреттілігін қалыптастыруда төмендегі мәселелерге: кәсіби құзіреттілікті қалыптастырудың тиімді жолдарын айқындай алуға, іс-әрекетті ұйымдастыруға қызығушылықтарының басым болуына; қажеттіліктері, белсенділіктері, ізденістері мен білім берудің әдістемесін толық меңгеруі; білім, білік, дағдылардың дәрежесіне сәйкес болуын қадағалай білуі; мектепте берілетін білім мазмұнын жанарту мәселесіне қатысты теориялық, әдістемелік дайындығының жеткілікті деңгейде болуы; мақсатқа жетуге байланысты тиімді жолдарды тандай алуы; ұсынылған жаңа білім мазмұнын игеруі және оны эмоционалдық көңіл күймен қабылдауы; оқушылармен жүргізілетін оқу-тәрбие үдерісінің міндеттерін жүзеге асыра алуы, талдау жасауы, түзету жұмыстарын жүргізе білуге ықпал ете алуы; шығармашылықпен болжам жасай білуі мен нәтижеге жетуге ұмтылысының болуына баса назар аударуы қажет. [4]

Қазіргі экономиканың білімі және ақпараттық сапасының өсуін дәстүрлі кәсіби біліктілік ұғымы қанағаттандыра алмайды. Экономикалық даму қарқыны біліктілікті жоғары кәсіби білімнің нәтижесі ретінде тануды жеткіліксіз деп табады.

Кәсіби білім саласындағы біліктілікке негізделген ұстаным адам өмірінде қандай қабілеттердің, дайындықтардың, білім мен қатынастардың қажет екендігін оқыту бағдарламасының айқындауы міндет емес деп есептейді. Біліктілік тұрақты кәсіп ауқымында әу бастан бекітілген әрекеттерді ғана меңзейді.

Қазіргі күні білімнің даму қағидалары біліктіліктен құзырлыққа көшуді талап етуде. Құзырлық ұстанымы білім жүйесінің мазмұнының маман дайындаудың тар шеңберінде қалдырмай, оны кең көлемді дүниетанымдық, азаматтық, әлеуметтік, экономикалық, моральдік-этикалық, кәсіби ауқымда қарастырады. [6]

Пайдаланылған әдебиеттер тізімі

1. Қазақстан Республикасында 12 жылдық жалпы орта білім беру тұжырымдамасы
2. Инновациялар мен оқу - білімді жетілдіру арқылы білім экономикасы // Егемен Қазақстан 27.05.2006.
3. Вербицкий А. А. Компетентностный подход: проблемы и условия реализации. // Инновационные проекты и программы в образовании. – 2009. – №2.
4. Байжуманова Н. С. Мұғалімнің кәсіби құзіреттілігі // Білім әлемінде. - 2008. - № 5. - С. 33-36.
5. [http://alashainasy.kz/ustazdar_ustahanasy/interbelsend-ads-taslder-koldanu-arkyilyi-blm-beru-urdsnn-timdlgn-arttyiru-81481/]
6. Әлімов А. Интербелсенді әдістерді жоғарғы оқу орындарында қолдану: оқу құралы. – Алматы, 2009.

ТЕХНИЧЕСКИЕ НАУКИ

ОӘЖ 372.8.53.502.21

Садвакасова Г.К.

ғ.м., оқытушы, М. Өтемісов атындағы Батыс Қазақстан мемлекеттік университеті, Орал қ.

Нұрланқызы Л.

2 курс студенті, М. Өтемісов атындағы Батыс Қазақстан мемлекеттік университеті, Орал қ.

ЯДРОЛЫҚ АСТРОФИЗИКА ҒЫЛЫМЫ

Бұл мақалада ядролық астрофизика ғылымының қазіргі таңдағы жетістіктері мен проблемалары талданады.

Түйін сөздер: Әлем моделі, жұлдыздардың эволюциясы және элементтердің Әлемдегі таралуы.

В данной статье анализируются современные достижения и проблемы ядерной астрофизики.

Ключевые слова: Модель мира, эволюция звезд и распространение элементов во вселенной.

This article analyzes current achievements and problems of nuclear astrophysics.

Keywords: Model of the world, the evolution of stars and the distribution of elements in the universe.

Ядролық физиканың космостық құбылыстарды зерттеудегі жетістіктерін ғарыштық құбылыстарды зерттеуге қолдану бақылаулармен сапалы түрде сәйкес келетін теорияларды жасауға мүмкіндік берді, яғни жұлдыздардың құрылымы мен эволюциясы, жаңа жұлдыздардың қопарылысы және пульсарлардың, химиялық элементтердің пайда болуы туралы теорияларды.

Мұндай теорияларда маңызды рольдерін ядролық астрофизиканың келесі процестері атқарады:

1) H-процесі – сутегі циклінде және көміртегі циклінде сутегінің гелийге айналу процесі, ол бас тізбектегі жұлдыздар үшін энергия көзі болады;

2) α -процесі – алып жұлдыздардағы гелий реакцияларының жиынтығы және одан кейін жалғасушы көміртегі мен оттегі ядросындағы реакциялар;

3) e-процесі – эволюцияланушы кезеңінен өткен жұлдыздардың ядроларындағы термодинамикалық тепе-теңдікке жуық $\approx 3 \cdot 10^9 K$ температура жағдайындағы темірдің және оған жақын элементтердің түзілуі;

4) s-процесі – алып жұлдыздардың «жанып кеткен» ядросындағы нейтронды қармаудағы баяу процесс;

5) r-процесі – жаңа жарқыраудағы нейтронды қармаудағы тез процесс;

6) p-процесі – протон реакцияларының қатысуымен өткен ядролардың пайда болуы;

7) X-процесі – тепе-тең емес плазмада Li, Be, B пайда болуы;

8) Ядроларды нейтронизациялау – ядролар мен энергиялары жоғары электрондардың аз ғана протон мен электронның қоспасы бар нейтрондыққа сұйыққа айналуы;

9) Гравитациялық коллапста нейтрино мен антинейтриноны шығару;

10) Нейтриналық игнитация – жұлдыздың азғынған затында олардың оттегі-көміртегі ядросындағы коллапсы кезінде термоядролық реакцияларды нейтринолармен сәулелендіру арқылы жағу;

Осы айтылған процестердің жиынтығы ең алдымен жұлдыздардың жарқырауын, одан кейін бақыланған элементтердің таралымының негізгі сипаттары түсіндіреді. [1, 132 б.]

Ядролық астрофизиканың негізгі проблемасы ол Күн жүйесі элементтерінің шығуымен байланысты. Жер қыртысындағы Li құрамы жуықтап Күн атмосферасындағыдан 30 есе артық болып, T Торпак жұлдызындағы Li-ің құрамына жуық. Тасты бірдей. Осыдан мынандай қорытынды шығады: жердің қыртысы мен метеориттердегі Li құрамының жоғарылауы олар түзілген заттың сипатын көрсетеді. Тасты метеориттерде изотоптық құрамның басқада аномалі табылған, ол метеорит пайда болғанға дейін бастапқы затта ядролық реакциялардың болғандығын білдіреді. Ядролық астрофизика бойынша планеталар жүйесі Күн жас жұлдыз болған кездегі дәуірде түзілген, Күн және планеталар бір заттан құралған, яғни ауыр элементтермен байытылған, басқа бір жұлдыздардың жарылысынан пайда болған деседі. Ядролық астрофизика осы күнге дейін шешілмеген мәселелері ол күндік нейтринолардың тәжірибелерде табылуы. Ядролық астрофизиканың жаңа проблемасы ол протондардың ыдырауы. Элементар бөлшектердің қазіргі таңдағы теориясынан протонның стабилді емес екендігі шығады, оның өмір сүру уақыты $> 10^{31}$ жыл. Яғни алыс болашақта барлық жұлдыздар нейтрино мен фотонға айналып кетулері мүмкін. [3, 78 б.]

1965 жылы радиотелескопты аспан денелеріне бағыттаған кезде кездейсоқ изотропты “шудың” бар екендігі байқалды. Оны қазір *реликтивтік сәулелену* деп атайды, яғни аспан сферасы бойынша бірқалыпты таралаған сәулелену. Оның интенсивтілігі абсолют қара дененің 3 К температурадағы жылулық сәуле шығаруына сәйкес келеді. Бұл бақылау космология үшін өте маңызды еді, өйткені бұған дейін Д.Ж.Гамов галактика шығаратын сәулеленудің қызыл ығысуы осы галактикалардан қашықтауға пропорциональ болатындығы туралы Хабблзаңына сүйенген модел аймағында осы сияқты сәулеленудің болатындығы жөнінде теориялық түрде алдын ала болжаған болатын. Мұндай ығысуды Доплер эффекттеріне сүйене отырып түсіндірсе, ол

галактикалар бар бір – бірінен қашықтап бара жатқан кеңейуші Әлемнің бейнесіне алып келеді. Бұл жағдайды әлемнің өткен уақытында экстрополяцияласақ мынадай қорытынды жасауға болады. Қазіргімен салыстырғанда ертеде әлемнің кеңейу жылдамдығы мен тығыздығы қазіргіге қарағанда жоғары болған. Экстрополяцияны әлемнің бір нүктеге сығылып тұрған дәуіріне дейін жүргізуге болады. Бағалауға сәйкес бұл 10 млрд жыл бұрын болған. Дәл сол дәуірде қазір біз байқайтын әлем түзілген. Алғашқы таңқарарлық қопарылыстан пайда болды. Оны үлкен қопарылыс деп атайды. Бұл қопарылыс кезінде әлем пайда болуымен қатар кеңістік пен уақыт бірге пайда болды. Бұл жерде кеңістік пен уақыттың байланысы туралы есептің шешімін Эйнштейн өзінің салыстырмалы теориясы негізінде тапқанын атап өткен жөн. Бұл теория динамикадағы бір қатар мәселелерді шешуге мүмкіндік берді. Эйнштейннің салыстырмалылықтың жалпы теориясы тәжірибеде дәлелденіп астрофизиканың, ядролық физиканың, үдетуші техниканың негізін салды. Кейбір авторлар әлемнің эволюциясын 4 дәуірдің тізбектелген ауысымы түрінде қарастырады. Ол соның нәтижесінде жаңа модельге сәйкес қазіргі күйге келген ($\rho = 10^{-30} \tilde{a}/c^3$ абсолют температура 3К) (1-сурет)

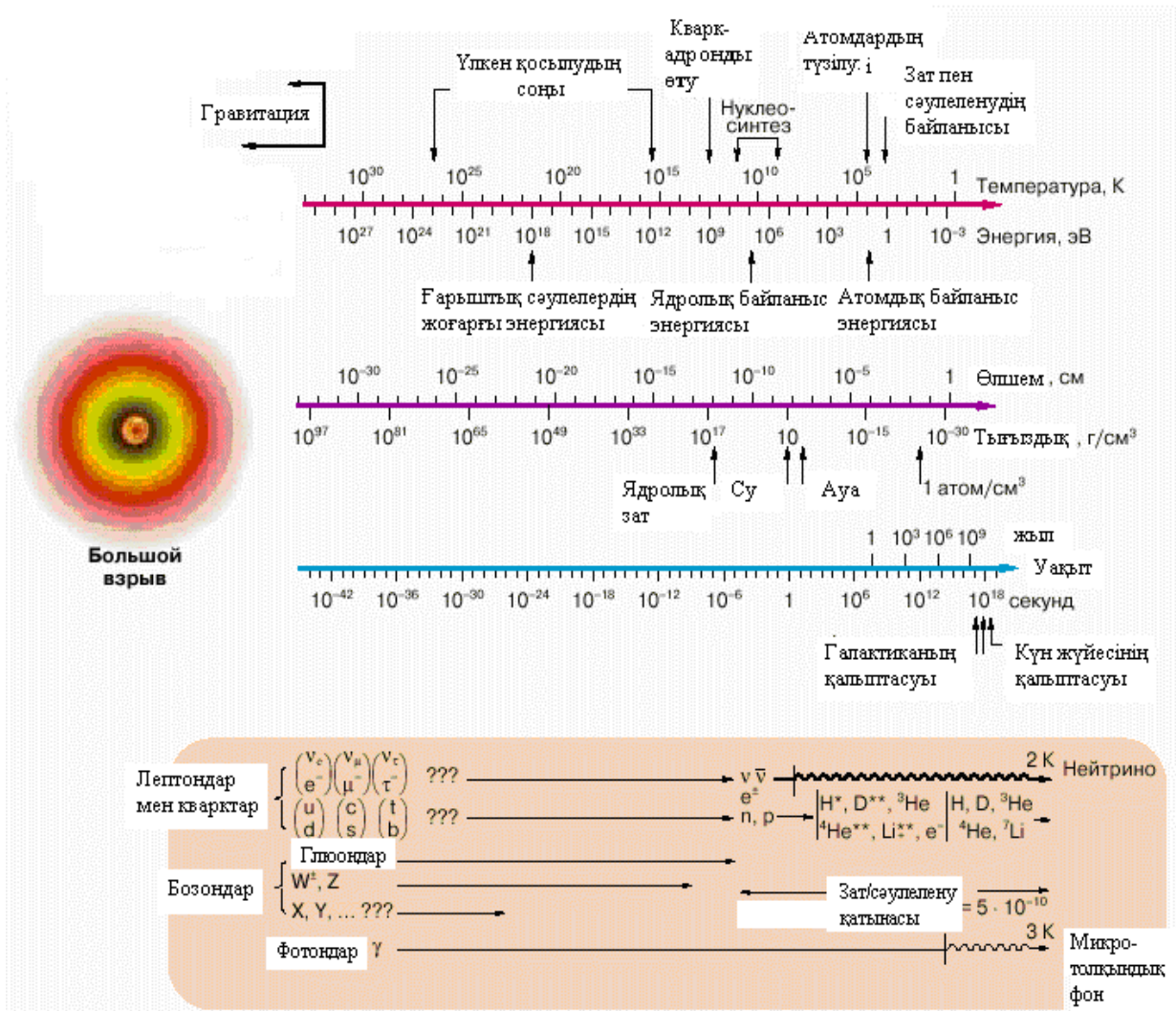

1-сурет. Ертедегі әлемдегі температураның, энергияның, уақыттың, өлшемнің, тығыздықтың байланысы. Схеманың төменгі бөлігі материяның кварктық және лептондық құрамын сипаттайды.

Бұл модельде әлем тығыздығы мен температурасы өте жоғары ($\rho = 10^{15} \tilde{a}/c^3$, температура 1 ГэВ = $10^{13} K$) абсолют қара дене сияқты болады делінеді. Бұл абсолют қара дененің сәулеленуі белгілі адрондардан, лептондардан, фотондардан тұрады және ол температура ең жеңіл адрондардың яғни р-мезондардың ($m_\pi c^2 \approx 140 \text{ МэВ}$, $\delta \tilde{a} \approx 1,6 \cdot 10^{12} K$) массасынан үлкен болғанша жалғасады. Бұл ұзақтығы жуықтап $10^{-4} c$ -ты құрайтын адрондық дәуірге сәйкес келеді. Сонындағы оның тығыздығы ядроның

тығыздығына тең болады. Температура 100 МэВ-ке ($10^{12} K$) тең болғанда, адрондар әлі қалады, бірақ олар абсолют қара дененің сәулеленуінде өздігінен пайда болмайды. Ары қарай сәулелену лептондар мен фотондардан тұрады, ол температура $\gamma \rightarrow e^+ + e^-$ жұбының пайда болу табылдығынан, яғни жуықтап 1 МэВ-тен жоғары болғанға дейін жалғасады. Әлемнің 100 ден 1МэВ-ке дейін салқындауына 1с уақыт кетеді. Бұл уақыт *лептондық дәуірге* сәйкес келеді. Оның соңғы жағында тығыздық $10^{-4} \tilde{a}/c^3$ болады. Температура 1 МэВ-тен төмен болған кезде лептондар бөлшектер сияқты өмір сүргенімен олар абсолют қара дененің сәулеленуінде спонтанды пайда бола алмайды. Ендігі сәулелену фотондардан тұрады. Бұл *радиоциондық дәуірдің* басталуы. Бұл дәуірдің аяғы сәулелену заттан (адрон, лептон) бөлек болған мезетпен анықталады. Бұл дәуір Үлкен қопарылыстан кейін 10^6 жылдан кейін аяқталады. [2, 27 б.]

Заттың тығыздығы сәулеленудің тығыздығынан (фотондардың энергиясы) кеңейіп артқан сайын жоғары болады және ол үлкейе береді. Бұл *жұлдыздық дәуірге* сәйкес келеді. Ол қазіргі күнге дейін жалғасады. В.Л.Гинзбург өзінің еңбегінде кеңейіп әлемнің проблемасын әр түрлі бөлшектердің үлкен санының: фотондардың, электрондардың, миондардың, пимезондардың өзара әсерімен жеткілікті дәрежеде көрнекі сипаттауға тырысқан. Бұл сипаттау шартты болып табылады, өйткені элементар бөлшектер физикасы толық түсінілмеген. Космологиялық құбылыстардысының ішінде кеңейіп әлемді түсіндіруге тырысқанда физиктер кездесетін негізгі проблема элементар бөлшектердің күшті әсерімен байланысты. Күшті әсер ($10^{-13} \tilde{n}i$) атом ядросындағы протондар мен нейтрондарды ұстап тұрған күш. Бұл күшті әсер молекуладағы бір-бірінен 10^{-8} см қашықтықтағы ядролардың арасында да ешқандай эффект бермейді. Екі протон бір-біріне жеткілікті дәрежеде жақындағанда күшті әсер электрлік тебіліс күшінен 100 есе артық болады. Сондықтан-да олар атом ядросын ыдырап кетуден сақтайды. Күшті әсердің осындай жойқын қасиеті электромагниттік өзара әсерге қарағанда математикалық талдау жасауды қиындатады. Нуклондардың арасындағы әртүрлі типті әсерлердің үлесі символдық түрде Фейнман диаграммасында бейнеленген. [4, 196 б.] Ол жерде физиктер барлық әсерлесуді ескеруге тырысқан. Күшті әсер қатысатын процестердің ықтималдылығын есептеудің күрделілігінен тұратын проблемалар қазірге дейін элементар бөлшектер физикасының дамуына кедергі болып тұрған негізгі себептердің бірі. Бірақ барлық процестер құрамында күшті әсерлесу бола бермейді. Бұл әсерлесуге тек адрондар сияқты бөлшектер түседі.

Пайдаланылған әдебиеттер тізімі

1. Волантэн Л. Субатомная физика ядра и частицы. М.: Мир, 1986. Т. 1. – 132 с.
2. Гинзбург В.Л. О физике и астрофизике. М.: Наука, 1974. – 298 с.
3. Нарликар Дж. Неистовая вселенная. М.: Мир, 1985. – 78 с.
4. Пенионжкевич Ю.Э. Физика экзотических ядер // Соросовский Образовательный Журнал. 1995. No 1. - 92-98 с.

ОӘЖ 004(075.8)

Молдашева Ж.К.

магистрант, Абай атындағы ҚазҰПУ, Алматы қ.

Ғылыми жетекші: Мошкалов А.Қ.

PHD докторы, Абай атындағы ҚазҰПУ, Алматы қ.

ҚАШЫҚТЫҚТАН ОҚЫТУ ЖҮЙЕСІНДЕ ТЕСТ АРҚЫЛЫ БІЛІМДІ БАҒАЛАУДЫҢ САПАСЫН БАСҚАРУ

Қашықтықтан оқыту жүйесінде тестілеу бақылаудың негізгі нысаны болып табылады. Сондықтан да тест білім беру процесінің маңызды компоненті ретінде қарастырылды.

Түйінді сөздер: *тест, тестілеу, сапаны басқару, педагогикалық технологиялар, қашықтықтан оқыту, бақылау нысандары, виртуалды тапсырмалар, әдістемелік тәсілдер, білім деңгейі.*

In the system of distance learning testing is the main form of control, and therefore the test can be considered as an important component of the education process.

Keywords: *test, testing, quality management, pedagogical technologies, distance learning, forms of control, virtual tasks, methodological approaches, level of education.*

В системе дистанционного обучения тестирование является основной формой контроля, и поэтому тест может рассматриваться как важный компонент процесса образования.

Ключевые слова: *тест, тестирование, управление качеством, педагогические технологии, дистанционное обучение, формы контроля, виртуальные задания, методологические подходы, уровень образования.*

Білім берудегі тестілеу - білім алушылардың оқу процесінде алған білімін бақылау мен өзіндік бақылаудың негізгі нысандарының бірі болып табылады. Тест арқылы белгілі бір пәннің, курстың материалдарын меңгеру дәрежесі анықталады. Бақылау функцияларынан басқа, тестілеу білім алушылардың кәсіби шығармашылық ойлауын дамыту мақсатында жүргізіледі, оның көмегімен білімді бекіту, ұғымдық аппаратты кеңейту жүргізіледі.

Қазіргі әлемде тестілеуді қолдану аясы өте кең, бірақ бізді қашықтықтан білім беру жүйесіндегі оның функциялары қызықтырады.

Қашықтықтан оқыту кезінде тестілеудің рөлі мен маңызы аса маңызды, өйткені қашықтықтан оқыту дәстүрлі үлгілерге қарағанда көп дәрежеде, курсты – дәрістік материалды, қосымша әдебиетті – міндетті қорытынды және аралық бақылауды және зерделенген тақырып бойынша білімді бақылауды көздейді.

Білім алушыларға ұсынылған виртуалды тест тапсырмалары, олардың алған білімдерінің сапасын бағалаудың тиімді құралы ғана емес, сонымен қатар оқу курсы мен қолданылатын педагогикалық технологиялардың жалпы деңгейінің индикаторы болып табылады.

Желілік электрондық тестілеу көптеген артықшылықтарға ие. Біріншіден, ол оқытушыны қағаз жұмысына уақытша шығындардан босатады; екіншіден, алынған нәтижелерді тексеруді едәуір жеңілдетеді; үшіншіден, білімді тексерудің біркелкілігі мен біртектілігін жасауға мүмкіндік береді, сондай-ақ білім алушылардың түрлі топтарын тестілеу кезінде объективті тәсілді қамтамасыз етеді; төртіншіден-жұмысқа тест тапсырмаларының жаңа түрін енгізу кезінде қосымша бағдарламалық қамтамасыз етуді құруды және орнатуды талап етпейді.

Тестілеудің артықшылықтары:

- білім алушылардың білімін қорытынды және аралық бақылауды өткізуге уақытты үнемдеу;
- оны топта да, жеке тәсілде де пайдалану мүмкіндігі;
- тест тапсырмаларын аудиторияның дайындық деңгейіне жеңіл бейімдеу (қажет болған жағдайда тестілерді алу немесе ауыстыру);

- көптеген сұрақтарды таңдау арқылы сенімді нәтиже алу;

- тест тапсырмаларын орындау кезінде білім алушыларға тең жағдай жасау.

Оқытуды бақылау екі негізгі функцияны атқарады: оқыту процесінде оны түзету мақсатында бақылау және оның тиімділігін бағалау үшін оқыту нәтижелерін бақылау [1].

Тестілік бақылау объективті әдіске жатады және көптеген қызмет салаларында, соның ішінде білім беруде де кеңінен қолданылады. Қашықтықтан оқыту саласында тестілік бақылау ұйымдастырушылық және тәрбиелік құрамдарды қамтиды, өйткені тест тапсырмаларын орындауда қашықтықтан оқытудың маңызды бөлігі құрылады, ал пән және осы жұмысқа жауапты тәсіл болмаған жағдайда қашықтықтан оқыту нысаны арқылы оқытудың мағынасы жойылады.

Білім беру тестінің өзіндік ерекшелігі бар. Басқа бақылау тапсырмаларынан (жұмыстар, емтихандар, сынақтар, ауызша және жазбаша түрдегі сұраулар) айырмашылығы тест тапсырмасына алынған нәтижелерді бағалаудың нормаланған ережелері қоса беріледі.

Нақты білім беру немесе педагогикалық тест - бұл белгілі бір оқу пәні, курс бойынша білім деңгейі мен көлемін өлшеудің белгілі бір стандарты. "Тест" ұғымының қолданыстағы анықтамалары оған міндетті бірқатар сипаттамаларды бөледі. Педагогикалық тесттің классикалық анықтамасы -оның құрылымын сапалы бағалауға және оқу пәні бойынша білім, білік, дағды мен түсініктердің деңгейін тиімді өлшеуге мүмкіндік беретін ерекше формадағы тапсырмалар жүйесі ретінде қарастырылады.

Тест көмегімен қорытынды дайындық деңгейі тексеріледі, тест түрінде тапсырмаларды қолдану арқылы бұл деңгей құрылады. Тест түріндегі тапсырмалар бұрын олардың маңызды қасиеттерінің қатарын санамалау арқылы анықталды.

Тест түріндегі тапсырмалар бірқатар сипатты белгілерге, олардың ішінде: қысқаша, технологиялығы, форманың дұрыстығы; мазмұнының дұрыстығы; ойдың логикалық формасы; жауаптарды бағалау ережелерінің бірдей болуы; жауап үшін белгілі бір орынның болуы; тапсырма элементтерінің дұрыс орналасуының дұрыстығына ие болуы тиіс.

Білім берудегі тест білім алушылардың бірқатар сапасын өлшеуге арналған құрал ретінде де қарастырылады.

Тест тапсырмалары тесттің құрылымдық және ақпараттық негізін құрайды. Суретте қазіргі уақытта бар жалпы білім беруде, атап айтқанда, қолданылатын тестілердің жиынтық классификациясы көрсетілген. Бұл ретте оны түбегейлі деп атауға болмайды, өйткені компьютерлік және педагогикалық технологиялар саласындағы инновациялық үдерістер тест тапсырмаларының бар түрлерін үнемі толықтырып отырады.

Сонымен, процедуралар бойынша тесттер: стандартталған, стандартталмаған, нормаланбаған (нәтижелері бойынша); техникалық құралдарды қолдану бойынша: бланктік, нәтижелерді компьютерлік өңдеу, компьютерлік; тестілеу нысаны бойынша: топтық тестілеу үшін, жеке тестілеу үшін; міндеттердің біртектілік дәрежесі бойынша: гомогенді, гетерогенді; мақсаты бойынша: жалпы диагностикалық, кәсіптік жарамдылығын анықтау үшін, арнайы қабілеттерін, жетістіктерін анықтау үшін; тест тапсырмаларын ұйымдастыру нысаны

бойынша: жабық, ашық, сәйкестік тестер; бақылау түрі бойынша: бастапқы бақылау және ағымдағы немесе аралық бақылау тесттері, аралық немесе межелік бақылау тесттері (емтихан); жетекші бағдар бойынша: жылдамдық тесттері (Ландольт сақиналары, Бурдон, Векслер жиынтығы), нәтижелілік тесттері, аралас тесттер; енгізу мәртебесі бойынша: жалпыұлттық, салалық немесе министрлік, жоғары оқу орны, кафедралық тесттер; іс-әрекет сипаты бойынша: вербальды, вербальды емес; нормалармен немесе критерийлермен арақатынасы бойынша: нормаға бағытталған тесттер, критерийлерге бағытталған тесттер; жауап нысаны бойынша: ауызша, жазбаша болып бөлінеді.

Тесттік тапсырмалардың ұйым формасы бойынша ашық және жабық болып бөлінеді. Жабық түрде ұсынылған тапсырманың негізгі бөлігінде сұрақ немесе бекіту, сондай-ақ білім алушы дұрыс таңдау керек жауаптардың нұсқалары бар. Әдетте екі түрдегі тапсырмалар ұсынылады: 1) Бекіту және таңдауға екі жауап беріледі, ал білім алушы оның дұрыс немесе дұрыс еместігін анықтауы тиіс; 2) ұсынылған бірнеше нұсқадан дұрыс таңдау талап етіледі.

Бұл ретте жабық формадағы мәтін бірқатар талаптарға жауап беруі тиіс: компоненттер – мәтін, тапсырма және жауаптар арасында қарама-қайшылықтар болмауы; айқын мәтін және терминдердің бір мағыналы болуы; қысқа (5-6 сөзден артық емес); қарапайым стилистикалық ұйым; артық сөздер мен қайталаулардың болмауы; жауапты бөлу бойынша бір стандартты нұсқаулық (мысалы – "белгімен белгілеу", "шеңбермен бекіту"); жауаптың 4-тен 6-ға дейінгі нұсқасы; ұсынылған нұсқалардың арасында дұрыс жауаптың міндетті болуы.

Ашық нысаны бар тестті оқушы өзітұжырымдайды. Бұл ретте тапсырмалар жауаптың еркін түрін ескере отырып немесе белгіленген шектеулермен ұсынылуы мүмкін. Жауаптың еркін түрі оқытушыға білім алушының дайындық дәрежесін неғұрлым сенімді анықтауға және оның аналитикалық және шығармашылық ойлауға, сондай-ақ алынған білім синтезіне қабілетін анықтауға мүмкіндік береді.

Қашықтықтан тестілеу әлемнің көптеген елдерінің оқу орындарында, соның ішінде жетекші әлемдік жоғары оқу орындарында қолданылатын Moodle – ауқымды жобаның оқу ортасының мазмұнына кіреді. Компьютерлік тестілеудің басты артықшылықтарының бірі, қысқа уақыт аралығында кең аудиторияны қамту болып табылатындықтан, тестілеу кестесін құру және оны тұрақты өткізу жүйелі аралық және қорытынды бақылау үшін нормаға айналады.

Осындай жүйелі бақылау функцияларының бірі-тестілік сынақтардың күнін біле отырып, оларға уақытында дайындалуға және оқу жылы барысында өзін-өзі бақылауға арналған тапсырмаларға үнемі жүгінуге ұмтылатын білім алушыларды тәртіпке келтіру болып табылады.

Moodle оқу ортасы оқытушыға қажет болған жағдайда ең аз қысқа мерзімде сұрақтардың кең ауқымынан тұратын деректер банкінің көмегімен, кез - келген тақырып бойынша тест тапсырмаларының блогын қалыптастыруға мүмкіндік береді. Оларды динамикалық өзгертуге, қажетті ауқымда біріктіруге және оқу ортасының деректер базасында тест тапсырмаларын сақтай отырып, кез келген уақытта пайдалануға болады.

Осылайша, компьютерлік тест құрылысын бірізділікпен жүзеге асыруға болады:

- мақсатты сараптамалық білім моделін формализациялау;
- төмен (немесе төменнен - жоғарыға дейін) сынақ кеңістігін жобалау;
- тест тапсырмаларын қалыптастыру және толықтыру;
- толық компьютерлік тест қалыптастыру;
- тесттік эксперимент;
- тиімді тест таңдау;
- тесті сараптау, түзету және пайдалану түріне дейін жеткізу.

Ғылыми негізделіп, дұрыс құрастырылған тестік тапсырмаларды жүйелі пайдалану оқыту сапасын жақсартуға, студенттің бойында уақытты үнемдей білу, тез ойлау, жинақты болу және ұтымды шешім қабылдау, ойын дұрыс тиянақтау, өз бетінше жұмыс істей білу қасиеттерін қалыптастыруға және дамытуға мүмкіндік береді. Нәтижесінде оқыту және білім алу сапасының деңгейі едәуір жақсара түсетіндігі сөзсіз.

Пайдаланған әдебиеттер тізімі

1. Чельшкова М.Б. Теория и практика конструирования педагогических тестов. –М.: 2002
2. Ефремова Н.Ф. Современные тестовые технологии в образовании. – Ростов-на-Дону, 2001
3. Сағымбаева А. Мектеп информатика курсы бойынша тест тапсырмаларын жасау әдістері. // Информатика негіздері, 2009, №1.
4. Заславская О.Ю., Сергеева М.А. Информационные технологии в управлении образовательным учреждением. – М., 2006.

КОМПЬЮТЕРЛІК ГРАФИКАНЫҢ ЖАРНАМА АГЕНТІГІНДЕГІ ҚОЛДАНЫСЫ

Бұл мақалада компьютерлік графиканың жарнама агентігіндегі қолданысы мен қажеттілігі жайлы негізгі түсінік беріледі. Жарнама қызметінде, баспа қызметінде қолданылатын негізгі компьютерлік графиканың бағдарламаларына үстіртін шолу жасалып, қолданысы туралы айтылады.

Түйін сөздер: жарнама қызметі, графикалық редактор, іскерлік графика.

В настоящей статье рассказывается использование и польза компьютерной графики в рекламных агентствах. Дается общее понятие и алгоритм использования программ компьютерной графики, которые используются в рекламных агентствах и полиграфий.

Ключевые слова: рекламное агентства, графические редакторы, деловая графика.

This article describes the use and benefits of computer graphics in advertising agencies. The General concept and algorithm of the use of computer graphics programs that are used in advertising agencies and polygraphs is given

Keywords: advertising agencies, graphic editors, business graphics.

Қазіргі уақытта кез келген ұйымда компьютерлік графикамен жұмыс істеу қажеттілігі жиі туындайды. Жарнама қызметі, баспа қызметіндегі безендіру жұмыстары, презентациялар дайындау, Web-беттер құру және басқа да көптеген қызмет түрлері компьютерлік кестесіз болмайды. Ірі фирмалар мұндай жұмысқа арнайы агенттіктерге тапсырыс береді. Шағын және орта кәсіпорындар өз күшімен және қолжетімді бағдарламалық құралдармен жиі айналысады. Осы ақпараттық технологиялардың ерекше танымалдығына байланысты қазіргі заманғы графикалық құралдар кәсіби суретшілер мен дизайнерлерге ыңғайлы құралдар беру ғана емес, сонымен қатар қажетті кәсіби дағдылары мен көркем шығармашылыққа туа біткен қабілеттері жоқ адамдарға өнімді қызмет ету үшін мүмкіндік беру есебімен әзірленеді.

Компьютерлік немесе машиналық графика-бұл өз проблемалары мен ерекшелігі бар адам қызметінің дербес саласы. Компьютерлік графика-бұл жобалаушылар, конструкторлар мен зерттеушілерге арналған жаңа тиімді техникалық құралдар, бағдарламалық жүйелер мен машина тілдері, және аналитикалық, қолданбалы және Сызба геометриясы, ДК үшін бағдарламалау, есептеу математикасының әдістері және т. б. сияқты ғылымдардың синтезі негізінде пайда болған жаңа ғылыми, оқу пәндері.

Компьютерлік графиканың заманауи жүйелері арасында презентациялық графиканың пакеттерін бөліп көрсетуге болады. Бұл пакеттер сыныбы іскерлік кездесулер үшін тұсаукесерлер дайындауға, өнімнің тұсаукесерін және басқа да жарнамалық роликтер түрінде дайындауға мүмкіндік береді. Жарнамалық ролик немесе презентация — анимация әсері бар және берілген уақыт аралығымен бірінен кейін бірі келе жатқан жеке слайдтар жиынтығы. Бұл класс пакеттеріне ең алдымен MS Office пакеттерінің құрамына кіретін ең танымал PowerPoint пакетін жатқызуға болады. Пакетті игеру оңай, себебі пакеттің интерфейсі MS Office пакеттеріне арналған үлгі болып табылады, дегенмен, пакетті игеру белгілі бір жұмыс дағдыларын талап етеді. Презентацияны жасау кезінде графиканың басқа жүйелерімен дайындалған графикалық файлдарды экспорттауға болады.[1]

Анимациялық графика пакеттері компьютерлік графиканың динамикалық жүйелеріне жатады. Мұндай жүйелерде сурет уақытпен өзгереді және жылжу немесе әрекет әсерін жасайды. Ең жиі анимациялық суреттер жарнамалық мақсаттар үшін Web беттерге кіреді. Бүгінгі таңда ең танымал пакет-Flash пакеті.

Жарнаманың графикалық құралдары

Жарнаманың графикалық құралдары-бұл жарнама алушыларға статикалық бейненің көмегімен, әдетте, мәтіндік ақпаратпен сүйемелденетін жарнама идеясының іске асырылуын қабылдау. Бұл топта баспа бейнелері (қағазда, матада), сондай-ақ слайдтар (яғни шыныда немесе пленкада басылған статикалық бейнелер) бар.

Баспа және полиграфиялық жұмыстың тиімділігін арттырудың маңызды құралы. Бұл тираждауға арналған мәтіндік және графикалық материалды редакциялық-баспалық өңдеудің барлық операцияларын орындау үшін қажетті бағдарламалық құралдар мен жабдықтар жиынтығы.

Ірі дүкеннің немесе шағын дүкеннің иесі өзінің сауда ісін кеңейтуге ниет білдірсе, ол сатып алушылар санының ұлғаюын күте алмайды. Ол бағалаушылар назарын аударатын жарқын, тауарларды әдемі орналастырады, витриналарды жарқын безендіреді, тауарлар туралы қатты, өткір мәліметтермен көзге тасталатын жарнамалық хабарландыруларды шығарады.

Басқаша айтқанда, сауда кәсіпорнының иесі өзінің танымалдығын, яғни сауда айналымын арттыруға қол жеткізе алмайтын жарнаманы қамтамасыз етеді.

Компьютерлік графика – әр түрлі кескіндерді (суреттерді, сызбаларды, мультипликацияларды) компьютердің көмегімен алуды қарастыратын информатиканың маңызды саласы. Дербес компьютерді пайдаланушылардың қатарында компьютерлік графикамен айналысатындардың саны күн санап артып келеді.

Қазіргі кез - келген мекемеде кей уақытта газеттер мен журналдарға жарнамаларға тапсырыс беру немесе жарнамалық парақшалар мен буклеттер басып шығару қажеттілігі туындайды. Олардың кейбіреулері осындай жұмыстарды арнайы дизайнерлік бюролар мен жарнамалық агенттіктерге тапсырса, кейбіреулері қолда бар программалық құралдарын пайдаланып, өз күштерімен жасауға тырысады.[2]

Қазіргі компьютерлік графика қолданылу әдісі бойынша мынадай негізгі салаларға бөлінеді:

Ғылыми графика. Алғашқы компьютерлер тек ғылыми және өндірістік есептерді шығару үшін қолданылды. Есептерден шыққан нәтижелерді дұрыс түсіну үшін оларды графикалық түрғыда өңдеп, графиктер, мен диаграммалар, сызбалар тұрғызған. Машинадағы алғашқы графиктерді символдық режимде басып шығаратын. Кейін сызбалар мен графиктерді қағазға қаламұштың көмегімен сызатын арнайы құрылғылар – графикалғыштар (плоттерлер) пайда болды.

Іскерлік графика – қандай да бір мекеме жұмысының көрсеткіштерін көрнекі түрде ұсыну үшін қолданылатын компьютерлік графиканың маңызды саласы. Іскерлік графиканың көмегімен жоспар көрсеткіштерін, есеп құжаттарын, статистикалық есептерді және т. б. объектілерді көрнекі түрде ұсынуға болады. Іскерлік графиканың программалық жабдықтары электронды кестелердің құрамында болады.

Конструкторлық графика - инженер - конструкторлардың, архитекторлардың, жаңа техниканы ойлап шығарушы өнертапқыштардың жұмысында қолданылады. Компьютерлік графиканың бұл түрі САПР - дың(систем автоматизации проектирования - жобалауды автоматтандыру жүйесі) міндетті элементі болып табылады. Конструкторлық графика құралдарын пайдалана отырып жазықтықтағы кескіндерді (проекциялар, сызбалар) ғана емес, кеңістіктегі үшөлшемді кескіндерді де жасауға болады. Суреттеу графикасы (көркем графика) деп компьютер экранында ерікті түрде сурет салу мен сызуды айтады. Суреттеу графикасының пакеттері жалпы мақсатта пайдаланылатын қолданбалы программалық жасақтамалардың қатарына енеді. Суреттеу графикасында қолданылатын қарапайым программалық жабдықтарды графикалық редакторлар деп атайды. Жарнамалық графика – теледидар пайда болғаннан кейін танымал бола бастады. Қазір компьютердің көмегімен жарнамалық роликтер, мультфильмдер, компьютерлік ойындар, видеодәрістер мен видеопрезентациялар жасалады. Оларды жасау үшін қолданылатын графикалық пакеттер осы мақсатта қолданылатын компьютерлердің жады мен жұмыс істеу жылдамдығына үлкен талап қояды.[3]

Күнделікті өмірде, жарнамалық агенстваларда және ірі кәсіпорындарда жиі қолданылады графикалық бағдарламаларға тоқталып өтсек:

Paint графикалық редактор растырлық бейнелермен жұмыс істеуге арналған, сондықтан әрбір суретке қатаң анықталған орын беріледі. Сонымен бірге бекітілген түстер саны қолданылады. Графикалық редактор графикалық бейнелерді жасауға және редакциялауға арналған. Редактор мынадай мүмкіндіктер береді:

1. Құрал-саймандар мен бояуларды қолдана отырып, сурет салу;
2. Суреттерді бөлек бөліктерден құрастыруға;
3. Суретке мәтін енгізуге;
4. Бар графикалық объектілерді түзету;
5. Схемаларды сызу;

Adobe Photoshop — графикалық редактор, фирмамен негізделген және таратылған Adobe Systems. Бұл тауар растрлік бейнелеу базарының алдыңғы қатарында және бұл Adobe фирмасының ең танымал тауарының бірі болды. Көбінесе бұл программаны жай ғана Photoshop (Фотошоп) деп атайды. Қазіргі уақытта Photoshop қолайлы мына платформаларда Mac OS X/Mac OS и Microsoft Windows. Редактор ерте болжамалары портированыларды болды SGI IRIX, бірақ ресми сүйеу тоқтатылған болатын, үшінші версиясынан басталды. Болжамаға арналған CS 2 жіберілуі мүмкін Linux баламаларымен көмек көрсетеді Windows API — Wine 0.9.54 және жоғары.

Графикалық программа Adobe Photoshop арнайы құралдардың құрылымынан тұратын, мета, расторлық және векторлық файлдарды редактрлейтін бағдарлама.

Өзінің функцияналдық және эксплуатациялық мүмкіндіктеріне қарай графикалық программа Adobe Photoshop расторлық графиктік файлдарды редактрлейтін ең мықты программалардың бірі. Оның келесі мүмкіншіліктерін көрсетейік:

- графикалық бейнелерді жоғарғы дәрежеде өңдеу
- эксплуатациядағы қарапайымдылық пен жұмыс істеу мүмкіншілігі
- бейнелерді жасау және оны өңдеудегі адам ойының барлық қажеттілігін қамтамасыз етуі
- расторлық бейнелерді өңдеуді автоматтандырудағы кең мүмкіндіктері
- көптеген түстік профильдермен жұмыс істей алуы және оны қағаз бетіне шығару мүмкіндігі
- әртүрлі көркемдік эффектлерді жасауға арналған фильтрациялау командалардың көпшілігі

Corel Draw векторлық графикалық редакторы. Corel Draw канадалық фирмалары мүмкіндіктерінің ауқымдылығымен, әзірлеушінің маркетингтік саясатына сенімді оқыту мен үйретудің аса қуатты жүйесінің, дайын кескіндерге ие бай кітапханасының арқасында әйгілі болды. Corel Photo Paint расторлық графигінің өңдеу дестесімен және Corel Ventura Publisher беттеу (верстка) программасымен тығыз біріктіретін болса, ол электрондық және полиграфиялық жарияланымдарды (публикаций) әзірлеудің аяқталған жүйесін жасауға мүмкіндік береді. Яғни, программалардың терезесі стандартты элементтерге ие: тиісті кнопкалары бар тақырып

жолы, мәзір жолы, қалып-күй жолы, құрал-саймандар панелі, құрамын пайдаланушының өзі анықтай алатын басқа панельдер, айналдыру жолағы және т.б. Алайда Corel Draw интерфейсінің басқа программалардан айрықшалап көрсететін өз ерекшеліктері бар. Біріншіден, интерфейстің конфигурациясы мысалы, Adobe Illustratot немесе Macromedia Freehand сияқты басқа да әйгілі графикалық объектілерге ұқсас бапталуы ықтимал. Басқаша сөзбен айтқанда, осы редакторлармен жұмыс істеп үйренген пайдаланушы Corel Draw-қа көшкенде өзі игерген интерфейстің аясында қала алады.[4]

Пайдаланылған әдебиеттер тізімі

1. «Информатика негіздері»журнал,2009. – 11с..
2. Бутакова, Н.Г. Компьютерная графика- М.: МГИУ, 2008. - 216 с.
3. Рашевская М.А.: Компьютерные технологии в дизайне среды. - М.: ФОРУМ, 2009
4. Гурский Ю.: Компьютерная графика: Photoshop CS3, CorelDRAW X3, Illustrator CS3. - СПб.: Питер, 2008.

ОӘЖ 004.92

Турусбекова А.К.

2 курс магистранты, Қазақ инновациялық гуманитарлық-заң университеті, Семей қ

КОМПЬЮТЕРЛІК ГРАФИКАНЫҢ МҮМКІНДІКТЕРІ МЕН ДАМУЫ

Бұл мақалада компьютерлік графика жайлы негізгі түсінік беріледі. Компьютерлік графиканың түрлері мен олардың айырмашылығы және қоғамдық өмірдегі қолданысы туралы айтылады.

Түйін сөздер: компьютерлік графика, жарнама, үш өлшемді графика.

В настоящей статье раскрыто полностью основное значение компьютерной графики. Виды компьютерной графики,разница - отличиемежду видами и использованиекомпьютерной графики в общественной жизни.

Ключевые слова: компьютерная графика, реклама, трехмерная графика

This article fully discloses the basic meaning of computer graphics. Types of computer graphics, the difference - the difference between the types and the use of computer graphics in public life.

Keywords: computer graphics, advertising, three-dimensional graphics

Графикалық редактор (ГР) әр түрлі суреттерді, сызбаларды, иллюстрацияларды дайындау барысында пайдаланылатын қолданбалы программалардың тобын қалыптастырады. Компьютерлік графиктердің қолданылатын бірқатар аймақтарын айта кетейік: визиткалар мен хабарландыруларды, иллюстративтік және іскерлік графиктерді рәсімдейді, есептіліктердің, мақалалардың, кітаптардың суреттерін әзірлейді; нақты іс жүзінде жоқ объектілерді модельдейді; үш өлшемді сцена мен анимациялық фильмдерді құрастырады; жарнама роликтерін жасайды және т.б.

Компьютерлік графика – әр түрлі кескіндерді (суреттерді, сызбаларды, мультипликацияларды) компьютердің көмегімен алуды қарастыратын информатиканың маңызды саласы. Дербес компьютерді пайдаланушылардың қатарында компьютерлік графикамен айналысатындардың саны күн санап артып келеді. Қазіргі кез-келген мекемеде кей уақытта газеттер мен журналдарға жарнамаларға тапсырыс беру немесе жарнамалық парақшалар мен буклеттер басып шығару қажеттілігі туындайды. Олардың кейбіреулері осындай жұмыстарды арнайы дизайнерлік бюролар мен жарнамалық агенттіктерге тапсырса, кейбіреулері қолда бар программалық құралдарын пайдаланып, өз күштерімен жасауға тырысады.

Компьютерлік графика – арнайы есептеу кешендерінің көмегімен бейнелерді жасау мен оларды өңдеу құралдары мен әдістерін зерттейтін пән болып табылады.

Компьютерлік графика монитор экранында немесе сыртқы тасымалдаушыларда (қағаз, киноплёнка, мата және т.б.) көшірмелерінде кескіндерді бейнелеудің барлық түрлерін қамтиды.

Деректерді көрнекілеу адамзат қызметінің әр түрлі салаларында орын алып келеді. Мысалы, медицина (компьютерлік томография), ғылыми зерттеулер, киімдерді модельдеу, тәжірибелік-конструкторлық жұмыстар және т.б.

Кескіндерді жасаудың тәсілдеріне қарай компьютерлік графика келесі түрлерге бөлінеді:

- растрлық;
- векторлық;
- фрактальдық.

Пәннің тағы да бір ерекше бөлімі- үшөлшемді (3D) графика. Бұл пән объектілердің көлемдік модельдерін виртуалды кеңістікте құрастырудың әдістері мен тәсілдерін зерттейді. Әдетте мұнда кескіндеудің векторлық және растрлық тәсілдері үйлесімді қолданылады.[1]

Түстеріне байланысты графика қара-ақ және түрлі-түсті болады. Әр түрлі салаларға мамандандырылғанына байланысты инженерлік графика, ғылыми графика, Web-графика, компьютерлік полиграфия және т.б. түрлер болады.

Компьютерлік графика көбінше тек құрал ретінде қолданылғанмен, оның құрылымы мен әдістері математика, физика, химия, биология, статистика, бағдарламалау және т.б. фундаментальді және қолданбалы ғылымдарының жетістіктеріне негізделеді. Сондықтан компьютерлік графика қарқынды дамуда және көп жағдайда жалпы компьютерлік индустрияда жетекші орын алады.

Компьютерлік графиканың түрлері

Растрлық графикада кескіндер түрлі-түсті нүктелердің жиынтығынан тұрады. Графикалық ақпараттың осындай нүктелер жиыны немесе пиксельдер түрінде ұсынылуы растрлық түрдегі ұсынылу болып табылады. Растрлық кескінді құрайтын әрбір пиксельдің өз орны мен түсі болады және әр пиксельге компьютер жадында бір ұяшық қажет. Растрлық кескіннің сапасы сол кескіннің өлшеміне (тігінен және көлденең орналасқан пиксельдердің саны) және әр пиксельді бояуға қажетті түстердің санына тәуелді болады.

Мұндай типті кескіндер Adobe Photoshop, Corel Photo, Photofinish секілді қуатты графикалық редакторларда өңделеді. Растрлық кескіндер векторлық кескіндерге қарағанда сапасы жоғары, әсерлі болады. Қарапайым фотосуреттердің өзі компьютерде растрлық кескін түрінде сақталады. Растрлық кескіндерді Paint, Adobe Image Ready секілді программаларды қолданып қолдан жасауға да болады.

Векторлық графика.

Растрлық графикада кескіннің базалық элементі нүкте болып табылады дедік. Ал векторлық графикада базалық элемент сызық болып табылады. Сызық бір тұтас объект ретінде математикалық жолмен сипатталады. Сондықтан векторлық графика құралдарымен объектіні кескіндеу үшін қажетті деректер көлемі растрлық графикамен салыстырғанда едәуір аз болады. Векторлық кескіндер, бұл - сызық, доға, шеңбер және тікбұрыш сияқты геометриялық объектілер жинағынан тұратын кескіндер. Бұл жерде вектор дегеніміз - осы объектілерді сипаттайтын мәліметтер жиынтығы.

Векторлық графиканың басты артықшылығы оған кескін сапасын жоғалтпай өзгеріс енгізуге, оңай кішірейтуге және үлкейтуге болатындығы. Келесі артықшылығы - векторлық кескіндердің ақпараттық көлемі растрлық кескіндермен салыстырғанда әлдеқайда аз болады. Векторлық кескіндер CorelDRAW, Adobe Illustrator, Micrografx Draw секілді векторлық графикалық редакторларда жасалады.

Векторлық графикамен жұмыс істеуге арналған программалық құралдар бірінші кезекте кескіндерді өңдеу үшін емес, оларды жанадан салу үшін қолданылады. Бұндай құралдар жарнама агенттіктерінде, дизайнерлік бюроларда, редакциялар мен баспаханаларда кеңінен қолданылады. Қарапайым геометриялық объектілер мен кәріптерді пайдалануға негізделген безендіру жұмыстары векторлық графика құралдарының көмегімен әлдеқайда оңай іске асады.[2]

Растрлық графика мен векторлық графика ерекшеліктері

Салыстыру критерийлері	
Растрлық графика	Векторлық графика
Кескіндерді ұсыну әдісі	
кескін пиксельдердің жиынтығынан тұрады	кескіндер командалардың тізбегі түрінде бейнеленеді.
Шынайы суреттерді бейнелеу мүмкіндігі	
кескіндер шынайы суреттерді айқын бейнелей алады	графика фотосуреттегідей сапалы кескіндерді алуға мүмкіндік бермейді
Кескіндерді өңдеу мүмкіндігі	
кескіндерді үлкейтіп-кішірейткенде немесе бұрғанда кескін өзінің бастапқы сапасын жоғалтады	кескіндерге сапасын жоғалтпай-ақ өзгеріс енгізуге, яғни қажет болса оларды кішірейтуге немесе үлкейтуге болады
Кескіндердің басып шығарылу ерекшеліктері	
суреттерді принтерде оңай басып шығаруға болады	суреттер кейде принтерде басылмайды немесе нашар басылып шығады.

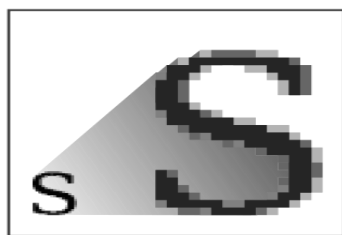

РАСТР
.jpeg .gif .png



ВЕКТОР
.svg

Сонымен, растрлық немесе векторлық форматты таңдау кескінмен жасалатын жұмыстың мақсатына байланысты болады. Егер түс берудің фотографиялық дәлдігі қажет болса, онда растрлық форматты таңдаған

дұрыс. Логотиптерді, схемаларды, сызбаларды, безендіру элементтерін векторлық форматта жасаған тиімді. Растрлық пен векторлық графиканың екеуінде де графика (немесе мәтін) монитор экранына немесе баспа құрылғысына нүктелер жиыны ретінде шығарылады. Интернетте графика GIF, JPG, PNG сияқты растрлық форматтарда беріледі, өйткені оларды браузерлер түсіну үшін қосымша модульдерді орнатуды қажет етпейді. Бір қарағанда, векторлық графиканы қолдану тиімсіз сияқты болып көрінеді. Алайда, сызбаларды, суреттерді векторлық графикада орындаған ыңғайлы. Өйткені кез келген сызықты қате сызған кезде оны түзетуге болады. Оған қоса қолданылатын редакторлар .gif , .jpg форматтарына экспорттауды қамтамасыз етеді.

Фрактальдік графика

Фракталды графиканың жасалу әдісі сурет салуға немесе безендіруге емес, програмалауға негізделеді. Егер растрлық графикада растр (пиксель), ал векторлық графикада сызық базалық элемент болып табылса, фракталдық графикада математикалық формуланың өзі базалық элемент болып табылады, бұл компьютердің жадында ешқандай объект сақталмайды, кескін тек берілген теңдеулер бойынша тұрғызылады. Осы тәсілмен қарапайым құрылымдардан бастап табиғи ландшафттармен үшөлшемді объектілерді имитация жасайтын күрделі кескіндерге дейін тұрғызылады.

Үшөлшемді графика.

Үшөлшемді графика ғылыми есептеулерде, инженерлік жобалауда, физикалық объектілерді компьютерлік модельдеуде кеңінен орын алады. Мысал ретінде үшөлшемді модельдеудің күрделі вариантын – физикалық дененің қозғалыстағы кескіндерін құрастыру. Объектінің кеңістікте модельдеу үшін келесі қадамдарды орындау керек:

- объектінің нақты формасына барынша сәйкес виртуалдық каркасын «скелетін» жобалау және жасау;
- физикалық қасиеттері объектінің нақты материалдарына ұқсас болатын виртуалды материалдарды жобалау және жасау;
- объектінің беттерінің бөліктеріне тиісті материалдарды тағайындау (кәсіби жаргонда оны «текстураларды объектіге проекциялау» дейді);
- объект орналасқан кеңістіктің физикалық параметрлерін келтіру керек – жарықты, графитацияны, атмосфера қасиеттерін, өзара байланысты объектілер мен беттердің қасиеттерін беру;
- объектілер қозғалысының траекториясын беру;
- кадрлардың қорытынды реттілігін есептеу;
- анимациялық роликке қажетті эффекттерді беру.

Объектінің реалистік моделін құру үшін геометриялық примитивтер (тік төртбұрыш, куб, шар, конус және т.б.) және онлайндық деп аталатын жатық беттер қолданылады. [3]

Қазіргі компьютерлік графика тек көркемдеу мен безендірумен үшін ғана емес, ғылым мен медицинаның барлық саласында, коммерциялық және әкімшілік қызмет орындарында алуан түрлі ақпаратты көрнекі түрде көрсету үшін сызбалар, графиктер, диаграммалар жасау үшін қолданылады.

Графикалық программаларды кең көлемде қолдану қолданғыштың Интернеттің және бірінші кезекте миллиондаған интернет парақтарын бір «өрмекпен» байланыстырған World Wide Web қызметінің пайда болуынан туындаса, компьютерлік графикасыз безендірілген web-парақтың бүкіләлемдік желіде басқалардың көзіне түсіп, танымал болуы екіталай. [4]

Сондықтан компьютерлік графика біздің өміріміздің ажырамас бөлігі болып қалуда. Қазіргі IT технология заманында қарапайым геометриялық фигуралардан бастап, күрделі конструкторлық техникаға дейін жасап шығаруда үшөлшемді графиканың орны ерекше болып келеді.

Графиктік редакторлар тек кәсіби мамандарды ғана емес қарапайым пайдаланушыларды да қызықтыруда. Өйткені графиктік редакторлар математикалық және компьютерлік білімді, бағдарламалау тілдерін өте көп қажет етпейді. Редакторлар түрлерін ғылым мен іскерлік әлемде, кәсіби суретшілер мен т.б салаларда қолданылады. Қорыта келе, сөзімді ұлы ғалымның айтқан ойымен аяқтағым келеді: Ақпарат деген үлкен мұхитта жүзу мен дұрыс бағыт таба білу және де өзінің кәсіби іскерлігінде дұрыс пайдалана білу заманауи адамның белгісі. Қазіргі 21 ғасырда компьютерлік графика информатиканың жылдам қарқынмен дамып келе жатқан саласының бірі, әрі бірегей – көшбасшы.

Пайдаланылған әдебиеттер тізімі

1. «Информатика и образование» журнал, 4-2005. - 5-6 с.
2. Пантюхин П.Я. Компьютерная графика. Учебное пособие. - 88 с.
3. Миронов, Д.Ф. Компьютерная графика в дизайне: Учебник. - СПб.: БХВ-Петербург, 2008. - 560 с.
4. «Информатика негіздері» журнал, 2008. – 7 б.

Терешенко К.В.

Студент, Белорусская государственная академия авиации, г. Минск

Капустин А. Г.

кандидат технических наук, профессор, Белорусская государственная академия авиации, г. Минск

АДАПТИВНАЯ СИСТЕМА С ЭТАЛОННОЙ МОДЕЛЮ ДЛЯ УПРАВЛЕНИЯ ОБЪЕКТАМИ ЭЛЕКТРОПРИВОДА

Бұл мақалада сілтеме үлгісі бар бейімделген жүйе сипатталған. Анықтамалық үлгісі бар адаптивті жүйенің моделі жасалды және Matlab-да модельдеу жүргізілді. Жүйелік параметрлердің сигналдың әр түрлі түрлерімен реттеу сапасына әсерін талдау.

Түйінді сөздер: адаптивті жүйе, Matlab модельдеу, түзету алгоритмі, реттеу.

В работе описана адаптивная система с эталонной моделью. Создана модель адаптивной системы с эталонной моделью и проведено моделирование в Matlab. Проведен анализ влияния параметров системы на качество регулирования при разных видах сигналов.

Ключевые слова: адаптивная система, моделирование в Matlab, алгоритм перестройки, регулирование.

This paper describes an adaptive system with a reference model. A model of an adaptive system with a reference model was created and modeling was carried out in Matlab. The analysis of the influence of system parameters on the quality of regulation with different types of signals.

Keywords: adaptive system, Matlab simulation, adjustment algorithm, regulation.

В последнее время постоянно увеличивается число задач управления электроприводом, для решения которых оказывается целесообразно или необходимо использовать автономные адаптивные системы управления. Это связано с тем, электропривод современных объектов все чаще работает в условиях изменения внешних условий. Существующие системы в большинстве случаев не способны обеспечить необходимое качество управления. Для обеспечения требуемого качества управления предлагается использовать систему управления электроприводом, автоматически изменяющую алгоритм работы или свою структуру для достижения оптимального состояния при изменении внешних условий – адаптивную систему управления (рисунок 1). На рисунке представлена беспоисковая самонастраивающаяся система с эталонной моделью. Она реализует желаемые динамические характеристики основной системы и включается параллельно адаптивному контуру [1, 2].

Для компенсации изменения входного сигнала $a = a(t)$ коэффициент k (блок 3) сделан

$$\Phi(p, a, k) = \frac{X(p)}{G(p)} = \frac{1}{p + a + k}$$

перестраиваемым. Передаточная функция замкнутой системы имеет вид:

. В качестве эталонной модели (блок 1, рисунок 1) задано звено с передаточной функцией $\Phi_m(p) = \frac{1}{p + a_0 + k_0} = \frac{X_m(p)}{G(p)}$, где X_m – выходная координата модели; a_0, k_0 – жесткие желаемые значения коэффициентов.



Рисунок 1 – Адаптивная система с эталонной моделью:

1 – эталонная модель объекта; 2 – цепь настройки; 3 – блок изменение параметров основного контура; 4 – нестационарный объект управления

Мерой рассогласования движения системы и модели выбрана функция от ошибки $\varepsilon = x - X_m$ в виде функционала $I = F(\varepsilon) = \varepsilon^2$. Величина I называется критерием качества и зависит от входного воздействия $g(t)$, начального рассогласования координат системы и модели, а также от изменяющегося сигнала $a(t)$ и перестраиваемого коэффициента k . Для желаемого управления электроприводом требуется организовать такой алгоритма перестройки коэффициента k , чтобы в каждый момент времени его изменение было направлено на уменьшение I как функции k , то есть, чтобы $\frac{dk}{dt} = -\lambda \frac{dI}{dk}$, где λ – параметр управления [1, 2].

В свою очередь $\frac{dI}{dk} = \frac{dI}{d\varepsilon} \cdot \frac{d\varepsilon}{dk} = 2\varepsilon \cdot \left(-\frac{d\Phi(p)}{dk} \right)$, $\varepsilon = \Phi_m(p) - \Phi(p)g$.

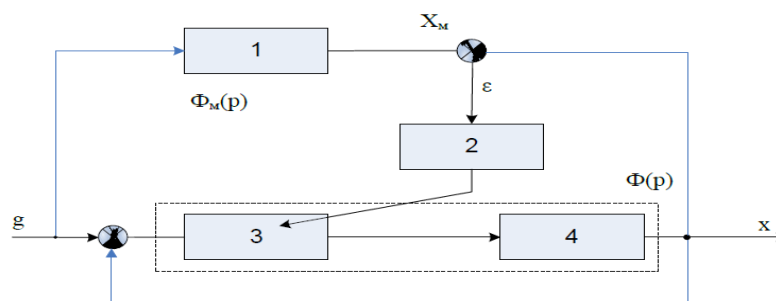
Величина $\frac{d\Phi(p)}{dk} g$ называется функцией чувствительности координаты x по коэффициенту k и обозначается $\frac{dx}{dk} : \frac{dx}{dk} = \frac{d\Phi(p)}{dk} g$.

$$\frac{d\varepsilon}{dk} = \frac{d\Phi(p)}{dk} = \frac{1}{(p+a+k)^2} g$$

Для рассматриваемой системы имеем

$$\Phi_\phi(p) = -\frac{d\Phi(p)}{dk}$$

Передаточная функция $\Phi_\phi(p)$ упрощается, если блок 3 (рис 1) работает по выходному сигналу x : $\frac{d\varepsilon}{dk} = \frac{1}{p+a+k} x$.

Параметры блока 3 (рис 1) должны изменяться в соответствии с изменениями параметров системы $a(t)$ и k . Параметры k и $a(t)$ в целях упрощения принимаем постоянными a_0 и k_0 и соответствующим параметрам модели.

Тогда $\Phi_\phi(p) = \frac{1}{p+a_0+k_0}$. В итоге алгоритм подстройки коэффициента k имеет следующий вид $\frac{dk}{dt} = -\lambda 2\varepsilon \Phi_\phi(p)x$.

Имитационное моделирование работы системы выполнено в среде *Matlab* (рисунок 2).



Рисунок 2 – Схема адаптивной системы с эталонной моделью в среде *Matlab*: X_m – выходная координата модели; X – входная координата модели; $\Phi(p)$ – передаточная функция замкнутой системы

Исследования качества управления объектом (рисунки 3 – 8) проводились при подаче на вход системы различных сигналов: ступенчатого (*step*), пульсирующего (*pulsegenerator*) и случайного (*randomnumber*).

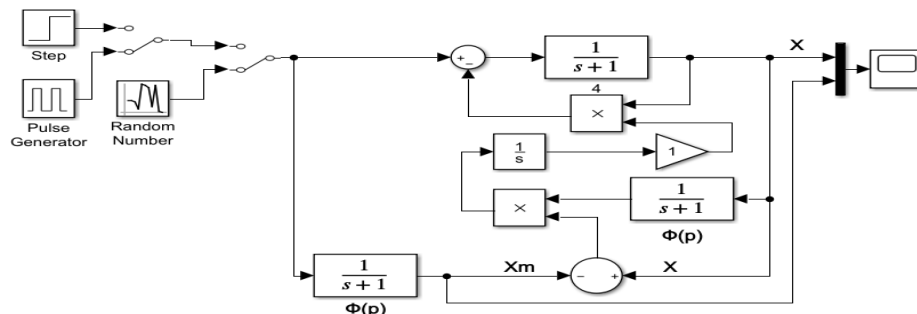

Рисунок 3 – Графики работы адаптивной системы при действии ступенчатого входного сигнала (*step*) и постоянных параметрах $(k_0 + a_0) = 1$, $\lambda = 1$: сплошная линия – требуемый сигнал; график 1 при ($a = 2$); график 2 при ($a = 3$); график 3 при ($a = 4$)

Видим, что параметр a практически на точность управления не влияет, а параметр λ влияет лишь на быстродействие системы, чем он меньше, тем быстрее система приходит в устойчивое состояние



Рисунок 4 – График влияния параметра $(k_0 + a_0)$ при действии сигнала *step* на выходной сигнал при $a = 2$ и $\lambda = 1$: сплошная линия – требуемый сигнал; график 1 при $(k_0 + a_0) = 1$; график 2 при $(k_0 + a_0) = 1,5$; график 3 при $(k_0 + a_0) = 2$

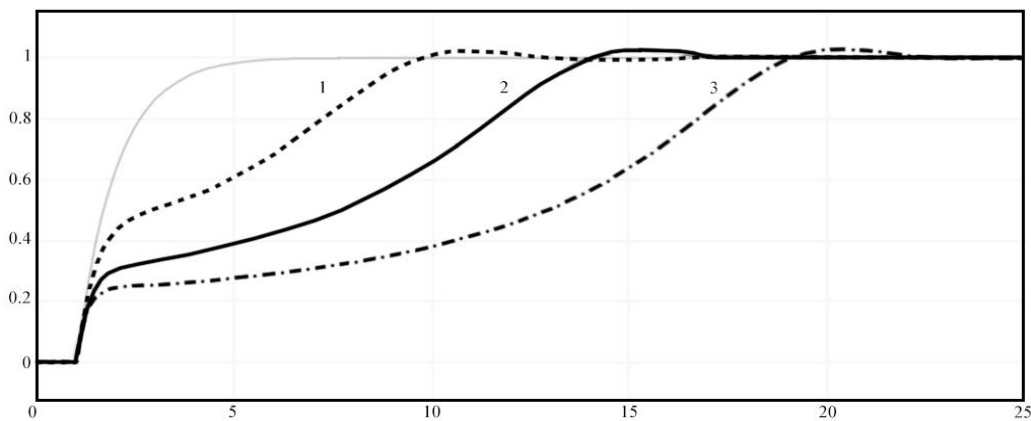

Рисунок 5 – График влияния параметра λ на быстродействие системы при действии сигнала *step* при $a = 2$ и $(k_0 + a_0) = 1$: сплошная линия – требуемый сигнал; график 1 при $\lambda = 1$; график 2 при $\lambda = 0,5$; график 3 при $\lambda = 2$

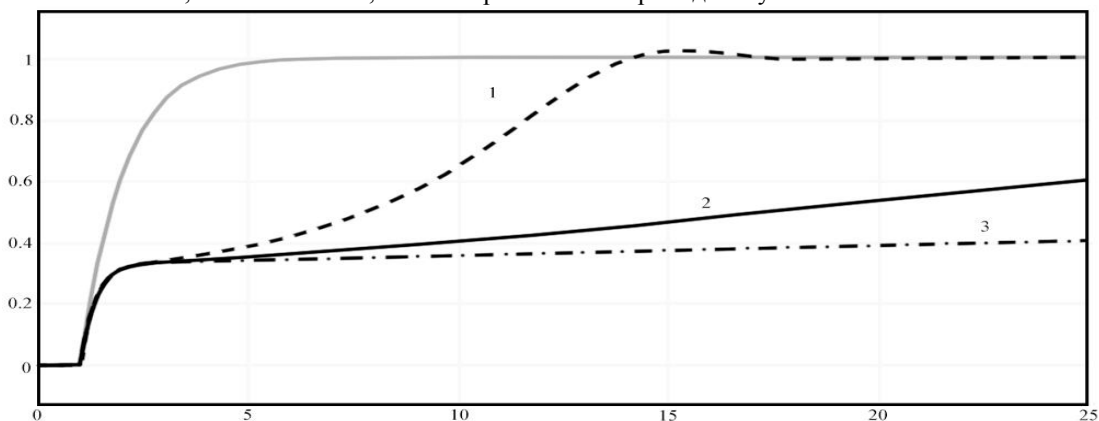

Рисунок 6 – График влияния параметра a на выходной сигнал при действии сигнала *step*: сплошная линия – требуемый сигнал; график 1 при $a=1$; график 2 при $a=2$; график 3 при $a=0,5$ при значениях ($k_0 + a_0$)=1 и $\lambda=1$

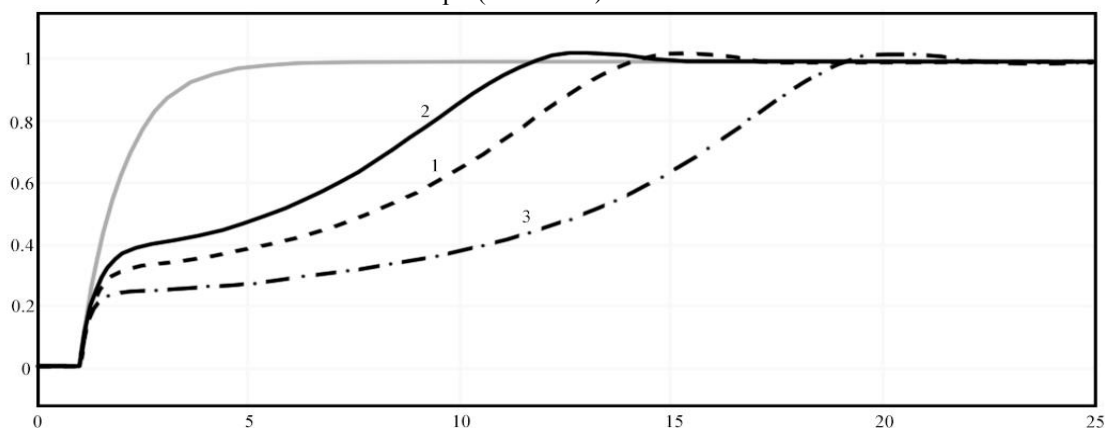

Рисунок 7 – График влияния параметра a на выходной сигнал при действии сигнала *pulsegenerator*: график 1 при $a=1$; график 2 при $a=2$; график 3 при $a=0.5$; (значения $k_0 + a_0 = 1$ и $\lambda=1$ постоянны)

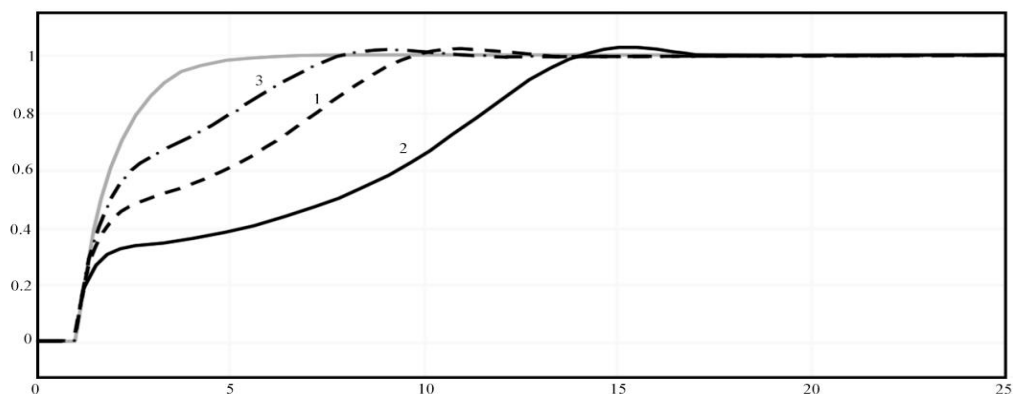

Рисунок 8 – График влияния параметра a на выходной сигнал при действии сигнала *randomnumber*: график 1 при $a=1$; график 2 при $a=2$; график 3 при $a=0.5$; (значения $k_0 + a_0 = 1$, $\lambda=1$ постоянны)

Результаты исследований показали, что эффективность управления зависит от параметров системы и алгоритма подстройки управления; при проектировании системы необходимо учитывать, что диапазон изменения параметров существенно влияет на результаты адаптации; основным достоинством данной структуры системы является возможность независимой настройки эталонной модели и алгоритма адаптации.

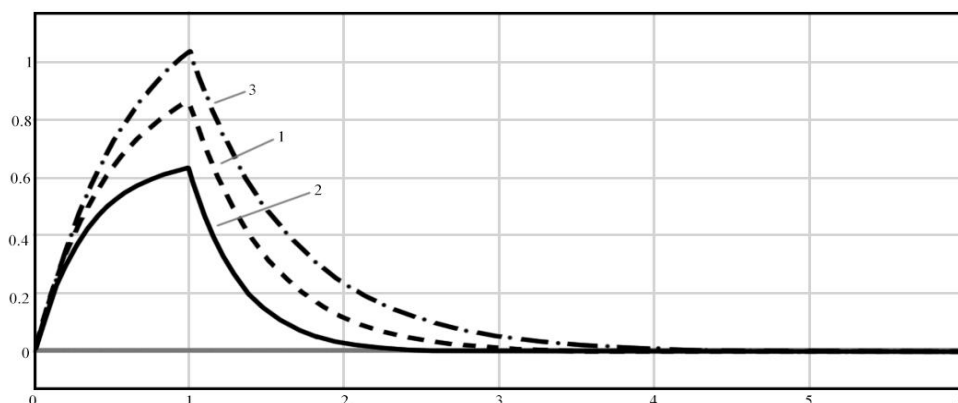
Список использованной литературы

1. В.Ю., Рутковский Физически реализуемый алгоритм адаптивного управления с эталонной моделью // Рутковский В.Ю., Глузов В.М., Суханов В.М. Автоматика и телемеханика. – 2011. – № 8. – С. 96-108.
2. С.Д., Земляков, Алгоритм функционирования адаптивной системы с эталонной моделью, гарантирующий заданную динамическую точность управления нестационарным динамическим объектом в условиях неопределенности // Земляков С.Д., Рутковский В.Ю. Автоматика и телемеханика. – 2009. – № 10. – Р. 35-44.

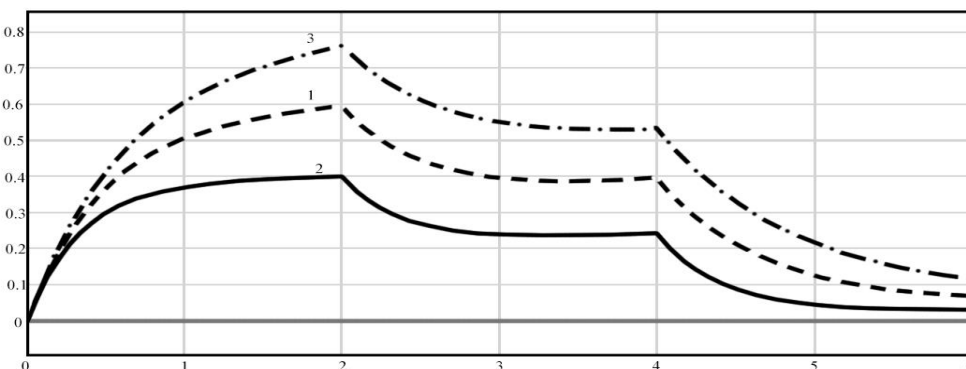
Балгынова А.М., Мерекеқызы А., Әбдығалиева А.Б.

Қ.Жұбанов атындағы Ақтөбе өңірлік мемлекеттік университеті, Ақтөбе қ

ГАЗ ЖӘНЕ ГАЗКОНДЕНСАТТЫ ҰНҒЫЛАРДЫ ПАЙДАЛАНУ ЕРЕКШЕЛІКТЕРІ

Мұнай және газдың басқа энергия көздеріне қарағандағы артықшылықтары салыстырмалы түрде жану жылулығының жоғары болуында және пайдаланудың қарапайымдылығында. 1 кг мұнай толық жанғанда 46 МДж, ал 1 м³ табиғи газ жанғанда 36 МДж жылу бөлінеді. Газды қолдану еңбек жағдайын, сонымен қатар қалалардың, тұрғын үйлердің және өндіріс орындарының санитарлық күйін жақсартып, уақытты және жабдықтарды үнемдеуге септігін тигізеді.

Мақалада табиғи газдарды өндіретін газ және газконденсатты ұңғыларды пайдалану ерекшеліктері, пайдаланудың технологиялық режимі және газды ұңғы өнімін шектейтін негізгі жағдайларға талдау жасалған.

Түйін сөздер: газды ұңғы, газ, газды конденсат, гидрат, технологиялық режим, ұңғы өнімі, агрессивті орта, коррозия.

Преимущества нефти и газа перед другими источниками энергии заключаются в относительно высокой теплоте сгорания и в простоте использования. Так, как при полном сгорании 1 кг нефти и 1 м³ природного газа выделяется 46 МДж и 36 МДж тепла. Применения газа дает большую экономию времени и средств, улучшает условия труда, а также санитарное состояние городов, жилых домов и предприятий.

В статье анализируются особенности конструкции и оборудования газовых скважин по сравнению с нефтяными, установление технологического режима работы газовой скважины и условия, влияющие на ограничения дебита газовых скважин.

Ключевые слова: газовая скважина, газ, газовый конденсат, гидрат, технологический режим, дебит скважины, агрессивная среда, коррозия.

The advantages of oil and gas over other sources of energy are relatively high calorific value and prostate use. So, as with the complete combustion of 1 kg of oil and 1 m³ of natural gas, 46 MJ and 36 MJ of heat are released. The use of gas provides great savings in time and money, improves working conditions, as well as the sanitary condition of cities, houses and enterprises.

It is being analyzed in the article the design features and equipment of gas wells in comparison with oil wells, the establishment of the technological mode of operation of a gas well, and the conditions affecting gas well flow rates.

Keywords: gas, gas condensate, hydrate, technological mode, debit, well, corrosion, aggressive environment

Ұлан-байтақ Қазақстан жерінің мұнайлы-газды алқаптарының зерттелуі әрқелкі. Барлану күйі, мұнай-газ нарығының жай-күйімен ғана емес, сонымен бірге, мұнай және газ өнімдерінің негізгі тұтынушыларына қатысты географиялық-экономикалық орналасу жағдайымен, сондай-ақ мұнай-газ өндіруші аймақтар инфрақұрылымының даму дәрежесімен анықталады. Мұнда шикі өнімді өңделу жеріне және одан әрі дүниежүзілік мұнай-газ нарығына шығару мәселесі маңызды роль атқарады [1].

Қазіргі кезде республика бойынша дербес газға 41, еріген газға 44 кен орын игерілуде. Мемлекеттік баланс бойынша конденсаттың 42 кен орны есепке алынып, барланған. Олардың 30-ы мұнай-газ-конденсатты, 12-сі газ-конденсатты кен орындар. 42 конденсатты кен орынның 18-і игерілуде, 18-і игеруге дайындалған, 6 кен орын барлануда. Газ өнеркәсібі де мұнай өнеркәсібімен қатар бағалы, әрі сұранысқа ие болуда.

Республикамызда табиғи газдың қоры әжептәуір, дегенмен тұтынатын газдың біразы Түрікменстан, Өзбекстан және Ресейден әкелінеді. Газ өндіру негізінен Маңғыстау мен Батыс Қазақстан облысында, шамалы мөлшерде Атырау мен Ақтөбе облыстарында жүргізіледі. Соңғы жылдард аөндірілген газдың негізг ікөлемі Қарашығанақ кен орнының үлесіне тиеді.

Газды ұңғы жабдықтарының мұнай ұңғыларына қарағандағы конструкциялық ерекшеліктері – өндірілетін мұнай және газ қасиеттеріне байланысты.

Газдың тығыздығы және тұтқырлығы мұнай тығыздығы мен тұтқырлығына қарағанда

2-3 есе аз. Сондықтан ұңғы оқпанындағы газдың қозғалу жылдамдығы мұнайдың қозғалу жылдамдығына қарағанда 5-25 есе жылдам болады. Кеніштен газды беткі қабатқа шығару тек қана қабат энергиясын пайдалану арқылы жүзеге асады. Кейбір кенорындардың газдары агрессивті коррозиялық компоненттерді құрайды (күкіртті сутек, көмірқышқыл газы). Сондықтан газды ұңғылардың беріктілігіне, герметикалығына қатаң талап қойылған.

Газды ұңғыныңсағасындағы газ қысымы түп қысымынан 5-10 пайызға аз болады. Кеніш қоры таусылғанда немесе ерекше жағдайда (ашық газды фонтан, ұңғы оқпанын клапан-бөлгіштермен жабу) саға қысымы атмосфералық қысымға жақындайды. Яғни шегендеу құбырларына үлкен қысым әсер етеді. Шегендеу құбыры

дұрыс герметикаланбаса газ жоғарыдағы жатқан қабаттарға өтіп кетіп, территория газдалып, грифондар пайда болады және жарылыс қаупі тууы мүмкін.

Газ жылдамдығы жоғары болғандықтан жабдықтардың эрозияға ұшырауы да артады. Сондықтан шегендеу тізбектері үшін сәйкес келетін материалдар дұрыс таңдалынып, бұранда немесе пісірілген қосылыстар үшін тығыздауыш майларды қолданып, құбырлардың герметикалығын арттырып, құбырларды мүмкіндігінше үлкен биіктікке дейін цементтеу қажет.

Оқпан бойымен газ ұңғы түбінен беткі қабатқа қарай қозғалғанда, әсіресе жоғары өнімді ұңғыларда гидравликалық кедергіні жоюға көп қысым жұмсалады. Бұл қысым шығындары газды ұңғы өнімін азайтады.

Егер ұңғы диаметрін үлкейтетін болсақ (пайдалану тізбегі диаметрін), қабат энергиясы шығыны азаяды, бірақ ұңғы құрылысына жұмсалатын шығын артып, сенімділігі, беріктілігі төмендейді. Қазіргі кезде жоғары өнімді газды ұңғыларда диаметрі 219-245 мм пайдалану тізбегін қолдану экономикалық жағынан тиімді деп саналады.

Газ ұңғылары өнімі құрамындағы күкірттісутек металдармен әрекеттесіп, оларда жарықтар пайда болып, жабдықтар өздеріне түсетін күшті ұстай алмайды. Сондықтан антикоррозиялық дайындалған шегендеу құбырларын қолданып, бұрандалы қосылыстардың герметикалығын арттырады, цементтеу сапасын жақсартады (коррозияға төзімді материалдар қолданылып, цементті ерітіндіні сағаға дейін көтереді), яғни пайдалану тізбегін агрессивті ортаның ұзақ әсер етуінен қорғайды.

Шегендеу құбырлары тізбегінің және сорапты-компрессорлы құбырдың герметикалығын арттыру үшін, бұрандалы қосылыстардың бұралуы және бұрап алуы жеңіл болуы үшін бұранда майларын қолданады. Бұл майлардың аязға төзімділігі жоғары болғандықтан қыстың күнінде (минус 30⁰ С) бұрандаға жеңіл жағуға болады. Қолданар алдында майды ерітуге болмайды. Олар суға төзімді, 70 МПа қысымда құбырлардың түйіскен жерінде герметикалықты қамтамасыз етіп, ұңғыларды мезгіл-мезгіл көтергенде, демонтаждағанда бұранданың бұзылуынан қорғайды.

Пайдалану тізбегін ұзақ уақыт әсер ететін агрессивті ортадан қорғау үшін тізбекке сорапты-компрессорлы құбырды түсіреді, құбыр аралық кеңістіктегі қысымды бір немесе екі пакермен бөлектейді және коррозия ингибиторымен толтырады. Фонтанды құбырға сақтандырғыш клапан-бөлгіштерді, циркуляциялық және ингибиторлы клапанды орнатады. Коррозияға төзімді етіп дайындалған ұңғы ішілік жабдықтары қолданылады. Сағаны байланыстыру үшін фонтанды арматураны өнім құрамындағы күкірттісутек және көмір қышқыл газы құрамына байланысты таңдайды.

Коррозияға төзімді етіп дайындалған фонтанды арматураның негізінен төрт түрі бар:

- көмір қышқыл газ құрамы 6 пайызға дейінгі орта үшін;
- күкірттісутек және көмір қышқыл газ құрамы 6 пайызға дейінгі орта үшін;
- күкірттісутек және көмір қышқыл газ құрамы 25 пайызға дейінгі орта үшін;
- коррозия ингибиторын пайдалану үшін қолданылатын фонтанды арматуралар [2].

Газды ұңғыларды пайдаланудың технологиялық режимі деп ұңғы өнімі және түп қысымы немесе оның градиенті арасындағы байланыстылықты ұстап тұратын режимді айтамыз. Ол ұңғыны қалыпты пайдаланғанда қабат энергиясын аз жұмсай отырып, максимальды өнім алуды қамтамасыз ететін режим. Газды ұңғыдан максимальды мүмкіндік өнімді алу - өндіру ұңғыларының санын азайтып, кен орынды игерудің экономикалық көрсеткіштерін жақсартады.

Қабат – ұңғы – газ құбыры – тұтынушы жүйесі – өзара бірлескен газды динамикалық байланысты жүйе. Сондықтан оның әрбір звеносында қабат энергиясы неғұрлым аз шығындалса, газды өндіруге жұмсалатын экономикалық шығындар да соғұрлым аз болады. Бірақ газды ұңғы өнімін шектейтін көптеген жағдайлар бар. Ол жағдайларды алдыңғы жылдағы әртүрлі режимде ұңғыларды пайдалану және газды динамикалық зерттеу мәліметтерін талдау бойынша қалпына келтіреді.

Газды ұңғы өнімін шектейтін жағдайларды төрт топқа бөлуге болады: геологиялық, технологиялық, техникалық және экономикалық.

Геологиялық жағдайларға қабаттың түп аймағының бұзылуы, сулану конусының пайда болуы, түп аймағында газды конденсаттың шөгуі жатады.

Газды алуға әсер ететін технологиялық жағдайларға: ұңғы оқпанында және түп аймағында гидраттардың пайда болуы, ұңғы түбін сұйықтардан және қатты бөлшектерден тазарту қажеттілігі, газ дайындау қондырғыларының газды тасымалдауға қажетті жұмыс жағдайын қамтамасыз етуі, кеніште ұңғының орналасуына байланысты қабат қысымының аз шығындалуын қамтамасыз ету және бөлек ұңғылар бойынша өнім шамасын реттеу жатады.

Техникалық жағдайларға цементаждың сапасыздығы және шегендеу тізбегінің дұрыс герметикаланбауы, осының әсерінен жоғарғы немесе төменгі сулардың жарып өтуі, газдың ағуы; өнім көп болған кезде сағалық жабдықтардың вибрациясы; ұңғыдағы қысым артып кеткенде шегендеу құбыры тізбегінің жарылыс қауіптілігі; жер үсті аппараттарындағы және коммуникациядағы мүмкіндік қысым; фонтанды құбырдың және газ құбырының өткізу қабілеттілігінің шектелуі; ұңғыдағы аз қысымның өзінде пайдалану тізбегінің майысу қауіптілігі; коррозия немесе эрозия әсерінен фонтанды құбырдың немесе шегендеу тізбегінің бұзылу қауіптілігі жатады [3, 4].

Экономикалық жағдай ұңғы және жүйе бойынша қысым шығынының бөлінуін таңдауға, яғни келтірілген экономикалық шығындар кенорын бойынша аз болуына негізделген.

Осы жоғарыда айтылған жағдайлардың барлығын негізге ала отырып, қажетті технологиялық режимдердің біреуін таңдап, барынша газдың мол қорын алуды қамтамасыз етуге болады.

Пайдаланылған әдебиеттер тізімі

1. Қазақстан мұнай энциклопедиясы I том, Астана-Лондон
2. Акулшин А.И и др. Эксплуатация нефтяных и газовых скважин. -М.: Недра, 1993
3. Требин Ф.А., Макогон Ю.Ф., Басниев К.С. Добыча природного газа. -М.:Недра, 1976
4. Коршак А.А., Шаммазов А.М. Основы нефтегазового дела. Уфа, ДизайнПолиграф Сервис, 2001

УДК: 004.4

Жайдахметов А.М.

4 курс студенті, Шәкәрім атындағы мемлекеттік университеті, Семей қ.

КОММЕРЦИЯЛЫҚ WEB-ПОРТАЛДЫ ЖОБАЛАУ

Бұл мақалада Web-портал ұғымына анықтама беріліп, оны жобалаудың кезеңдері қарастырылған және әрбір кезеңнің сипаттамалары келтірілген.

Түйін сөздер: web-портал, web дизайн, архитектура, программалау, хостинг, домен.

В данной статье дается определение понятия Web-портала, рассмотрены этапы его проектирования и приведены характеристики каждого этапа.

Ключевые слова: web-портал, web дизайн, архитектура, программирование, хостинг, домен.

This article defines the concept of a Web-portal, describes the stages of its design, and describes the characteristics of each stage.

Keywords: web-portal, web design, architecture, programming, hosting, domain.

Web-портал (ағылш. *Web portal* немесе ағылш. *Portal*, «басты кіру») – бұл тікелей өзара байланыстырылған және «Интернеттік» желі арқылы орындалатын аппараттық орта жиынтығы. Компьютермен орындалатын машинамен оқу және электронды жеткізушілерді сақтаушылар алдын ала жазылған ақпараттарды оларға ақпараттандырады немесе жазып алу орындаушылық мүмкіндігін және компьютерлік программа, ақпараттар қоры және т.б түріндегі ақпараттарды оқу, анықталған ақпараттарды өңдеуді орындаушылық мүмкіндігі және қолданушыларды web-порталды басқару және өңделген, басқарылған ақпараттар болған жағдайда Интернет – сервистер оларға ақпарат береді.

Web-портал – интернеттік желіде сайтты қолданушылар үшін, ол дегеніміз әр түрлі интерактивті сервистер қолданушыларға мүмкіндік беру және де осы сайттың төңірегінде жұмыс жасау. Web-портал бірнеше сайттардан құрала алады, егер олар бір домен атымен белгіленген болса.

Зерттеу жұмысы коммерциялық Web-порталды жобалау тақырыбында жүргізілді. Бұл тақырыптың өзектілігін бүгінгі таңдағы компьютерлік дизайн, Web-дизайн, жүйелік программалау, желілік әкімшілікпендіру және тағы басқа қызметтер қажет екендігін түрлі жарнамалық құралдардан, бұқаралық ақпарат құралдарындағы сұраныстан көруге болады. Сондықтан, зерттеу жұмысының мақсаты: HTML және PHP бағдарламалау тілдерінің мүмкіндіктерін пайдалана отырып Web портал құру. Нарықта ауқымды орны бар компанияның құрамына кіретін техникалар сататын web порталы компанияның іс-әрекеті жайлы ақпаратпен толық қамтамасыз етуге, сақтандыру полистерінің түрін таңдауға және тапсырыс беруге мүмкіндік береді.

Осы зерттеу жұмысын жүргізу үшін төмендегідей міндеттер қойылды:

- Техникалар сататын салонның қызметтерін интернет дүкенге толықтай енгізу;
- Жобаның дизайны мен архитектурасын жасау;
- Технологиялық негізін құру;
- Php және javascript тілдерінің көмегімен сайттың жұмысын автоматтандыру;
- Контентпен толтыру;
- Дайын шешімдерді тестілеу;
- Хостингтік платформаға көшіру;
- Жобаны жүзеге асыру.

Web-сайт жасақтау жұмысын бірнеше кезеңнен тұрады:

- Жоспарлау;
- Элементтерді жасақтау;
- Бағдарламалау;

- Тестілеу;
- Жариялау;
- Жарнамалау;
- Бақылау.

Жоспарлау кезеңінде мына мәселелер шешілуі керек: Сайттың орны; сайттың аудиториясы кімдер; қандай ақпарат жарияланады; қолданушылармен қарым-қатынас қандай түрде ұйымдастырылады.

Элементтерді жасақтау кезеңінде сайттың программалық өнім түрінде жүзеге асырылуы қарастырылады: навигациялық құрылымын жасау; беттің дизайнын жасау; бетті толтыру үшін мәтіндік және бейне ақпаратты әзірлеу.

Бағдарламау кезеңінің мәні сайтты форматтауда жатыр.

Тестілеу. Сайт жасаудың негізгі кезеңдерінің бірі тестілеу. Тестілеу кезеңде сайттың жұмыс істеу дұрыстылығы тексеріледі, оның ішінде: сілтеменің жұмысы; мәтіндегі қателер; навигацияның тиімділігі; почта және басқа формалардың дұрыстығы; графикалық файлдардың ашылуы; әр түрлі браузерлерде сайттық жұмысы.

Жариялау

Тест аяқталғандан кейін Web-сайт серверде жарияланады және қайтадан тексеріленеді.

Жарнамалау: Web-қоғамдастығына жаңадан жарияланған сайт туралы белгілі болу үшін сайттың адресін және ол жердегі материал туралы аннотацияны хабарлау керек. Осы мақсатқа жету үшін келесі мүмкіндіктерді пайдалануға болады:

- Web-сайт адресін әр түрлі баспаларға жазу керек;
- Web-сайтты әр түрлі серверлерде тіркеу;
- Web-сайтқа сілтемелерді басқа Web-сайттарға кіргізу;
- Баннерлерді жарнама ретінде қолдану.

Бақылау: Web-сайтта жариялап жарнамалаған соң оған қатысу деңгейі оның беттерінде орналастырылған ақпараттың қажеттілігімен, жаңалығымен және көкейтестілігімен анықталады. Web-сайт имиджін сақтау үшін ол жердегі ақпаратты әрдайым жаңартып тұру керек. Бөрібаев Б., Мадьярова Г.А. «Web технологиялар» [1, 252б]. Кадырова А.С. «Основы создания Web-страниц»

[2, 79 б]. Маменова Б. «Сайт жасаудың негізгі қағидалары» [3,124 б]. Ниязова Р.С., Шарипбай А.А., Омарбекова А.С. «Web технологияларды оқыту әдістері» [4, 40 б]

Қорыта айтқанда, интернет дүкен ашудағы мақсат-online тапсырыстың мүмкіндігін халыққа жеткізу, тауармен таныстыру. Қазір заман талабы тездікті талап етеді, себебі уақыт үнемдеу керек. Міне, осы кезде керек жарағынды тапсырыс беру арқылы алып отырады.

Интернет дүкен парағында әр тауардың сипаттамасы, бағасы және сатып алушыға қалай жеткізілетіні анық көрсетілуі керек. Төлемдер қай валютада жүргізіледі және есеп айырысу шарттарының әр пункті нақтылы түрде сипатталуы тиіс.

Интернет дүкеннің администраторға арналған жеке парағы болуы керек, ол жерде тауарлар толықтырылып тұрады және сатып алушылармен почта арқылы байланыс орнатылады. Сонымен бірге екі жақтың, яғни сатып алушы мен тауар сатушының жеке жауапкершіліктері мен міндеттері де парақ бетінде орын алуы тиіс. Бұл кадам егер екі жақтың біреуінде түсініспеушіліктуған кезде дұрыс шешім қабылдауға көмектеседі.

Web-құжатты тескеруден өткізу кезінде мынадай жайттар есте болсын: емле қателерін тексеру; Навигацияны (ауысуларды) тексеру; сыртқы файлдармен қатынасу тәсілдерінің дұрыстығын тексеру; құжаттың жүктелу уақытының шамадан тыс ұзақ болмағанына көз жеткізу.

Серверге өз Web-парақтарыңызды орналастыру алдында оларды тест арқылы тексеріп алған жөн. Жасалған құжат алғашқы тексеруді, яғни «жергілікті тексеруді» өзіңіздің қатті дискіңіздің аумағында өтуі тиіс. Тексеру кезінде әр түрлі браузерлерді пайдаланған абзал. Олардың бір-біріне айырмашылығы әжептеуір болуы ықтимал.

Пайдаланылған әдебиеттер тізімі

1. Бөрібаев Б., Мадьярова Г.А. Web технологиялар. Алматы. 2011.
2. Кадырова А.С. Основы создания Web-страниц. –Усть-Каменогорск.: Издательство ВКГУ, 2001 г.
3. Маменова Б. Сайт жасаудың негізгі қағидалары. //Информатика негіздері №6.
4. Ниязова Р.С., Шарипбай А.А., Омарбекова А.С. Web технолгияларды оқыту әдістері. Алматы. 2004.

ЕСТЕСТВЕННЫЕ НАУКИ

УДК 612.453:159.91

Немолочная Н.В.

аспирантка 1 курса, Кемеровский государственный университет, г. Кемерово,

Научный руководитель: Варич Л.А.

к.б.н., доцент, Кемеровский государственный университет, г. Кемерово

ОЦЕНКА РОЛИ КОРТИЗОЛА В АДАПТАЦИИ ПОДРОСТКОВ К УСЛОВИЯМ ОБУЧЕНИЯ В ОБРАЗОВАТЕЛЬНОМ УЧРЕЖДЕНИИ ИНТЕРНАТНОГО ТИПА

Авторлар стресс факторларының әсері тұрғысынан организмнің жұмыс істеу проблемасын зерттейді, атап айтқанда интернатқа қабылданған жасөспірімдерде салыварного кортизол деңгейімен бейімделудің психофизиологиялық параметрлерінің өзара қатынасы зерттеледі. Кортизол деңгейінің өзара байланысы мен жасөспірімдердің психофизиологиялық сипаттамаларын көрсететін нәтижелер алынды, бұл оқушылар арасында білім беру үдерісінде студенттер арасында бейімделген реакцияларды қалыптастыруда жетекші рөлі туралы айтуға мүмкіндік береді.

Түйін сөздер: кортизол, нейродинамикалық және психодинамикалық сипаттамалары, жүрекке жиіліктің ауытқу көрсеткіштері, жасөспірімдер, бейімделу, интернат.

Авторами исследуется проблема функционирования организма в условиях воздействия стрессовых факторов, а именно взаимосвязь ряда психофизиологических параметров адаптации с уровнем салыварного кортизола у подростков, обучающихся в условиях лицей-интерната. Получены результаты, которые указывают на взаимосвязь уровня кортизола и психофизиологических особенностей подростков, позволяющие говорить о его ведущей роли в формировании приспособительных реакций у учащихся в процессе обучения в образовательном учреждении интернатного типа.

Ключевые слова: кортизол, нейродинамические и психодинамические характеристики, показатели variability сердечного ритма, подростки, адаптация, лицей-интернат.

The authors study the problem of the functioning of the body under the influence of stress factors, namely the relationship of a number of psycho-physiological parameters of adaptation with the level of salivarnого cortisol in adolescents studying in a boarding school. The results indicate a correlation between the level of cortisol and psychophysiological characteristics of adolescents that allow us to talk about its leading role in a formation of adaptive reactions at pupils during education process in institution of boarding type.

Keywords: cortisol, neurodynamic and psychodynamic characteristics, heart rate variability indices, adolescents, adaptation, boarding school.

Одним из важных показателей адаптированности организма человека является уровень глюкокортикоидных гормонов, в частности кортизола, который является необходимым условием защитной реакции организма. Повышение уровня кортизола обычно расценивают как индикатор наличия стресса [1]. Действие кортизола вызывает различные физиологические, когнитивные и поведенческие изменения, имеющие решающее значение для успешной адаптации к новым условиям среды, которые могут выступать в роли стрессора [2].

Цель исследования заключалась в выявлении взаимосвязи нейро- и психодинамических, вегетативных показателей и уровня салыварного кортизола подростков, обучающихся в условиях лицей-интерната.

Для выполнения поставленной цели были обследованы учащиеся лицей-интерната в возрасте 14-15 лет в количестве 54 человек.

С помощью автоматизированной кардиоритмологической программы проводилась оценка показателей variability сердечного ритма (BCP): частота пульса (ЧСС, уд./мин); мода (Mo, сек) – наиболее часто встречающиеся значения кардиоинтервалов R-R; амплитуда моды (Амо, %) – выраженное в процентах число значений интервалов, соответствующих моде; вариационный размах (ΔX , сек) – разность между величиной наибольшего и наименьшего кардиоинтервалов; среднее квадратическое отклонение (SDNN, мс) – характеризует вагусную регуляцию; среднеквадратичное различие между длительностью соседних R-R интервалов (RMSSD, мс) – мера BCP с малой продолжительностью циклов; индекс напряжения регуляторных систем (ИН, усл.ед.) [3].

Для исследования нейродинамических показателей подростков были использованы методики, позволяющие оценить скорость простой зрительно-моторной реакции (ПЗМР, мс), функциональную подвижность нервных процессов (УФП НП, с), работоспособность головного мозга (РГМ, кол-во сигналов), уравновешенность нервных процессов по реакции на движущийся объект (РДО). Проводилось изучение объема внимания и кратковременной памяти на числа, слова и геометрические фигуры [4].

Определение свободного кортизола в слюне проводилось с помощью иммуноферментного анализатора [5]. Сбор слюны проводился через 1,5 часа после пробуждения. Концентрация салыварного кортизола оценивалась

в нг/мл [6]. Референсные пределы набора, используемого для определения кортизола в слюне, составляли 0,9 – 11,5 нг/мл.

Статистическую обработку полученных данных проводили с помощью пакета прикладных программ «Statistica». Для каждого изучаемого параметра вычислялись среднее значение (М), ошибка репрезентативности средней (m). Достоверность различия признаков (Р) в сравниваемых группах измерялась по критерию Стьюдента (t). Высчитывались коэффициенты корреляции, по критерию значимости Стьюдента, значимость множественного коэффициента корреляции – по критерию Фишера [7].

Результаты оценки уровня слюнного кортизола подростков показали, что его концентрация находится в референсных пределах. Минимальное значение изучаемого показателя составило 1,2 нг/мл, максимальное – 8,6 нг/мл.

Для оценки зависимости нейродинамических, психодинамических характеристик и показателей ВСП от уровня кортизола был проведен корреляционный анализ [7].

При анализе структуры взаимосвязей исследуемых показателей подростков установлены отрицательные корреляционные связи уровня кортизола с такими характеристиками, как: УФП НП, среднее время запаздывания, объем всех видов кратковременной памяти. Тогда как, показатели РГМ, общее среднее время реакции и среднее время опережения имели прямую зависимость от концентрации слюнного кортизола (рисунок). То есть, повышение уровня кортизола сопровождается увеличением подвижности нервных процессов, работоспособности головного мозга, преобладанием процессов возбуждения над торможением, снижением объема кратковременной памяти. Достоверных корреляционных связей показателей ВСП и уровня слюнного кортизола выявлено не было, за исключением отрицательной связи с показателем, отражающим адаптационные возможности организма ($r = -0,31$). Данная зависимость указывает на повышение адаптационного потенциала организма при увеличении уровня кортизола [8].



Рисунок. Диаграмма корреляционных связей психофизиологических показателей и уровня слюнного кортизола подростков

Согласно современным представлениям, действуя по принципу обратной связи, кортизол снижает интенсивность стрессовой реакции, делая нервную систему более реактивной, защищая тем самым весь организм от перегрузки [2]. Снижение когнитивных функций при повышении уровня кортизола можно рассматривать как проявление алластатической нагрузки – расплаты за состояние готовности к реакции на стрессор [9].

Для выявления различий психофизиологических показателей подростков с разным уровнем слюнного кортизола был проведен перцентильный анализ [7], на основании которого учащиеся были разделены на три группы: 1 группа – уровень кортизола ниже 3,4 нг/мл (пониженный уровень); 2 группа – уровень кортизола от 3,4 до 4,7 нг/мл (средние значения изучаемого показателя); 3 группа – уровень кортизола от 4,7 нг/мл (повышенный уровень).

Подростки с пониженной концентрацией исследуемого гормона отличаются от сверстников усилением централизации механизмов вегетативной регуляции на фоне преобладания вагусных влияний на сердечный ритм, уменьшением уровня функционального резерва организма, низким уровнем ПЗМР ($297 \pm 9,5$ мс), УФП НП ($69,8 \pm 3,6$ с) и РГМ ($535,7 \pm 8,2$), более высокими значениями объема всех видов кратковременной памяти (механическая память= $6,83 \pm 0,6$ баллов; смысловая память= $7,96 \pm 0,6$ баллов; образная память= $9,96 \pm 0,14$ баллов), неуравновешенностью нервных процессов с преобладанием торможения.

Учащиеся со средним уровнем слюнного кортизола характеризуются сбалансированной активностью симпатического и парасимпатического отделов ВНС, низкой физиологической «ценой» адаптации, средними значениями нейродинамических показателей (ПЗМР= $283,8 \pm 6,5$ мс; УФП НП= $69,9 \pm 1,7$ с; РГМ= $547,1 \pm 7,9$) и объема кратковременной памяти (механическая память= $5,3 \pm 0,3$ баллов; смысловая память= $6,4 \pm 0,3$ баллов; образная память= $9,56 \pm 0,13$ баллов), высоким уровнем объема внимания, уравновешенностью нервных

процессов. У подростков с повышенной концентрацией кортизола отмечается преобладание симпатических влияний на сердечный ритм при оптимальном функциональном состоянии организма, высокий уровень показателей нейродинамики (ПЗМР=274,5±13,1 мс; УФП НП=65,6±2,2 с; РГМ=588,1±10,8), неуравновешенность нервных процессов с преобладанием возбуждения.

Исходя из общего заключения о функциональном состоянии организма, основанного на результатах диагностики состояния вегетативной нервной системы, степени напряжения регуляторных систем сердечного ритма, характера переходного процесса, установлено, что в группе учащихся с повышенным уровнем кортизола наблюдается высокий процент лиц с оптимальным функциональным состоянием организма (50%, $p < 0,01$). Тогда как, подростков со значительным снижением функциональных возможностей организма больше в 1 группе (30,8%, $p < 0,05$), где уровень кортизола ниже, чем в двух других.

Анализ литературных данных указывает на тенденцию к снижению уровня кортизола при синдроме хронического напряжения и общего психологического истощения [1,2,10].

Таким образом, проведенное исследование позволило получить весьма ценные прогностические данные о взаимосвязи ряда психофизиологических параметров адаптации с уровнем кортизола подростков, обучающихся в условиях лицей-интерната. Установленные взаимосвязи между уровнем кортизола и нейродинамическими функциями, когнитивными характеристиками, показателями вариабельности сердечного ритма подростков указывают на его ведущую роль в формировании приспособительных реакций у учащихся в процессе обучения.

Список использованной литературы

1. Evans P., Bristow M., Hucklebridge F., Clow A. Stress, arousal, cortisol and immunoglobulin A in students undergoing assessment // British Journal of Clinical Psychology. – 1994. – Vol. 33. – P. 575.
2. Nicolson N., Van Diest R. Salivary cortisol patterns in vital exhaustion // Journal of Psychosomatic Research. – 2000. – Vol. 49. – P. 335-342.
3. Шлык Н. И. Сердечный ритм и тип регуляции у детей, подростков и спортсменов. –Ижевск: Изд-во «Удмуртский университет». – 2009. –259 с.
4. Иванов В. И., Литвинова Н. А., Березина М. Г. Автоматизированные методы психодиагностики: методические рекомендации. – Кемерово: Кузбассвузиздат. – 2002. – 28с.
5. Иммуноферментный анализ: Пер. с английского / Под. ред. Т. Нго, Л. Ленкоффа. – М.: Мир. – 1988. – 446 с.
6. Elbuken G., Tanriverdi F., Karaca Z., Kula M., Gokahmetoglu S., Unluhizarci K., Kelestimur F. Comparison of salivary and calculated free cortisol levels during low and standard dose of ACTH stimulation tests in healthy volunteers // Endocrine. – 2015. Vol. 48. – P. 439-443. DOI: <https://doi.org/10.1007/s12020-014-0378-8>
7. Kashdan E., Duncan D., Parnell A., Schattler H. Mathematical methods in systems biology // Mathematical Biosciences and Engineering. – 2016. – Vol. 13(6). DOI: <http://dx.doi.org/10.3934/mbe.201606i>
8. Van der Knaap L. J., Oldehinkel A. J., Verhulst F. C., van Oort F. V., Riese H. Glucocorticoid receptor gene methylation and HPA-axis regulation in adolescents. The TRAILS study // Psychoneuroendocrinology. – 2015. – Vol. 58. – P. 46-50. DOI:<https://doi.org/10.1016/j.psyneuen.2015.04.012>
9. Arminjon M. Birth of the allostatic model: from cannon's biocracy to critical physiology // Journal of the History of Biology. – 2016. – Vol. 49. – P. 397-423. DOI: <https://doi.org/10.1007/s10739-015-9420-9>
10. Варич Л.А., Федоров А.И., Немолочная Н.В., Блинова Н.Г. Взаимосвязь психофизиологических показателей и уровня кортизола подростков, обучающихся в условиях лицей-интерната / Вестник Новосибирского государственного педагогического университета. – 2018. – Т. 8. – № 5. – С. 230-244. DOI: 10.15293/2226-3365.1805.14

УДК 59.591

Алдонгарова М.А.

Магистрант, Государственный университет имени Шакарима г. Семей
e-mail: missis.madino4ka@mail.ru

ОСОБО ОХРАНЯЕМЫЕ ПТИЦЫ ГЛПР «СЕМЕЙ ОРМАНЫ»

Мақалада келтірілген талдау түрлік құрамын сирек кездесетін және жойлып бара жатқан құстардың мекендейтін аумағында "Мемлекеттік орман табиғи резерваты "Семей ор-маны" (МОТР). МОТР 663578 ауданы бар, Шығысазақстан облысының батыс бөлігінде орналасқан оңтүстіктен солтүстікке қарай 500 км, батыстан шығысқа – 400 км астам. МОТР аумағы 10 филиалдан тұрады, 8 әкімшілік ауданды және Семей қаласының мәслихатына бағынышты аумақтың бөлігін қамтиды. 9 отрядтың 27 түрін қамтитын Қазақстанның Қызыл кітабына енгізілген АҚҚ құстардың тізімі жасалды.

Түйінді сөздер: ерекше қорғалатын табиғи аумақтар, Қызыл кітап, орнитофауна.

В статье приведен анализ видового состава редких и исчезающих птиц, обитающих на территории «Государственного лесного природного резервата «Семей орманы» (ГЛПР). ГЛПР имеет площадь 663578га, расположен в западной части Восточно Казахстанской области простирается с юга на север на 500 км, с запада на восток – более чем на 400 км. Территория ГЛПР представлена 10 филиалами, охватывает 8 административных районов и часть территории, подчиненной маслихату г. Семей. Составлен список птиц ГЛПР, занесенных в красную книгу Казахстана, включающий 27 видов из 9 отрядов.

Ключевые слова: особо охраняемые природные территории, Красная книга, орнитофауна.

The article presents an analysis of the species composition of rare and endangered birds living on the territory of the "state forest natural reserve "Semey ormany" (GLPR). GLPR has an area of 663578, located in the Western part of the East Kazakhstan region stretches from South to North for 500 km, from West to East – more than 400 km. the territory of GLPR is represented by 10 branches, covers 8 administrative districts and part of the territory subordinated to the maslikhat of Semey. A list of GLPR birds listed in the red book of Kazakhstan, including 27 species from 9 groups.

Key words: specially protected natural areas, Red book, avifauna.

Особо охраняемые природные территории играют ключевую роль в сохранении и восстановлении биоразнообразия. Они выполняют важные защитные функции и имеют особую экологическую, научную, культурную, и рекреационную ценность. С этой целью Постановлением Правительства Республики Казахстан от 22.01.2003 года № 75 согласно Закону Республики Казахстан « Об особо охраняемых природных территориях» был создан государственный природный лесной резерват « Семей орманы», как один из видов особо охраняемых природных территорий.

Государственное учреждение «Государственный лесной природный резерват «Семей орманы» расположено в Семейском регионе Восточно-Казахстанской области, между 45° – 51° северной широты и 76° – 83° восточной долготы. Граничит на севере с Алтайским краем Российской Федерации, на юге с Алматинской областью, на западе с Карагандинской областью, на северо-западе – с Павлодарской областью, на юго-востоке – с Китайской Народной республикой. Государственный лесной природный резерват (ГЛПР) «Семей орманы» имеет общую площадь 663578 га, в том числе его лесные угодья составляют 608105 га, нелесные - 55473 га. Покрытые лесом лесные угодья составляют 397980 га, в т. ч. лесные культуры 71465 га, не покрытые лесом лесные угодья 184162 га. Большая часть лесных угодий входит в состав реликтового соснового бора, простирающегося по правобережью Иртыша. В состав РГУ «ГЛПР «Семей орманы» входят 10 филиалов: Бегеневский, Бородулихинский Букебаевский, Долоньский, Жанасемейский, Канонерский, Морозовский, Новошувльбинский, Семипалатинский, Тау-Далинский. Территория резервата простирается с юга на север на 500 км, с запада на восток – более чем на 400 км. Охватывает 8 административных районов и часть территории, подчиненной маслихату г. Семей.

Карта современного состояния РГУ ГЛПР «Семей орманы» (рис 1)

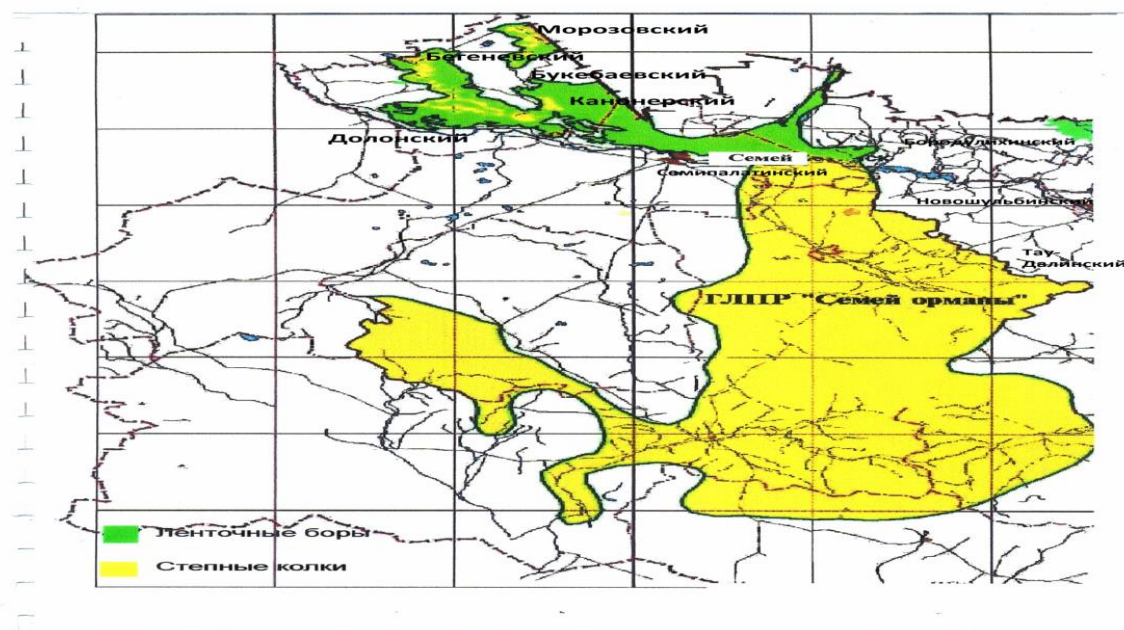

Красная книга Казахстана — аннотированный список редких и находящихся под угрозой исчезновения в Казахстане животных, растений и грибов [1]. Насчитывает 3 издания, последнее из которых вышло в 2010 году. Современное издание включает: 128 видов и подвидов позвоночных, 18 рыб и круглоротых, 3 земноводных, 10

пресмыкающихся, 57 птиц, 40 млекопитающих. Из 488 видов, обитающих на территории Казахстана в резервате встречаются 235 видов из 17 отрядов; 27 видов занесены в Красные книги МСОП и Казахстана. [2,3,4,5,6,7,8]

Отряд Веслоногие. Семейство Пеликановые. 1. Розовый пеликан (*Pelecanus onocrotalus*; кызгылт бірказан); 2. Кудрявый пеликан (*P. crispus*; буйра бірказан), обитают в Тау-далинском филиале.

Отряд Аистообразные. Семейство Ибисовые 1. Колпица (*Platalea leucorodia*; жалбагай); **Семейство Аистовые** 1. Черный аист (*Ciconia nigra*; кара дегелек) встречается в Букебаевском, Долонском, Канонерском, Бородулихинском, Новошувльбинском, Семипалатинском и Тау-далинском филиалах.

Отряд Гусеобразные. Семейство Утиные. 1. Сухонос (*Cygnopsis cygnoides*; кытай казы, кутумсык); 2. Лебедь-кликун (*Cygnus cygnus*; сункылдак акку); 3. Савка (*Oxyuraleucoscephalia*; акбас уйрек) встречается в Тау-далинском филиале.

Отряд Соколообразные. Семейство Скопиные 1. Скопа (*Randionhaliaetus*; балыкшы туйгын); **Семейство Ястребиные** 1. Степной орел (*Aquila rapax*; дала кыраны), встречается в Бородулихинском, Новошувльбинском, Семипалатинском, Тау-далинском филиалах; 2. Могильник (*A. heliaca*; каракус), встречается только в Тау-далинском филиале. 3. Беркут (*A. chrysaetos*; буркит), встречается в Тау-далинском филиале; 4. Орлан-белохвост (*Haliaeetus leucorhynchus*; аккуйрыкты субуркит) встречается в Долонском, Жанасемейском, Канонерском, и Семипалатинском филиалах; 4. Орел-карлик (*Aguilai pennata*; ергежейлі кыраны) встречается в Тау-далинском филиале. **Семейство Соколиные** 1. Кречет (*Falco rusticolus*; ак сункар) встречается в Букебаевском, Жанасемейском, Канонерском, Бородулихинском, Новошувльбинском филиалах. 2. Балобан (*F. cherrug*; ителгі), встречается в Бородулихинском, Новошувльбинском, Семипалатинском, Тау-далинском филиалах; 3. Сапсан (*F. peregrinus*; лашын).

Отряд Журавлеобразные. Семейство Журавлиные. 1. Серый журавль (*Grus grus*; тырна) встречается в Тау-далинском филиале.; 2. Журавль-красавка (*Anthropoides virgo*; акбас тырна) встречается в Семипалатинском и Тау-далинском филиалах.

Отряд Дрофообразные. Семейство Дрофиные. 1. Дрофа (*Otistarda*; дуадак) встречается в Бородулихинском и Тау-далинском филиалах. 2. Стрепет (*O. tetrix*; безгелдек) встречается в Тау-далинском филиале. 3. Дрофа-красотка (*Chlamydotis undulata*; жекдуадак).

Отряд Ржанкообразные. Семейство Ржанковые. 1. Кречетка (*Chettusia gregaria*; таргак), встречается в Тау-далинском филиале; **Семейство Бекасовые.** 1. Азиатский бекасовидный веретенник (*Limnodromus semipalmatus*; тарбан шырғалак); **Семейство Чайковые.** 1. Черноголовый хохотун (*Larus ichthyaetus*; кылан карабас шагала), обитает в Долонском, Жанасемейском, Канонерском, Семипалатинском филиалах; 2. Реликтовая чайка (*L. relictus*; реликті шагала).

Отряд Рябкообразные. Семейство Рябковые. 1. Чернобрюхий рябок (*Pterocles orientalis*; карабауыр булдырык); 2. Саджа (*Syngnathes paradoxus*; убак), встречаются в Тау-далинском филиале

Отряд Собообразные. Семейство Совиные. 1. Филин (*Bubo bubo*; укі). Встречается во всех филиалах ГЛПР «Семей орманы», Бегеневский, Бородулихинский Букебаевский, Долонский, Жанасемейский, Канонерский, Морозовский, Новошувльбинский, Семипалатинский, Тау-Далинский



Рис 2 Савка Рис 3 Степной орел



Рис 4 Орлан-белохвост Рис 5 Балобан

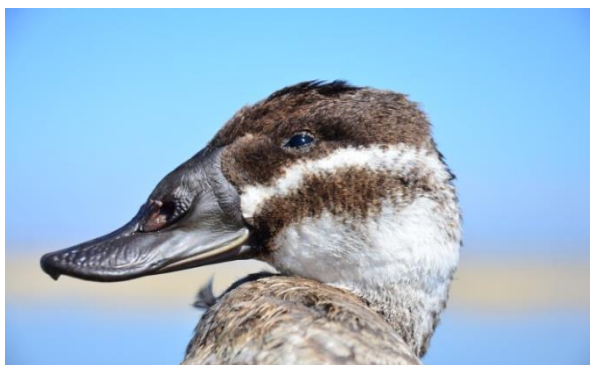

Рис 6 Журавль-красавка Рис 7 Кречетка

Список использованной литературы

1. Красная книга Республики Казахстан. Животные. Позвоночные. / Коллек. авторов. - Алматы, 2010. Т.1, ч.1. - 351 с.
2. Алдонгарова М.А. Видовой состав позвоночных животных Государственного природного резервата (ГЛПР) «Семей орманы» V Всероссийский студенческий научно-практическая конференция с международным участием (Абакан, 20 апреля 2018 г.) / науч. Ред. Г.А. Минюхина; отв. Ред. И.А. Давыдова. – Абакан: Издательство ФГБОУ ВО «Хакасский государственный университет им. Н.Ф. Катанова», 2018, стр.119 -121
3. Карипбаева Н.Ш, Қуанышбаева М.Г., В.В. Полевик, В.А. Хромов Шыңғыстаудың өсімдіктері мен жануарлары. Семей, из-во «Интеллект», 2015. – 230 стр.
4. Ковшарь А.Ф. и др. Позвоночные животные Казахстана. – Алматы: Атамұра, 2013. -312с.
5. Хромов В.А. Позвоночные животные Семипалатинского региона. Вестник Университета «Семей», № 5-6, 1999, стр.56-65.
6. Хромов В.А. География и распространение редких и исчезающих видов позвоночных животных Восточно-Казахстанской области. Экологическое образование в Казахстане. №2 (30), 2010, стр.32-34.
7. Хромов В.А., Аралханов М.С., Полевик В.В., Шанбай Т.К. «Куншыгыс» Атлас Восточный Казахстан. Семей. Изд-во «Тенгри». 2012. С.244
8. Хромов В.А. Фауна позвоночных животных модельных и репрезентативных участков гарей Семипалатинского ленточного бора. Сб. 9 ежегодной науч.-практ. конф. преподавателей СГПИ, 2013

Ахметжанова А., Төлен Н.А., Камзина А.А.

2 курс магистранттары, БМ070100 Биотехнология мамандығы, Қазақ инновациялық гуманитарлық-заң университеті, Семей қ.

Ғылыми жетекшісі Байғапанова Р.Ж.

биология ғылымдарының кандидаты, доцент, 2 курс магистранты, Қазақ инновациялық гуманитарлық-заң университеті, Семей қ.

СЕРГІТКІШ СУСЫН ЖОЛДАРЫНЫҢ БАҒЫТТАРЫ ЖӘНЕ НЕГІЗДЕРІ

Мақалада сергіткіш сусын алудың қазіргі таңда негізгі бағыттары мен жолдары көрсетілген.

Түйін сөздер: сүт сарысуы, белсенді компоненттер, дәрілік өсімдіктер, шикізат

В статье рассматриваются основные направления и пути получения тонизирующего напитка.

Ключевые слова: молочная сыворотка, активные компоненты, лекарственные растения, сырье.

The article deals with the main directions and ways of obtaining a tonic drink.

Key words: milk whey, active ingredients, medicinal plants, raw materials.

Әдеби деректерді талдау және қорыту тамақ өнімдерінде сарысуды қайта өңдеудің технологиялық схемаларын әзірлеудің өзектілігін көрсетеді, себебі оның сүт өңдеу зауыттарында айтарлықтай көлемі бар, сондай-ақ осы шикізаттың айтарлықтай азық-түліктік және биологиялық құндылығы басым болып келеді.

Тұтынушылардың позициясы - олар табиғи өнімдерді, функционалдық өнімдерді тұтынғанды пайдалы деп санайды. Табиғи шикізаттарға арналған жаңа алкогольсіз сусындардың дамуы тамақөнеркәсібінің болашақ бағыттарының бірі болып табылады.

Сарысу маңызды минералды қосылыстардың табиғи жиынтығы бар өнім болып, минералды тұздардың, сарысудың құрамы мен құрамы туралы 39% минералды суға жақын, ал олардың қоректік заттармен салыстырғанда әлдеқайда асып кетеді. Сарысудағы еріген заттар сүт заттарымен салыстырғанда организмге оңай сіңіріледі.

Сүтті сусындардың органолептикалық қасиеттерін жақсарту үшін әртүрлі тағамдық қоспалар, соның ішінде өсімдік тектес өнімдер, кеңінен қолданылады, олардың екеуі де дайын тағам өнімі үшін маңызды функционалдық қасиеттерді игеру үшін қолданылады.

Өсімдіктердің биологиялық белсенді компоненттерінің арасында феноликалық қосылыстардың бір бөлігі болып табылатын флавоноидтер немесе полифенолдар маңызды болып табылады. Полифенолдар шырындар, нектарлар, сусындар, олардың жемістері мен көкөністерінің биологиялық белсенділігіне және органолептикалық сипаттамаларына (әсіресе, дәм мен түс қалыптастыруда) әсер ететін қасиеттерін алдын ала анықтайды. Полифенолды заттар дәмдеуіштерді (негізінен флаванолдар мен олардың туындылары) және ащы дәмді (флаванон) тасымалдаушы болып табылатын жеміс дәмін құрайды.

Тұтынушылардың дәрілік өсімдіктерден тұратын сусындарға деген үлкен сұраныстарына қарамастан, оларды өндіру шектелген болып табылады және осы процесте қолданылатын өсімдіктердің шағын тізімі де аз. Осыған байланысты, функционалдық қасиеттері бар сарысу мен шырын сергіткіш сусындарын дайындау технологиясы қазіргі таңда өте маңызды.

Осылайша, сарысуды индустриалды өңдеудің болашақ бағыты - оның негізінде бифидогенді әсері бар функционалдық сусындар өндіру технологиясын дамыту, сондай-ақ өсімдіктен алынған қошқыл қоңыр қышқылының, флавоноидтер мен иілік заттардың биоантиоксиданттары-туындыларын қамтиды.

Қазіргі уақытта, кілегей, қаймақ, ірімшік, ірімшік және майға арналған сүтті өңдеу процесінде дәстүрлі өнімдер жанама өнімдерді - майсыздандырылған сүт, май және сүт сарысуын қолданады.

Жаңа буын өнімдерін, соның ішінде функционалдық мақсаттарда, негізгі компоненттердің бірі - биологиялық белсенді заттардың комплексі бар сүт сарысуы ретінде пайдалануды қарастырады. Сарысудың жоғары биологиялық мәні ақуыз, көміртегі және липидтердің құрамында болады. Сүт сарысуының құрамы әртүрлі және қайталама сүт шикізатының биологиялық белсенді заттарына минералдар, витаминдер, органикалық қышқылдар, аминқышқылдар, көмірсулар, ферменттер жатады.

Сүт сарысуы бауырдың жұмысын жақсартады, ішектің жұмысын ынталандырады, бүйректің функциясы организмнен токсиндерді және басқа зиянды заттарды сыртқа шығарып тастауға көмектеседі. Сарысулар мен өнімдерді пайдалану қазіргі адамның нейробиологиялық күйін және эмоционалдық реактивтілігін қалыпқа келтіруге болады. Төмен калориялы сүт өнімі бола отырып, сарысу асқорыту бездерінің бөлінуін ынталандырады, сондықтан қышқылдығы төмен болғандықтан асқазан ішек ауруларын алдын алу үшін ұсынылады. Сарысу сонымен қатар ішек микрофлорасын қалыпқа келтіруге және жақсартуға, ұйты өнімнен туындаған ішекте болатын жағымсыз процестерді азайтады.

Сүт сарысуының құрамын зерттеу үшін қолданылатын электр өрісінің әсерінен кварцтық капиллярдағы күрделі қоспаның зарядталған компоненттерін бөлуге негізделген капиллярлы электрофорездің заманауи әдісі қолданылады.

Төмендегі кестеде (1-кесте) капиллярлық электрофорез әдісімен сарысулық үлгінің құрамын зерттеу туралы деректер келтірілген.

Кесте-1

Сарысу үлгісінің құрамы

Көреткіш атауы	Сүт сарысуы ірімшігі
Катиондарменаниондардың массалық көрсеткіші , мг/дм ³	
Калий	4090+122,7
Натрий	836+25,08
Кальций	1765+52,95
Магний	184+5,52
Органикалық қышқылдардың массалық көрсеткіші , мг/дм ³	
Лимонная кислота	465+13,95
Молочная кислота	2900+87,0
Амин ұнқышқылының массалық үлесі, мг/дм ³	
Аргинин	-
Пролин	3,73+0,11
Валин	1,81+0,05
Серии	0,87+0,03
Триптофан	7,65+0,23
Дәрумендердің массалық үлесі, мг/дм	
Никотин қышқылы	37,18+1,12
Хлорогенді қышқыл	2,52+0,08
Қанттың массалық үлесі , мг/дм	
Лактоза	23,54+0,71
Лактулоза	-

Жалаңаш жалбыз ұзақ мерзімді шөпті өсімдіктер, көлденең тамырлар мен жіңішке жанаматамырлары бар.

Тегіс тетраэдралы, биіктігі 80 см. Жапырақтары серрафты маргинамен ұзаққа созылады. Гүлдері ұсақ, шоғырланып орналасқан, қызыл-күлгін болып табылады. бірге жабу және kolosovidное соцветие қалыптастыру Polumutovki. Маусымның соңы менқыркүйек айына дейінгі аралықта гүлдейді.

Дәрілік Мелисса - Мелисса Officinalis L.

Тұқымдасы - Labiatae.

Көпжылдық шөпті өсімдіктер. тармақталған Діңгек, 125 см-ге төмен биіктігі. Жапырақтары жұмыртқа пішіндес. Гүлдері, ақ немесе қызғылт, жоғарғы жапырақтары көтеріңкі орналасқан. Маусымнан қыркүйек аралығында гүлдейді.

Дәрілік мелисса жапырақтары эфир майы және 0,39-0,44% шегінде, phenylpropanoids (razmarinovaya, caffeic, chlogogenic қышқылы) 0,54 1,79% -ға, сондай-ақ флавоноиды, иілік заттар мен кумариндер , дәрумендер, макро- және микроэлементтер құрамында көптеп кездеседі.

FS 42-3645-98 (2-кесте) - Officinalis сусындар дайындау үшін пайдаланылатын шикізат ретінде дәрілік мелисса жапырақтары, Фармакопеяның баптарына толық үйлесімді болып табылады. (2 кестеде көрсетілген)

Кесте- 2

FS 42-3645-98 сәйкес мелисса шөптерінің шикізатының сапалық көрсеткіштеріне қойылатын талаптар

Көрсеткіш атауы	Медициналық және тамақ өнеркәсібінде қолданылатын шикізаттың сипаттамасы мен нормасы
Сыртқы түрі	Саңылаулар, жапырақтары, гүлдері мен бүршігі қоспасы.
Түсі	Жасыл-жасыл, қоңыр-жасыл, ашық-жасыл, ашық-қоңыр, қоңыр, қоңыр-ақ, сарғыш-ақ сіңуімен
Иісі	Әлсіз , хош иісті
Дәмі	жеңіл ащылау
Ылғалдылығы, %, жоғары емес	14
Жалпы күлдің үлес салмағы, %, артық емес	13
10% қышқыл ерітіндідегі ерімейтін күлдің үлес салмағы	7
Хлорит гидробромы, %, артық емес	

Кестеден көрініп тұрғандай, сарысудың құрамы оның биологиялық құндылығын қамтамасыз ететін минералды және органикалық компоненттер тұрғысынан өзгереді.

Сүт сарысуының тағамдық және биологиялық құндылығы функционалды мақсаттарға арналған сарысу сусындарының технологиясын әзірлеуде оның құрамдас бөлігі ретінде пайдаланудың орындылығы үшін негіз болып табылады.

Шикізат көлемінкеңейту мақсатында, тұтыну қасиеттерін жақсарту және сусынның сарысудан функционалды қасиеттерін қамтамасыз ету үшін қосымша құрамдас компонентретінде лимон шырынын пайдалану бойынша зерттеулер жүргізілді.

Лимон минералды тұздарға, С дәруменіне және лимон қышқылына бай, күшті антисептикалық және микробқа қарсы әсері бар. Күніне бір лимонның қолданылуы көптеген аурулардың профилактикалық жағынан алдын алуға мүмкіндік береді деп саналады.

Лимон шырынын химиялық құрамына органикалық қышқылдар, фитонцидтер, пектин заттар, А, Р, В дәрумендері, флаваноидтар және басқа пайдалы микроэлементтер жатады. Лимон шырыны барлық басқа цитрус жемістеріне қарағанда, аскорбин қышқылымен бірге қан құрамының серпімділігі мен беріктігін жоғарылатуда және ағзадағы тотығу-тотықсыздану үдерістеріне әсер ететін якитриннің ең көп пайызы бар.

Сондықтан лимон шырыны атеросклероз, асқазан-ішек аурулары, метаболизмнің бұзылуы, ұйқы безгегі және геморай үшін профилактикалық және терапевтік өнім ретінде ұсынылады.

Лимон шырынында С витамині шамамен 40% құрайды, ол тотығу- процесін қалпына келтіру реакцияларына қатысады, иммундық жүйенің жұмыс істеуі темірді игеруге ықпал етеді. Теміржетіспеушіліктер гумустың қанықсыздығына және қан кетулеріне, қан өткізгіштіктің жоғарылауына және қан капиллярларының нәзіктігіне байланысты мұрынның қан кетуіне әкеледі.

Лимон шырынындақышқылдың мөлшерікөп болуынабайланысты шырынды оның таза түрінде қабылдауға тыйым салынады.

Лимон шырынын басқа жаңа сығылған шырындармен алма, сәбіз, асқабақ немесе су қосу арқылысұйылтуға болады.

Кесте- 3

Лимон шырынының химиялық құрамы

№	Көрсеткіш атауы	Мөлшері,г
1	Майлар	0
2	Ақуыздар	0,4 г
3	Көмірсулар	8,6г
4	Су	90,7г
5	Клетчатка	0,4г
6	Күл	0,3г
7	Қант	2,4г
8	Кальций	7 мг
9	Магний	6,0 мг
10	Фосфор	6,0 мг
11	Калий	124мг
12	Натрий	1 мг
13	Мырыш	0,1мг
14	Аскорбинқышқылы (С дәрумені)	46мг
15	В3 дәрумені(Ниацин)	0,1мг
16	В5 дәрумені (Пантотеновая кислота)	0,1мг
17	В6 дәрумені (Пиридоксин)	0,1мг
18	В4 дәрумені(холин)	5,1мг
19	Бета-каротин	3 мкг

Лимон шырынын пайдалану өнімнің органолептикалық сипаттамаларын жақсартатын, сондай-ақ витамин-аскорбин қышқылының қосымша көзі ретінде жақсартатын сергітетін сусын ішуге мүмкіндік береді.

Пайдаланған әдебиеттер тізімі

1. Запрометов М. Н. Фенольные соединения: распространение, метаболизм и функции в растениях/ М. Н. Запрометов – М.: Наука, 1993. -272 с.
2. Spanos, G. A., Wroistad, R. E., Heatherber, D. A. Влияние обработки и хранения на состав фенольных соединений в яблочном соке. / G. A. Spanos, R. E. Wroistad, D. A. Heatherber. Food Chem. 1990, v. 38, p. 1572-1579.
3. Гапонова Л. В. Переработка и применение молочной сыворотки / Л. В. Гапонова, Т. А. Полеванова, Н. В. Волотовская // Молочная промышленность. 2004. -№7. – с 52-53.

4. Бузовкина А. В. Напитки из молочной сыворотки и тара для их упаковки / А. В. Бузовкина // Молочная промышленность. 1987. -№ -с.42-44.
5. Селиванчиков И. В. Количественное определение оксикоречных кислот в гомеопатических настойках туи методом спектофотометрии / И. В. Селиванчиков // Фармация. 2001. № 6. - с. 14-16.
6. МР 2.3.1.1915-04 Методические рекомендации «Рекомендуемые уровни потребления пищевых и биологические активных веществ» (утв. Федеральной службой по надзору в сфере защиты прав потребителей и благополучия человека 2 июня 2004 г.), Госкомсанэпиднадзор России – Москва, 2004. 36 с.

УДК 581.9

Нигматуллина А. К., Шаймарданова А. Р.

Магистранты специальности «Биология», Государственный Университет имени Шакарима, г. Семей, alidanigm8@mail.ru, alfa_shaimardanova@mail.ru

ЛАНДШАФТНАЯ ХАРАКТЕРИСТИКА МЕСТ ПРОИЗРАСТАНИЯ РЕДКИХ И ИСЧЕЗАЮЩИХ ЛЕКАРСТВЕННЫХ РАСТЕНИЙ ГЛПР «СЕМЕЙ ОРМАНЫ»

Мақалада "Семей орманы" Мемлекеттік табиғи орман резерватының территориясында өсетін сирек кездесетін және жойылып бара жатқан дәрілік өсімдіктерді зерттеу бойынша ғылыми-зерттеу жұмыстарының нәтижелері көрсетілген. Зерттеулер 2017-2018 жылдарды көктемгі-жазғы кезеңдерінде жүргізілді. Қазақстан Республикасының Қызыл кітабына енгізілген дәрілік өсімдіктердің 11 түрі анықталды. Дәрілік шікізат ретінде фармакологиялық қасиеттері бар өсімдіктердің санының азаюының себебі олардың дұрыс жиналуы, сондай-ақ өсімдіктердің белгілі бір түрлерінің (мысалы, *Orchidaceae* тұқымдасының түрлері) санының баяу қалқына керуі болып табылады. Түрлерді есепке алу үшін далалық зерттеулер әдістемелері, сондай-ақ торлы картографиялау әдісі қолданылды. Өсімдіктердің латын атаулары Қазақстан флорасы еңбегіне сәйкес көрсетілген. "Семей орманы" МОТР территориясында 4 ландшафт түрі анықталған – дала, орман, таулы және сулы. Тірілік ету аймағының сипаттамасы Қазақстан Республикасының физикалық географиясына және Қазақстан Республикасының Қызыл кітабына сәйкес жүргізілді.

Түйін сөздер: дәрілік өсімдіктер, Қызыл кітап, резерват, ландшафт, таспалы бор, Қазақ ұсақ шоқылы аймағы, Шыңғыстау, Тарбағатай, Калба жотасы.

В статье отражены результаты научно-исследовательской работы по изучению редких и исчезающих лекарственных растений, произрастающих на территории ООПТ ГЛПР «Семей орманы». Исследования проводились в весенне-летний периоды 2017-2018 г. Всего обнаружено 11 видов лекарственных растений, которые занесены в Красную книгу Республики Казахстан. Основными причинами сокращения численности данных видов являются нерегулируемый сбор растений в качестве лекарственного сырья, а также медленное возобновление численности определенных видов растений (например, виды семейства *Orchidaceae*). Для учета видов использовались методики полевых исследований, а также метод сеточного картографирования. Латинские названия растений указывались в соответствии с Флорой Казахстана. Всего на территории ГЛПР «Семей орманы» выделено 4 типа ландшафтов – степной, лесной, горный и водный. Характеристика местообитаний проводилась в соответствии с Физической географией Республики Казахстан и Красной книгой Республики Казахстан.

Ключевые слова: лекарственные растения, Красная книга, резерват, ландшафт, ленточный бор, Казахский мелкосопочник, Чингизтау, Тарбағатай, Калбинский хребет.

The article reflects the results of research work on the study of rare and endangered medicinal plants growing on the territory of the State Nature Forest Reserve "Semey Ormany". The studies were conducted in the spring-summer periods of 2017-2018. In total, 11 species of medicinal plants were found, which are listed in the Red Book of the Republic of Kazakhstan. The main reasons for the decline in the number of these species are the unregulated collection of plants with pharmacological properties as medicinal raw materials, as well as the slow resumption of the number of certain plant species (for example, species of the *Orchidaceae* family). To account for the species, field research techniques and the method of grid mapping were used. Latin names of plants were indicated in accordance with the Flora of Kazakhstan. In total, 4 types of landscapes have been identified on the territory of the SNFR "Semey Ormany" - steppe, forest, mountain and water. The characteristic of habitats was carried out in accordance with the Physical Geography of the Republic of Kazakhstan and the Red Book of the Republic of Kazakhstan.

Keywords: medicinal plants, Red book, reserve, landscape, ribbon forest, Kazakh low-hill farm, Chingiztau, Tarbagatai, Kalbinsky ridge.

Особо охраняемая природная территория «Государственный лесной природный резерват «Семей орманы» расположена в Семейском регионе Восточно-Казахстанской области, между 45° – 51° северной широты и 76° – 83° восточной долготы. Граничит на севере с Алтайским краем Российской Федерации, на юге с Алматинской

областью, на западе с Карагандинской областью, на северо-западе – с Павлодарской областью, на юго-востоке – с Китайской Народной республикой.

Территория резервата простирается с юга на север на 500 км, с запада на восток – более чем на 400 км. Охватывает 8 административных районов и часть территории, подчиненной маслихату г. Семей (рис. 1).



Рис. 1. Карта ГЛПР «Семей орманы».

1, 2, 7, 8, 10, 12, 13 – номера лесных хозяйственных участков. I – лесной биотоп, II – горный биотоп, III – водный биотоп, IV- степной биотоп.

Ландшафт ГЛПР «Семей орманы» включает следующие геоморфологические образования:

1) Сосновый бор, смешанные и лиственные леса; 2) Горные системы - Калбинский хребет, Саур-Тарбагатайская горная страна (хребет Северный и Восточный Тарбагатай); 3) Прииртышская впадина и озеро Зайсан; 4) Район березняков и осинников низкогорий мелкосопочника, включающий следующие геоморфологические комплексы: - хребет Чингизтау, - Казахский мелкосопочник.

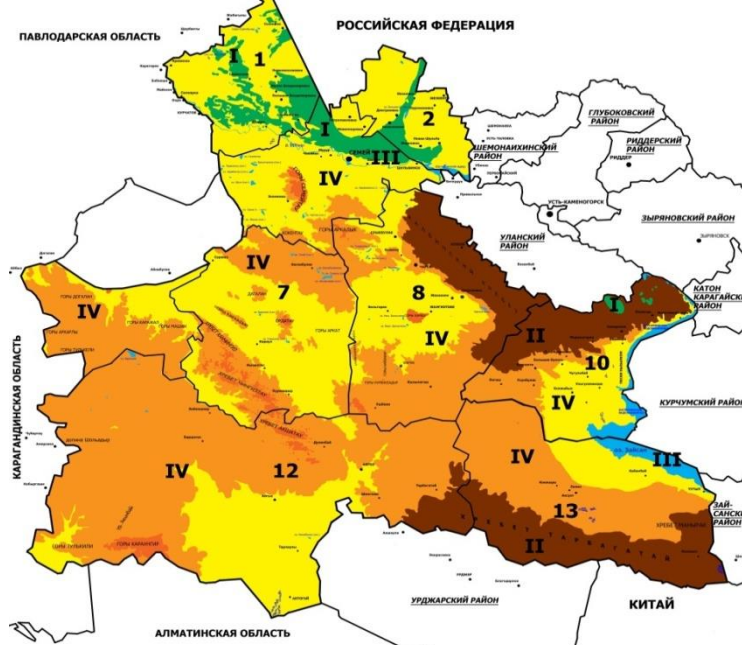
Авторами исследования выделены следующие ландшафты – лесной, степной, горный, водный.

Лесной ландшафт на территории ГЛПР «Семей орманы» представлен сосновыми ленточными борами, находящимися на территории Бескарагайского, Семейского, Бородулихинского и Кокпектинского районов. Прииртышский ленточный бор приурочен к прирусловым пескам и гранитным массивам Казахского мелкосопочника (рис. 2). Основную роль в нем играет *Pinussilvestris*. На окраине сосновых массивов развиваются степные растительные ассоциации [1]. В пойме реки Иртыш и на территории Кокпектинского района располагаются смешанные и лиственные леса. Лесную флору резервата составляют следующие виды: *Adonisvernalis*, *Dactylorhizafuchsii*, *Daphnealtaica*, *Orchismilitaris*, *Paeoniaanomala*, *Pulsatillaflavescens*, *Pulsatillapartensis* *Rhaponticumcarthamoides* [2].



Рис. 2. Прииртышский ленточный бор.

Степной ландшафт включает в себя часть Южно-Казахского мелкосопочника, в которую входят центральные части Казахского плато и мелкосопочника до восточных отрогов Калбинского хребта. Она представлена возвышенно-эрозийным и аридно-денудационным мелкосопочником. Поверхность крупнохолмистая с абс. выс. до 500-600 м и с выходами гранитов, кварцитов, гнейсов. Ландшафты

представлены петрофитными вариантами сухих дерновинно-злаковых степей с преобладанием тырсы и типчака (рис. 3). Доминируют овсецово-тырсовые степи. На высоте 700 м развиты разнотравно-овсецовые степи на горных щебнистых черноземах. Вблизи подножий характерны березовые и осиново-березовые колки [1].



Рис. 3. Степной ландшафт.

Горный массив Чингизтау (рис. 4) представлен богатыми видовыми и популяционными сообществами. Хребты Чингизтау состоят из нескольких низкогорных возвышенностей, отдельных платообразных массивов и сопок. К ним относятся возвышенности Бельтерек, Аир, Семейтау, Дельбегетей, Дегелен, Ордатау и др. все они имеют выровненный, платообразный характер и ассиметричные склоны. Высшая точка Чингизтау – г. Кособа (1305м) [1]. Входит в состав Семейского, Жарминского, Абайского и Аягзского районов. Во флору Чингизтау входят *Adonis vernalis*, *Paeonia hybrida*, *Pulsatilla flavescens*, *Pulsatilla patens* [3].



Рис. 4. Восточные отроги Чингизтау.

Горный ландшафт ООПТ «Семей орманы» включает в себя Калбинские горы (рис. 5) (территория Жарминского и Кокпектинского районов) и Северную и Восточную часть Тарбагатай (рис. 6) (Аягзский и Тарбагатайский район). Калбинские горы представлены приподнятой глыбой с плоскими волнистыми поверхностями, которые слабо расчленены. Наивысшая точка – г. Сарышоку (1658 м). морфологические черты рельефа осложнены системой горных хребтов, расположенных южнее плоскогорья Укок и долины реки Бухтармы. Южные склоны характеризуются лесо-луговым поясом лесостепной зоны, в котором доминируют леса и кустарниковые заросли. В среднегорьях с абсолютной высотой от 1300 м распространены хвойные леса, чередующиеся с ежово-разнотравно-злаковыми лугами. Леса произрастают преимущественно на северных склонах [1]. Представители флоры - *Adonis vernalis*, *Paeonia hybrida*, *Pulsatilla flavescens*, *Pulsatilla patens* [2].



Рис. 5. Калбинский хребет.

Горный массив Тарбагатай окаймляет с юга Зайсанскую котловину. По своему строению Тарбагатай представляет систему глыб различного размера, приподнятых на разную высоту. Вершины гор плоские, склоны слабо изрезаны. Наиболее возвышенная часть хребта вытянута в северо-западном направлении и асимметрична. Северные и западные отроги имеют зональные полупустынные признаки. В низкогорьях и среднегорьях господствуют дерновинные злаки. На юго-западе доминируют ландшафты среднегорий со степными, лугово-горными участками и с зарослями таволги, жимолости. Северные склоны представлены осиновыми и ивовыми лесными массивами [1]. На Тарбагатае произрастают *Daphnealtaica*, *Rhodiolarosea* и *Rhaponticumcarthamoides* [2].



Рис. 6. Хребет Тарбагатай.

Реки Семейского региона принадлежат к бассейну р. Оби и внутреннему бессточному Балхаш-Алакольскому бассейну. Главной рекой в пределах региона является река Иртыш – левый приток р. Оби. Характерными особенностями рек равнинных районов (Чаган, Ащису, Мукур, Эспе и др.), являются слабо выраженные водоразделы и наличие внутри речных бассейнов обширных бессточных участков. В районах мелкосопочника многие реки протекают в обширных древних долинах шириною от 2 до 8 км. Главные реки, протекающие по его территории – Иртыш, Чаган, Аягуз. В регионе находится около 1000 озер, из которых 92 процента имеют площадь зеркала менее 1 квадратного километра (рис. 6). Суммарная водная поверхность озер составляет около трех процентов от всей площади региона. Питание рек в основном происходит за счет талых снежных вод и родников. В озерах окрестностей г. Семей произрастает *Traa natans*.



Рис. 6. Озеро Жерновское.

Список использованной литературы

1. Джаналиева К. М. Физическая география Республики Казахстан. Учебное пособие. – Алматы: Қазақ университеті, 1998, с. 265.
2. Красная книга Казахстана. – Изд. 2-е, переработанное и дополненное. Том 2: Растения. – Астана, ТОО «ArtPrintXXI», 2014, с. 452.
3. Байтенов М. С. Флора Казахстана в 9 томах: Иллюстрированный определитель семейств и родов. – Алматы: Ғылым, 1999.

ОӘЖ 616.895.8

Тойшыбекова А.Т.

магистрант 2 оқу жылы, Қазақ инновациялық гуманитарлы-заң университеті, Семей қ.

ШИЗОФРЕНИЯ КЛИНИКАЛЫҚ-ПСИХОЛОГИЯЛЫҚ АСПЕКТІСІ

Бұл мақалада шизофрения ауруыныңшығу тегі мен клиникалық –психологиялық сипаттамасы толық ашылған. Шизофрения ұғымы, ауру этиологиясы мен оның негізгі белгілерібұл мақалада қысқа әрі түсінікті берілген.

Түйін сөздер: Шизофрения, ауру этиологиясы мен патогенезі, клиникалық- психологиялық сипаттамасы.

В настоящей статье полностью раскрыто клиническо-психологическое происхождение заболевания шизофрения. Понятие Шизофрения, этиология заболевания и ее основные признаки представлены в данной статье максимально четкои кратко.

Ключевые слова: Шизофрения, этиология и патогенез болезни, клиничко-психологическая характеристика болезни.

This article fully discloses the clinical and psychological origin of schizophrenia. The concept of Schizophrenia, the etiology of the disease and its main features are presented in this article as clearly and briefly as possible.

Key words: Schizophrenia, etiology and pathogenesis of the disease, clinical and psychological characteristics of the disease.

Шизофрения қазіргі таңда психикалық аурулар ішіндегі таралуы және қауіптілігі бойынша әрине бірінші орында тұр. Шизофренияның тұрғындар арасында жайылу дәрежесі ғылыми және тәжірибелік тұрғыдан маңызды мәселе болып отыр, оның таралуының барлық елдерде жалпы тұрғындарға шаққанда 1-2 пайыз кұрайтындығы анықталған. [2, с. 128]

Шизофрения кез-келген жас кезеңінде басталуы мүмкін, дегенмен шизофренияның дамуына аса тән жас кезеңі 20-25 жас. Әйелдерде ауру жедел өтеді, ал ер адамдарда әйелдерге қарағанда ауру ерте басталады. Ұстама тәрзіді үдемелі шизофренияның басталатын жас кезеңі әртүрлі: балалық шақта, жетілген және егде жас кезеңінде де басталуы мүмкін, сондықтан аурудың клиникалық көрінісінде де жасқа байланысты ерекшеліктер болады.

Шизофрения... көптеген адамдарға, барлығына дерлік бұл ауру тайға басқан таңбадай болып көрінері анық. "Шизофреник"- істің біткенін, өмір сүрудің соңы және қоғамға деген керексіздіктің белгісі ретінде де көрініс табары анық. Солай ма? Әттең, осындай көзқарас қоғамда белең алса, солай болары анық. Барлық таныс емес

заттар үрей және қарсылық туғызады. Ал шизофренияға шалдыққан науқас адам анықтамалар бойынша қоғамға тиесілі емес адамға айналады (ескеретегін жағдай, дәл біздің қоғам бойынша, әлем бойынша дамыған цивилизді мемлекеттерде қазіргі таңда бұл ауруға деген түсінік басқа) себебі қоршаған ортадағы адамдарда қорқыныш бар, және де бұл ауру жайлы түсініктің аздығынан жанында тұрған қандай адам екені түсініксіз болады. Немесе одан да жаманы, келеке қылып күлкінің астына алатын жағдайлар да кездеседі. Сонымен қатар науқасты сезу қасиеті жоқ адам ретінде қабылдаудың қажеті жоқ, ол барлығын сезеді және де сезімтал келеді, әсіресе өзіне деген қоршаған ортаның қарым-қатынасын. Мұндай науқастардың қатарында шығармашыл барлығына белгілі тұлғалардың, ғалымдардың (арудың ағымы әсерінен олардың жетістіктерге жетуге кедергі болмайды) немесе сіз жақсы, жақын танытын адамдар арасында болуы да ғажап емес.

Шизофрения (латынша schizophrenia, грекше Σχιζο – бөлемін және φρέν – парасат.) – созылмалы психикалық ауру. [1, с. 528]

Шизофренияның пайда болу себебі әрі толық зерттелмеген, дегенмен шизофрения әртүрлі жағдайдың, түрлі аурулардың адам психикасына әсер етуіне байланысты пайда болады деген ұғым бар. Ауру кейде ұзақ, кейде ұстамалы түрде тез өтеді. Шизофрения негізінде жоғары жүйке жүйесі қызметінің бұзылуынан болады.

Шизофрения кезінде **сандырақ, галлюцинация, еліру**, мелшиіп қозғалмай қатып қалу сияқты психикалық өзгерістер аурудың үдеуіне қарай күшейе түседі. Ауру күшейген кезде науқас сөйлеспейді, оның ой-сезімі, түсінігі өзгереді, сөйлеген сөзі, айтқан пікірі басқаларға түсініксіз болады. Шизофренияның белгілері кейде өте тез айқын білінсе, кейде өте баяу бірнеше жылдан кейін байқалуы мүмкін. Шизофрениямен ауыратын адамдар

Эмоция сәйкестігі тапсырмасын орындауда қиналады(1-Сурет) [3, с. 176]

А



Шизофрения мәселесі психиатриядағы ең өзекті мәселелердің бірі болып табылады. Мұның негізгі себебі ретінде, бұл аурудың кең таралуына қарамастан этиологиясы мен патогенезі толық ашылмаған болып есептеледі. Көптеген авторлардың пайымдауы бойынша, шизофрения ауруының негізгі этиологиясы ретінде тума әлсіздік салдарынан ми қабығындағы жасушалардың токсико-дегенеративті үрдісі нәтижесі деп пайымдайды. Бұл үрдістің клиникалық көрінісі, алғашқы даму кезеңдерінде жоғары нервтік жүйеде басым функционалды патафизиологиялық ауытқулардан тұрады.

«Шизофрения» терминін 1911 жылы Эрвин Блейлер енгізген болатын. Бұл уақытқа дейін «алдын ала ақылдың кемістігі» термині қолданыста болған [5, с. 185]. Отандық психиатрияда шизофрения-бұл

«созылмалы эндогенді, позитивті немесе негативті симптоматикалық тұрғыда, және тұлғаның спецификалық өзгерістерінің жоғарлауы арқылы көрініс беретін ауру». Бұл арада үзіліс жасап, осы элементтерді жеке-жеке талдауды қажет етеді. Берілген анықтама бойынша аурудың ағымы белгілі бір уақытты қажет ететіндігі, және симптомдар мен синдромдардың ауысуы белгілі бір заңдылық бойынша жүзеге асатындығы байқалады. Сонымен қатар негативті симптомдар бұл- осы тұлғаға тән бұрын көрініс тапқан белгілердің «түсіп қалуы» - эмоционалды жауап қайтарудың тегістелуі, энергетикалық потенциалдың редукциясы. Позитивті симптомдар – жаңа белгілердің пайда болуы- сандырақ, галлюцинациялар.

Шизофрения белігелері- аурудың ағымының тоқтаусыз формасына сырқаттылық процесстің әртүрлі көріністе позитивті немесе негативті симптомдардың дамуының көріністері.

Кесте-1

Шизофрения- психикалық бұзылысының сипаттамасы	Позитивті симптомдар: галлюцинациялар, сандырақ, ойлаудың бұзылуы, гиперактивтілік немесе кататония
	Негативті симптомдар : тілдің кедейлігі, асоциальдік, эмоцияның жоқтығы, ләззат алудың жоғалуы
	Когнитивті симптомдар: концентрацияның қиындауы мен естің төмендеуі, шешім қабылдаудан бас тарту
	Эмоционалды симптомдар: көңіл күйдің төмендеуі, өзіне қол жұмсау туралы ойлар, депрессия

Арудың тоқтаусыз ағымы кезінде оның симптомдары сырқатқа шалдыққан кезеден бастап өмірінде байқалады.

Психоздың көріністері негізгі екі құрамдас бөліктеріне негізделеді: сандырақ ойлар, галлюцинациялар. Эндогенді аурудың бұл формалары тұлғалық өзгерістермен сипатталады. Адам қызық бола бастайды, тұйық, қисынсыз, қоршаған орта тұрғысына қарағанда санаға сыймайтын іс әректтер жасайды. Қызығушылық ортасы

өзгереді, бұрын болмаған жаңа өзіне тән емес әуестенулер пайда болады. Кей жағдайларда бұл күдік туғызатын философиялық немесе діни ілімдер, немесе дәстүрлі діни канондарға фанатикалық тұрғыда еліктеу.

Науқастарда жұмысқа деген қабілеттіліктің, әлеуметтік адаптацияның төмендеуі байқалады. Ауыр жағдайларда немқұрайлықтың және белсенділіктің төмендеуі, қызығушылықтың толық жойылуы пайда болады. Ұстаматәрізді ағымда (рекурентті немесе аурудың периодты формасы) бұл аурудың формасын маниакальді депресивті психозбен жақындастыратыны-көңіл күйдің бұзылуымен сипатталатын анық пайда болған ұстамалар. [6, с. 640]Аурудың ұстама тәрізді ағымында психоздың көрініс беруі бөлек эпизодтар түрінде, арасында «жақсы» психикалық күйдің (әлеуметтік, еңбектің бейімделудің жоғары деңгейімен) ұзақ уақыт аралығында еңбекке қабілеттіліктің толық қалпына келуімен (ремиссия) сипатталады. [7, с. 196]

Қазіргі таңда шизофрения диагностикасы өткен ғасыр зерттеулері мен, осы ауру аясындағы көптеген ізденістер нәтижесінде қиын жағдай емес. Шизофрения диагностикасы позитивті және негативті симптомдардың байқалуымен, науқастың клиникалық психологиялық күйін ескерумен психотерапевт стационарлы жағдайда қояды. Келесі кезекте психолог науқастың психологиялық жай күйі мен ондағы психикалық процесстердің жүру үрдісін бақылайды. Диагностика барысында әмбебап психикалық процесстерді диагностикалуға бағытталған әдістемелер қолданылады. Алайда оның емделу жолы ұзақ уақыт пен екі тараптан да күш жігерді қажет етеді. Шизофрения ауруынан толық айығу мүмкін болмаса да, аурудың ремиссиялық уақытын ұзақ уақытқа сақтап қалуға болады. Шизофрения асқынған жағдайында науқастар қарт жасқа дейін жетпейді, себебі шизофрения әсерінен әр түрлі соматикалық аурулардың пайда болуы немесе суицидке әскеліп соғуы байқалады. [8, с. 288] Кез келген тәжірибелі психотерапевтке шизофрения науқастың өмірін 10 жылға дейін қысқартатыны белгілі. Сондықтан менің ойымша шизофренияны емдеу процесстері кешенді жүргізілуі тиіс. Кез келген науқасқа емдеу жоспары әр түрлі қойылады, ол әрине өз кезегінде диагностикаға тікелей байланысты. Алғаш бұл аурудың патогенезі мен этиологиясын қарастырғанда, неге бұл аурудың толық емі жоқ, неге тек ремиссиялық жағдай сақталады деп қана айтылады деген ойлар мазалаған болатын. Бірақ науқастардың анамнездік карталарын талдағанда, олардың соңғы ұстамасы осыдан 15-25 жылдар бұрын болғаны, қазіргі таңда қайталанғаны, бұл аурудың тек уақытша ғана тоқтайтыны, кез келген уақытта қайта жалғасуы мүмкін екендігіне толық көзім жетті. Шизофрения емдеу жолы ұзақ уақыт аралығын қамтитыны сөзсіз, бір сөзбен айтқанда өмір бойы. Бұл ауру ағымы индивидуалды жүреді, әр адамда әр түрлі көріністе, тек позитивті симптомдардың пайда болуын ғана ортақ белгілер деп айтуымызға болады. XX ғасырлары шизофрения ауруына фармакотерапиядан бөлек, психотерапия да оңтайлы әсер ететіндігі анықталды. Яғни шизофренияны емдеу жоспарында клиникалық және де психологиялық әдістер белсенді қолданылады. [4, с. 384]Бұл арада менің ойымша негізгі себеп ретінде, шизофренияның екі жақты ауру екенін алға тартуымызға болады, яғни аурудың клиникасынан бөлек оның психологиялық ауытқулары.

Пайдаланылған әдебиеттер тізімі

- 1 Авруцкий Г.Я., Недува А.А. Лечение психически больных, 2-е изд. -М.: Медицина, 1986 - 528 с.
- 2 Альтман, А. Л. Проблема выздоровления и компенсации при шизофрении/ А.Л. Альтман. - М.: Медицина, 2013. - 128 с.
- 3 Баншиков В. М, Короленко ЦП., Давыдов ИВ. Общая психопатология. МЗ РСФСР, 1 МОЛГМИ им. И.М. Сеченова - 2-е изд. -М.: 1971 -176 с.
- 4 Биполярное аффективное расстройство: диагностика и терапия / Под ред.С.Н. Мосолова. – М. : МЕДпресс-информ, 2008. – 384 с.
- 5 Блейлер Е. Руководство по психиатрии. Перевод А.С. Розенталя. Берлин, "Врач", 1920 - X, 538 с. Репринтное переиздание - Издательство НПА, 1993-185с.
- 6 Блейхер В.М., Крук И.В. Толковый словарь психиатрических терминов //Ред. к.м.н. С.Н. Боков - Воронеж: Изд. НПО "МО ДЭК", 1995, 640 с.
- 7 Бокша, Ирина Особенности метаболизма глутамата при шизофрении /Ирина Бокша. - М.: LAP Lambert Academic Publishing, 2012. - 196 с.
- 8 Болдырев А. И. Эпилепсия у взрослых, 2-е изд. -М.: Медицина, 1984-288 с.

ШИЗОФРЕНИЯНЫҢ ЖІКТЕЛУІ ЖӘНЕ ФОРМАЛАРЫ

Шизофрения ауруы қазіргі таңдағы өзінің ауқымдылығы мен өзектілігін сақтаған мәселелердің бірі деген ойдамын. Бұл ауру туралы адамдардың түсінігінің аздығы мен ол жайлы қате түсінікте болуы, осы ауруға шалдыққан адамдардың өмірін аңғұрлым қиындататындай.

Науқас өзінің ауруын жасыруға тырысады, және бұл оның осы қоғамға жат адам екенін сезіндіреді немесе оның әлеуметтік белсенділігіне кері әсерін тигізеді. Қазіргі таңда мұндай ауруға шалдыққан адамдардың барлығы дерлік психиатриялық бақылауда болады, бірақ аурухана қабырғасында болуы міндетті емес. Бұл өте тиімді әрі, дұрыс қабылданған шешім деген пікірдемін, себебі көптеген жағдайда адамдар өздерінің өмір дағдыларын сақтап қалады, және жалғасыра алады. Егер дер кезінде дәрігерлер тарапынан ұсынылған ем дом шараларын ұстанып отыратын болса, бұл ауру адам өмір сүру дағдысына қатты радикалды кедергі келтіре алмайды. Сонымен қатар «сау» қоғамдық ортада науқас та өзін жақсы сезіне алады және тұлғааралық қатынастар мен жақын адамдарының арқасында позитивті жағдайларды бастан кешіреді. Бұл мақалада шизофрения ауруының класификациясы жайлы ақпарат толық берілген. Себебі кез келген аурудың емін дұрыс анықтау ол ауру этиологиясымен жете таныс болу. Яғнидиагноскою мен қатар ауруформасы мен ағымын дәл табу.

Түйін сөздер: Шизофрения, шизофрения ауруының жіктелуі, шизофрения манифестациясы, ауру формасы

Можно полагать, что болезнь шизофрении является одной из проблемных тем, которая сегодня сохранила свою масштабность и актуальность во всем мире. Чем меньше люди осведомлены об этой болезни, тем более усложняются жизни людей, страдающих этим заболеванием. Больной пытается скрыть свое заболевание, полагая, что он является антисоциальным человеком, и это негативно влияет на его социальную активность. В настоящее время практически все лица, страдающие таким заболеванием, находятся под психиатрическим наблюдением, но им не обязательно находиться в стенах больницы. Я считаю, что это очень эффективное и правильно принятое решение, так как во многих случаях люди сохраняют свои жизненные навыки и могут продолжать жить обычной жизнью. Если пациент своевременно придерживается предложенных мер лечения, то это заболевание не может привести к серьезным радикальным изменениям жизнедеятельности человека.

Кроме того, в здоровой общественной среде больной может чувствовать себя хорошо и испытывать позитивные эмоции благодаря межличностным отношениям и близким людям. В данной статье подробно представлена информация о классификации заболевания шизофрении, так как правильное определение лечения любого заболевания - это полностью знать этиологию заболевания, то есть точное определение формы и типа болезни. Точный диагноз и точное определение вида шизофрении в дальнейшем откроет путь к очень эффективному лечению. В данной статье представлены все виды, формы и классификация болезни.

Ключевые слова: Шизофрения, классификация шизофрении, манифестация шизофрении, формы шизофрении.

It is believed that the disease of Schizophrenia is one of the problematic topics, which today has retained its scale and relevance around the world. The less people are aware of this disease, the more complicated the lives of people suffering from this disease. The patient tries to hide his disease in the belief that he is an antisocial person and this negatively affects his social activity. Currently, almost all persons suffering from this disease are under psychiatric supervision, but they do not have to be in the hospital. I believe that this is a very effective and correct decision, because in many cases people retain their life skills and can continue to live a normal life. If the patient promptly adheres to the proposed treatment measures, then this disease can not lead to serious radical changes in human life.

In addition, the patient can feel good and experience positive situations in a healthy social environment thanks to interpersonal relationships and close people. This article provides detailed information on the classification of schizophrenia. It is necessary to know the etiology of the diseases to assign the proper therapy. Accurate diagnosis and precise definition of the type of schizophrenia will open the way to a very effective treatment. This article presents all types, forms and classification of the disease.

Key words: Schizophrenia, classification of schizophrenia, manifestation of schizophrenia, forms of schizophrenia.

Шизофренияның формалары

1. Параноидты формасы.
1. Гебефрендік формасы
2. Кататоникалық формасы
3. Қарапайым формасы

4. Циркулярлы формасы
5. Сенестопатиялы-ипохондриалық формасы [6, с. 178]

Параноидты шизофрения- шизофрениялардың ішіндегі ең жиі таралған түрі болып табылады. Клиникалық көрінісінде салыстырмалы тұрақтылық, жиі параноидты, сандырақты, көбінесе есту галлюцинацияларымен жүретін, қабылдаудың бұзылыстарымен көрінеді. Сана-сезім, ерік, ойлау бұзылыстары, кататоникалық симптомдар әлсіз көрінеді.

Шизофренияның параноидты түрінде ауру күйінде сандырақ идеялар басым келеді. Көбінесе галлюцинациялардың байқалуымен қоса жүреді. Бір жағдайларда ауру жедел басталып, бас кезінде үзік-үзік және ауытқымалы пікірлер нақты сипатта көрінеді (“бейнелі” сандырақ). Енді бір жағдайларда сандырақ маңайындағылар үшін түсініксіз, ақиқаттан қол үзген елес түрінде жиі білінеді (“дерексіз” сандырақ).

Параноидты түрде әртүрлі сандырақ идеялар: қарым-қатынас, ықпал ету, аңду, қызғану, жаңашылдық сандырақтары, ипохондриалық сандырақ, ұлылықтың сандырақ идеялары түрлерінде байқалады. Көбіне сандырақ синдромының орталығы психикалық жаттандылық құбылысын құрайды (Кандинский-Клерамбо синдромы).

Парафрениялық синдром - шизофренияның клиникалық көрінісі ретінде өз дамуында бірқатар сатылардан өтеді. Мұның алғашқысы инкубациялық кезең. Бұл кезеңде аурудың жеке басы баяу дамиды өзгеріске ұшырайды. Ашушаңдық. Сарыуайымшылдық, ипохондриалық ойлар біртіндеп шүбәлану мен күдікшілдікке ұласады. Екінші кезең-сандырақ идеяларының жүйеленуі. Бұл жағдайда есту, дем сезу, қимылдық, ал сирегірек көру галлюцинациясы пайда болады. Осы кезеңде психикалық жаттандылық синдромының әр алуан көріністері: ай жаңғырығы, қимыл галлюцинациялары, зорлық ойлар және басқалары байқалады. Үшінші кезең-ұлылық идеясының дамуы. Мұның өзі әр қилы түрде: байлық, құдіреттілік, өзгертушілік, жаңашылдық идеялары арқылы көрінеді. Ұлылық сандырағы басым болған кезеңде сезімдік әсер эйфориясымен, көтеріңкі күймен сипатталады. Ауру құбылысы баяу, ондаған жылдар бойында өсе береді. Науқас күйі тоқталғандай болады. Сонымен бірге ол өзін сандырақ мазмұнына сәйкес ұстайды, ал мұның өзі аңдушылар деп санаушыларға қауіпті шабуыл жасауға, әр түрлі қорғаныштық шаралар ұйымдастырады.

Гебефренді шизофрения- шизофренияның ең қатерлі формаларының бірі болып табылады. Оның негізгі көрінісі гебефренді синдром болып табылады. Мінез құлықтың үзік-үзіктігімен қатар келеңсіздігі, сөздің ерекшелігі, сезімнің айқын орнықсыздығы білінеді. Науқас бет-аузын қисайтады, оның әрекеті ерекше сыықсыздығымен ерекшеленеді, кейде сотқарлық немесе есерлік сипат алғандай болады. Сезімдік әсер шектен тыс орнықсыз және дәлелсіз болған жағдайда құрғақ өнімсіз эйфория басым болады. Біршама қолайсыз уақыттан кейін ойлаудың үзікүзіктілігі айқын байқалатын кемақылдық тез басталады. Ал кейбір жекелеген жайдайларда едәуір терең ремиссия байқалады. Бұл түр 20 жасқа дейінгі жас адамдарда жиі кездеседі.

Кататоникалық шизофрения- бұл қозғалыс бұзылыстарының басым болуымен сипатталады. Кататоникалық ступор науқастардың ыңғайсыз, жасанды, шаршау сезімін сезінбей ұзақ уақыт бір қалыпта (позада) тұруымен ерекшеленеді. Мысалы, ауалы жастықша симптомы, капюшон симптомы, ұрықтық қалыпты сақтайды. Бұл кезде бұлшықет тонусы күрт жоғарыланған. Ол науқастардың ары қарай бір қалыпты сақтауына көмектеседі. Прimitивті рефлекстер тежеледі. Науқастарға негативизм және мутизм тән. Кейбіреулеріне кататоникалық козулар тән. Кататонияның басқа симптомдарына қозғалысты, мимиканы, сөздерді қайталау (эхопраксия, эхомимия, эхолалия) тән.

Қарапайым шизофрения-бұл түрі қызығу жоғалуының өрши түсуімен, босандықтық, сезімдік немқұрайлылықтың, тұйықтықтың, парасат жағынан өнімсіздіктің өсе түсуімен сипатталады. Бұл жағдайда, әдетте, дыбыс беру түріндегі жұтаң және қарапайым есту галлюцинациясы орын алады. Ойлау дәйексіздігі байқалып, уақыт өте келе үзік-үзік түрде неғұрлым анық көрінетіндей күйге жетеді. Бұл түрі үшін аурулық құбылыстардың баяу өсуі тән. Бұл жағдай аурудың беті қайтуы сирек байқалады. Шизофрения классификациясы [5, с. 166]

Шизофренияның нұсқаларының классификациясы.

Ағымның типі бойынша:

1. Үздіксіз-прогредиентті шизофрения.
2. Ұстаматәріздес
- а) ұстаматәріздес-прогредиентті (шубообразная)
- б) периодты (рекурентті)

Этап бойынша:

1. Инициальді кезең (аурудың бірінші белгілерінен бастап (астения) дан психоздың манифесті белгілеріне дейін (галлюциация, сандырақ т.б). Сонымен қатар гипомания, субдепрессия, деперсонализация т.б болуы мүмкін.

2. Аурудың манифестациясы: дефицитарлы және продуктивті симптомдардың үйлесімі.

3. Соңғы кезең дефицитарлы симптоматиканың продуктивті симптоматикадан басымдылығы және клиникалық көріністің қатуы. Прогрессиентті дәрежесі бойынша (даум жылдамдығы бойынша) 1. Жылдам прогрессиентті (қатерлі);

2. Орташа прогрессиентті (параноидты формада);

3. Аз прогрессиентті (баяу ағымды)

Тізімнен тыс ол- рекурентті шизофрения. Кейбір типтерді сипаттау: Қатерлі шизофрения: 2 және 16 жас аралығында байқалады. Өте қысқа инициалды кезеңдермен бір жылға дейін көрінеді. Манифестті кезең – 4 жасқа дейін. Ерекшеліктері а)преморбидте(аурудың алдындағы күй) шизоидты тұлға (тұйық, азсөйлейтін, сыртқы әлемнен үрейленетін тұлға) б)Продуктивті симптоматика бірден жоғары деңгейге жетеді. в) Аурудың 3 жылында апатикалы-абулиялық белгілер пайда болады(vegetables- «көкөністі өмір»- сонымен қатар бұл жағдай қатты стресс кезінде мысалы өрт кезіндегідей) г) Аурудың емі симптоматикалық жағдайды көрсетеді.

Шизофренияның орташа прогрессивті типі: Инициалды кезең 5 жылға дейін созылады. Біртүрлі хоббилар, қызығушылықтар, дінилік көзқарастар пайда болады. 20 дан 45 жас аралығында ауруға шалдығады. [4, с. 100]

Манифестті кезең кезінде – сандырақты немесе галюцианциялы форма көрінеді. Бұл кезең 20 жылға дейін созылады. Аурудың соңғы кезеңдерінде- сынық сандырақты сөйлеу қасиеті сақталады. Ауруды емдеу эффективті, дәрілік ремиссиялық жағдайға қол жеткізуге болады. Шизофренияның үздіксіз прогрессивті формасында галюцианциялы сандырақтық белгілері аффективті симптоматикадан басымырақ болады(эмоционалды еріктік аймақтың бұзылысы), ұстама тәріздес формасында –аффективті симптоматика басым көріністе болады. Сонымен қатар ұстаматәріздес формасында ремиссия өте терең әрі аяқ асты болуы мүмкін (өзіндік емделу).

Үздіксіз прогрессивті формасында науқас жылына 2-3 рет келіп тексеруден өтеді, ұстаматәріздес формасында 3 жылда бір келіп тексерілуі міндетті. Баяу ағымды неврозтәріздес шизофрения: шамамен орташа 16 дан 26 жас аралығында көрініс береді. [7, с. 752]

Инициалды және манифестті кезеңдер арасында нақты бір шекара жоқ. Неврозтәріздес құбылыстар басым. Шизофрениялық психопатизация байқалады, бірақ науқас жұмыс жасайды және отбасылық коммуникациялық байланыстарды сақтап қалады. Алайда адам аурудан «қажығандығы» байқалады.

Сонымен қатар рекурентті шизофрения да кездеседі. Ашып қарастырсақ.

Анықтама бойынша- баяу ағымды шизофрения бұл ауру ағымы бойынша айқын прогрессивтілікті көрсетпейтін, және манифесттік психотикалық құбылыстарды анықтамайтын, клиникалық көрінісі жеңіл «регистрлардың» бұзылысы мен-тұлғаның невротикалық бұзылысы, астения,деперсонализация, дереализацияның болуымен сипатталады. [3, с. 463]

Психиатрияда қабылданған Баяу ағымды шизофрения атаулары: жұмсақ шизофрения (Кронфельд), психотикалық емес (Розенштейн), мінездемесі өзгеріссіз ағымды (Кербигов), микропроцессуалды (Гольденберг), рудиментарлы, санаторлы (Коннайбех), фазаалды (Юдин), ақырын ағымды (Азеленовский), ларвированды, жасырын (Снежневский).

Сонымен қатар келесідей терминдерді кездестіруге болады:амортизацияланған, амбулаторлы, псевдоневротикалық, оккульттік, регрессивті емес.

Баяу ағымды шизофренияның белгілі бір кезеңдері мен сатылары бар: 1. Латентті (дебют)-өте жасырын латентті ағымда жүреді. Ереже бойынша жыныстық жетілу кезінде жасөспірімдерде жиі кездеседі.

2. Белсенді (манифестті) кезең. Манифест бұл ретте психотикалық деңгейге жетпейді.

3. Тұрақтандыру кезеңі (аурудың алғашқы жылдарында, немесе ауру ағымында бірнеше жыл өткен соң). [2, с. 64-79]

Сонымен қатар деффект байқалмайды, тіпті негативті симптоматиканың регрессі мен оның кері дамуы байқалуы да мүмкін. Алайда 45-55 жаста жаңа серпіліс болуы мүмкін (инволюциялық жас). Жалпы мінездеме: Баяу,ауру кезеңдерінің көп жылдық дамуы (алайда ерте жастық шақта да тұрақталуы мүмкін); латентті кезеңде ұзақ субклиникалық ағым; тұрақталу кезінде біртіндеген редукция бұзылыстары. Азпрогрессивті шизофрения нұсқалары мен формалары:

1. Астеникалық нұсқа- симптоматика астеникалық бұзылыстар деңгейімен шектеледі. Бұл ең жұмсақ деңгей. Бұл ретте астения қарапайым емес, «сіріңке» белгілерінсіз, қозбасыз, -бұл жағдайда таңдамалы психикалық әрекеттің әлсіреушілігі байқалады. Және де соматикалық ауру мен преморбидте органикалық паталогиядағы астеникалық синдромның объективті себебі де жоқ. Науқас күнделікті шаруалар мен күнделікті бір сарынды қарым қатынастан шаршайды, бірақ оны басқа шауралар жалықтырмайды (асоциалды тұлғалармен қарым қатынас жасау,коллекциялау, әне де жиі жағдайда –мағынасыз). Бұл белгілі бір жасырын схизис, психикалық іс әрекеттің ауытқуы.

2. Жабысқақтық формасымен. Жабысқақ күйдегі неврозға өте ұқсас. Алайда шизофрения кезінде қанша тырыссақ та психогенез немесе тұлғалық қақтығысты анықтай алмаймыз. Жабысқақтық (оқталмаған) эмоционалды байтылған емес, монотонды болып келеді. Сонымен қатар бұл жабысқақтық адамның эмоционалды қызығушылығынсыз көптеген көлемді ритуалдарға ұлаусы мүмкін. Монообсессия тән (монотематикалық жабысқақтық).

3. Истерикалық көрінестері бар форма. «салқын истерия» тән. Бұл өте «эгоистті» шизофрения, сонымен қатар ол жоғалтылған, дөрекі эгоистті, невротиктің истериясынан асып түсетін. Қаншалықты дөрекі болса соншалықты нашар, терең бұзылыстар орналған.

4. Деперсонализациямен. Адам дамуында деперсонализация («мен-мен емес» шекаралары бұзылған) жасөспірімдік шақта қалыпты жағдай болса, шизофрения кезінде шектен тыс көріністе болады.

5. Дисформациялық алаңдаушылықтармен («менің денем тұрпайы, қабырғаларым өте шығыңқы, мен өте арық немесе өте толықпын, аяғым өте ұзын немесе өте қысқа және т.б). Бұл жасөспірімді шақта да жиі кездеседі,

бірақ шизорения кезінде аландаушылықта эмоционалды қатысушылық жоқ. «Дефекттер» өте ақылға сиымсыз – «бір жақ бөксем екіншіге қарағанда үлкендеу». Ерте жастық шақтағы анорексия синдромы да осы топқа жатқызылады.

6. Ипохондриялық шизофрения. Сандырақтық емес, психотикалық емес деңгей. Жасөпірімдер мен инволюционды жас ерекшелігіне тән.

7. Паранояльді шизофрения. Тұлғаның паранояльді девиациясына ұқсас.

8. Аффективті бұзылыстарымен басым. Гипотимикалық нұсқалары ретінде мүмкін (субдепрессия, интеллектуалды тежелусіз). Бұл ретте интеллектуалды және көңіл күйдің, моторлы белсенділік пен еріктік компонентердің төмендігі арасында схизис жиі байқалады. Және де басым сенсопатиямен ипохондриялық субдепрессия. Субдепрессия өзін-өзі талдау мен өзін-өзі қопаруға бейімділік. [1, с.124] Гипертимиялық көріністері: белгілі бір әс әрекетте бір жакты қызығушылық пен гипомания. «Зигзагтық» тән-адам оптимизмге толы, белсенді түрде жұмыс атқарады алайда бір екі күннен кейін төмендеу мен айқын құлдырау байқалады, одан кейін тағыда жоғары белсенділік танытады және де осылайша жалғасып отыра береді. Схизистік нұсқа-денсаулыққа шағыммен қатар-гипомания.

9. Продуктивтіліксіз бұзылыстар нұсқасы. «Қарапайым нұсқа». Симптоматика негативтілікпен шектеледі. Біркелікі және жылдар бойы артатыны бар.

10. Латентті баяу ағымды шизофрения (Смулевич бойынша)- жоғарыда аталғандардың барлығы, бірақ максималды жұмсақ және амбулаторды түрде.

Пайдаланылған әдебиеттер тізімі

1. Международная статистическая классификация болезней и проблем, связанных со здоровьем. Десятый пересмотр. (МКБ10). Пер. с английского. Женева, ВОЗ – 1995ь с. 124.
2. Мелехов Д.Е. Психиатрия и проблемы духовной жизни. Ж. «Синапс» №1, 1991, с.47-55, №2 с. 64-79.
3. 51 Рассел, Джесси Вялотекущая шизофрения / Джесси Рассел. - М.: Книга по Требованию, 2012. - 463 с.
4. Рассел, Джесси Кататоническая шизофрения / Джесси Рассел. - М.: Книга по Требованию, 2013. - 100 с.
5. Рустанович, А. В. Шизофрения / А.В. Рустанович. - М.: ЭЛБИ-СПб, 2012.- 166 с.
6. Саарма, Ю. Шизофрения / Ю. Саарма. - М.: Валгус, 2007. - 178 с.
7. Сергеев И.И., Лакосина Н.Д., Панкова О.Ф. Психиатрия и наркология М.:МЕДпресс- информ, 2009. – 752с.

ОӘЖ 502/504 (574.42)

Кайырманова Ғ. С.

4 курс студенті, С.Аманжолов атындағы Шығыс Қазақстан мемлекеттік университеті, Өскемен қ.

Бакин С.А.

экология магистрі, аға оқытушысы, С.Аманжолов атындағы Шығыс Қазақстан мемлекеттік университеті, Өскемен қ.

АВТОКӨЛІКТЕРДЕН БӨЛІНЕТІН УЛЫ ГАЗДАРДЫҢ АТМОСФЕРАЛЫҚ АУАҒА ТИГІЗЕТІН ӘСЕРІН ТАЛДАУ (МЫСАЛ РЕТІНДЕ ӨСКЕМЕН ҚАЛАСЫ)

Бұл мақалада автокөліктерден бөлінетін улы газдардың ауаға тигізетін әсері талданылады, автокөліктен шыққан зиянды қалдықтар өздігінен өңделіп табиғаттағы заттардың айналымына қатыса алмайтындықтан атмосфераны ластап, оның өздігінен қайтадан қалпына келу процесіне кедергі жасалған мәселесі қарастырылған.

Түйін сөздер: зиянды қалдықтар, атмосфера, қалпына келу процесі.

В данной статье освещается воздействие на воздух токсичных газов, выделяемых из автотранспорта, рассматривается проблема загрязнения атмосферы и ее самовозгорания, так как вредные выбросы от автотранспорта не могут самостоятельно обработать и участвовать в обороте веществ в природе.

Ключевые слова: вредные отходы, атмосфера, процесс восстановления.

This article highlights the impact on the air of toxic gases emitted from vehicles, considers the problem of air pollution and spontaneous combustion, as harmful emissions from vehicles can not independently process and participate in the turnover of substances in nature.

Keywords: hazardous waste, atmosphere, recovery process.

Атмосфера ауасының сапалық күйінің көрсеткіштері оның ластану дәрежесі болып саналады. Егер атмосфера ауасында ластағыш заттардыңшекті мөлшерлі концентрациясы қалыпты құрамнан асып кетіп сай келмесе , онда ауаны ластанған деп санайды.

Соңғы жылдарда көлік құралдары белсенділігінің өсуі біздің мемлекетіміздің экономикалық дамуына маңызды үлес қоса отырып, қазіргі кезде атмосфералық ауаның ең ірі ластаушы көзіне айналды.

Бүгінгі күні Өскемен қаласының атмосфералық ауасының автокөліктен шыққан газдармен ластануы маңызды мәселелердің біріне айналып отыр. Өскемен қаласы облыстағы ірі өнеркәсіп орталығы. Сондықтанда автокөліктер саны жыл санап ұлғайып келеді.

Автокөліктің көп болуы қаланың әлсіз желдету жағдайында атмосфералық ауаның ластануына ықпал етеді. Автокөліктен бөлінетін газдың құрамында зиянды заттардың көп болуының негізгі себептері көлік жанармайының сапасының төмен болуы, бөлінетін газдарды тазарту сүзгілерінің болмауы, сондай-ақ автокөлік құралдарының техникалық жағдайының нашарлауы және қалада жыл сайын автокөліктердің санының жылдам көбеюі. Соңғы жылдары автокөліктер саны 3-4 мың бірлікке, яғни 3,9 пайыз өсіп отыр. [1]

Ластаушы заттар шығарындысына автомобиль қозғалысы режимінің әсері алдымен белгіленген және белгіленбеген режимдердің, сонымен қатар қозғалыс жылдамдығының ара қатынасымен анықтауға болады.

Қаланың көше-жол желісі бойынша автокөлік қозғалысы кезінде олардың көше қиылысында көп тұрып қалулары жиі кездеседі. Осы қозғалыстың нәтижесінде жылдамдық үнемі тежеумен алмасып, импульстік сипатқа ұласып кетеді. Бұл толық жанбаған шығарындының мөлшерін 1,5-2 есеге, NO_x -1,5-2 есеге органикалық емес заттардың қосындыларын -20-25 пайыз –ғакөбейтіп жібереді. [2]

Жанармай	Элементтік құрамы, пайыз (массасы бойынша)					I ₀ кг/кг	H _U МДж/кг
	ω _C	ω _H	ω _O	ω _N	ω _S		
Сутегі	-	100	-	-	-	34,34	119,6
Қысылған табиғи газ	71,0	23,2	0,4	5,3	0,1	13,63	46,9
Сұйытылған мұнай газы	84,0	16,0	-	-	0,01	15,1	45,5
Метанол CH ₃ OH	37,5	12,5	50,0	-	-	6,5	19,6
Диметилэфир CH ₃ OCH ₃	52,2	13,0	34,8	-	-	9,0	28,8
Бензин	85,5	14,5	-	-	0,02	14,8	44,0
Дизтопливо	86,5	13,3	-	0,02	0,2	14,5	41,3
Мазут	85,6	11,3	0,5	0,3	2,3	13,8	40,9
Тас көмір	80,5	6,0	11,5	1,5	0,5	10,8	32,3

Сурет 1- Көліктің тіршілік циклында қолданылатын жанармайдың құрамы [4]

Ауаны ластайтын заттардың бір жолғы барынша көп мөлшерде атмосфераға жіберу мәселесін мемлекеттік орган тағайындаған арнайы өкілеттігі бар лауазым иесі шешеді.

Төменде аталатын мемлекеттік органдар атмосфералық ауаның жағдайын бақылауға міндетті:

- Денсаулық сақтау министрлігі мен оның жергілікті органдары санитарлық – эпидемиологиялық қызмет мекемелері арқылы елді мекенде санитарлық – тазалық сақтауын, жұқпалы ауруларға күн ілгері шаралар алынуын ауаның ластанбауын бағалайды;

- Оларды санитарлық – тазалықты сақтау туралы берген нұсқаулары берілген міндетті түрде орындауға тиіс. Жаңа елді мекен, кәсіпорын, көлік және шаруашылық мекемелерді салу жөніндегі құжаттарды қарап, келісім береді.

- Экология және биоресурстар министрлігі атмосфералық ауаны өндіріс қажеттеріне пайдалануды, ластаушы заттарды ауаға жіберу жөніндегі шекті рауалы мөлшерді және уақытша рауалы мөлшердің қатаң сақталуын бақылайды.

- Газ жөніндегі мемлекеттік инспекция тазалайтын газ және шаң – тозаң ұстайтын қондырғылардың үнемі жұмыс істеуін бақылайды және оларды пайдалануға рұқсат береді.

Сөйтіп атмосфералық ауаны сақтау халықаралық мәселеге айланып, оның жағдайын бақылап отыру адамдардың бүкіл биосфераның мүддесіне сәйкес келетін мәселе екені күмән туғызбайды. [3]

Пайдаланылған әдебиеттер тізімі

1. Айдарбеков Е.К. «Оценка влияния транспортно -эксплуатационного состояния городских дорог на выбросы транспортного потока», Алматы, 2006. – 192бет
2. Айдарбеков Е.К. «Методика расчета загрязняющих веществ от транспортного потока на городских улицах и дорогах» // Вестник ВКГТУ – У-Ка 2002. – 6бет
3. Бекмагамбетов М, Богданников А. «Экология городов пути решения проблем на автотранспорте»// Мысль2000. – 163бет
4. Горелик Д.О., Конопелько Л.А, «Мониторинг загрязнения атмосферы и источников выбросов», Мәскеу 1992. – 273 бет

ӨСКЕМЕН ҚАЛАСЫ АТМОСФЕРАЛЫҚ АУАСЫНЫҢ ЛАСТАНУ ДИНАМИКАСЫ

Бұл мақалада бүгінгі күні өзекті мәселелердің біріне айналған Өскемен қаласының экологиялық жағдайы баяндалады. Өйткені Өскемен қаласы бірегей урбанизацияланған жүйені көрсететін Қазақстанның өте ірі өнеркәсіптік орталықтарының бірі болып табылады.

Түйін сөздер: көміртек айналымы, стандартты индекс, ең жоғарғы қайталанғыштық, қалдықтар, мониторинг.

В данной статье освещается экологическая ситуация города Усть-Каменогорска, ставшая одной из актуальных на сегодняшний день проблем. Так как Усть-Каменогорск является одним из крупнейших промышленных центров Казахстана, представляющих уникальную урбанизированную систему.

Ключевые слова: оборот углерода, стандартный индекс, максимальная повторяемость, отходы, мониторинг.

This article highlights the environmental situation of the city of Ust-Kamenogorsk, which has become one of the pressing problems today. Since Ust-Kamenogorsk is one of the largest industrial centers of Kazakhstan, representing a unique urban system.

Keywords: carbon turnover, standard index, maximum repeatability, waste, monitoring.

Қазіргі кезде ауаның ластануы адамның іс-әрекеті салдарынан жиілеп отыр. Оны ластайтын жылу электр станциясынан, мұнай өңдеуден, металл өндіруден, көліктерден, т.б. шығатын қалдықтар. Ірі қалалардағы ауаның ластануы қауіпті шегіне жетті. Өркениет пайда болған кезден бастап ауаға кездейсоқ заттар қосыла бастады.

Өндірістің қарқындап дамуына және отын түрлерін кең масштабта жағуға байланысты атмосферадағы бос оттектің қоры азайып, ал көмірқышқыл газының мөлшері жоғарылауда. Нәтижесінде табиғаттағы көміртектің айналымы жоғары дәрежеде бұзылды деуге болады. Академик А.П. Виноградов зерттеулер нәтижесінде көмірқышқыл газының концентрациясы жыл сайын 0,2%-қа көбейіп отырғанын анықтады. Адамзат қоғамында адам баласы отты ең алғаш рет қолданған күннен бастап осы күнге дейін түрлі жану процестерінде 273 млрд. тонна оттегі жұмсаған болса, соның 246 млрд. тоннасы, яғни (90%-ға жуығы) соңғы жарты ғасырда ғана жұмсалған. Көміртек айналымының бұзылуы мен атмосферада көмірқышқыл газының концентрациясының жоғарылауы жердегі барлық химиялық тепе-теңдікке үлкен әсер етеді. Атмосфера табиғи және жасанды (антропогендік) жолмен ластанады.

Атмосферада үнемі белгілі мөлшерде шаң болады. Шаң табиғатта жүретін табиғи процестер нәтижесінде түзіледі. Шаңның үш түрі болады: минералды (органикалық емес), органикалық және космостық. Тау жыныстарының үгітілуі мен бұзылуы, вулкандар атқылауы, орман, дала, торфтардың өртенуі, теңіз беттерінен судың булануы минералдың шаңның түзілуіне себеп болады. Органикалық шаң ауада аэропланктондар - бактериялар, саңырау-құлақтардың споралары мен өсімдіктердің тозандары, т.б. түрінде және өсімдіктер мен жануарлардың ыдырау, ашу, шіру өнімдері түрінде болады. Космостық шаң жанған метеориттердің қалдықтарынан түзіледі. Табиғи ластанудың бір түрі космостық шаң атмосферадағы жанған метеориттер қалдықтарынан түзіледі, 1 жыл ішінде оның мөлшері 2-5 млн тоннаға дейін жетеді. Атмосфералық ауа ластану деңгейінің бір айда бағалау үшін ауа сапасының екі көрсеткішін қолданады:

- стандартты индекс (СИ) – қысқа уақыт кезеңінде ең көп өлшенген, бекеттегі бір қоспа үшін немесе барлық бекеттердегі барлық қоспалар үшін өлшенген деректерден ШЖШ бөлінген қоспа шоғыры.

- ең жоғары қайталанғыштық (ЕЖҚ) - бекеттегі бір қоспа үшін немесе барлық бекеттердегі барлық қоспалар үшін өлшенген деректердегі қайталанғыш. 2- қосымшаға сәйкес атмосфераның ластану деңгейі СИ және ЕЖҚ мәндері төрт градация бойынша бағаланады. Егер СИ мен ЕЖҚ әртүрлі градацияға түссе, онда атмосфераның ластану деңгейі осы көрсеткіштердің ең үлкен мәні бойынша бағаланады [1].

Атмосфераның ластаушылардың келесі ең негізгілері транспорт түрлері, әсіресе автомобильдердің жанармайларының жану өнімдері болып табылады. Атмосфераға транспорттардан бөлінген газдардың құрамында 25-27% қорғасын болатыны анықталған. Және оның 40% диаметрі 5 мкм ге дейін болатындықтан ауада ұзақ уақыт сақталып, онымен бірге адам организміне түсетіндігі белгілі болды. Қазіргі кезде бүкіл әлемде шамамен 500 млн аса автомобиль жүріп тұрса, үлкен қалалардағы атмосфералық ауаның тазалығын сақтау адамзат үшін қаншалықты маңызды екені түсінікті [2].

Сондай-ақ, қазіргі таңдағы аса маңызды проблемалардың бірі болып күкіртті қосылыстармен ластауы болып отыр. Күкірт атмосфераға 5000 жылдан астам уақыт бойы бөлініп отыр. Күкірт оксидтері өсімдіктерге,

жануарлар мен адам организміне зиянды әсер етеді. Атмосферада күкірт (IV) оксиді күкірт (VI) оксидіне дейін тотығады да, су буларымен қосылып, күкірт қышқылына айналады. Күкірт қышқылы атмосфералық жауын шашынмен бірге қышқыл жаңбыр түрінде жерге жауғанқышқыл жаңбырлар су экожүйелеріне зиянды әсерін тигізеді, ағаштар мен ауыл шаруашылықдақылдарының өсуін тежейді, сөйтіп үлкен экономикалық шығын келтіреді. Атмосфераға бөлінген ауыр металдар заттардың табиғи айналымына қосылады. Олардың су мен топырақта көп мөлшерде жинақталуы тіршілікке үлкен зиян келтіреді. Мышьяк пен хром рак ауруларының тууына себеп болады. Ал селенмен уланған организм өлімге ұшырайды. Біздің республикамызда атмосфера ауасына шығарылатын зиянды заттар мен газдар, т.б. бөгде химиялық қосылыстар Қазгидромет ғылыми-зерттеу институтының үнемі бақылауында болып отырады [3].

Қазгидрометтің ауа мониторингіннің ресми деректері бойынша 2017 жыл бойынша елдің ең ластанған қалалары болып Алматы, Астана, Балқаш, Жезқазған, Теміртау, Қарағанды және Шымкент қалалары аталған. Ластанудың жоғарлатылғандегейі бар қалалар: Жаңатас, Өскемен, Риддер, Қызылорда, Тараз, Семей, Шу, Петропавл және Глубокое мен Бейнеу елді мекендері.

2016 ж Өскемен үшін соңғы 12 жыл ішіндегі экология жағынан ең таза жыл болды. Ластану деңгейінің көрсеткіші (АЛИ-5) жыл сайын саналады. 2016 жылы ол 6,0 құрады. Есептеу кезінде бес ең басым ластайтын заттар ескерілді: күкірт диоксиді, мұнда оның АЛИ бірлігі 1,31 құрады, азот-1,30, қорғасын диоксиді-1,10, өлшенген заттар-0,75.

Салыстыру үшін 2016 ж АЛИ-5 7,0-ге тең болды, ал ең жоғарғы ластану соңғы 12 жылда 2009 ж байқалды - 9,6 құрады.

2016 ж салыстырғанда Өскемен қаласының атмосфералық ауа сапасы 2017 ж ластанудың жоғарғы деңгейінен жоғарлатылған ластануға ауысты.

Азот диоксиді және шаң (өлшенген заттар) сияқты заттар ластану бойынша Өскемендегі ластанулардың төмендеу үрдісі байқалған.

Өскемендегі ең ірі төрт зауыт - Үлбі металлургиялық зауыты, Титан-магний комбинаты, «Согра» және «Қазмырыш» зауыттары жылына 60 тонна зиянды қалдық бөледі. Демек, қаланың әр тұрғыны жылына екі центнер у жұтады. Мұндағы ауа құрамында азот диоксиді, күкірт, көміртегі, фенол сияқты зиянды заттар бар. Бұл элементтер тыныс және несеп жолдарының, терінің, басқа да органдардың түрлі ауруларына себеп болады [1].

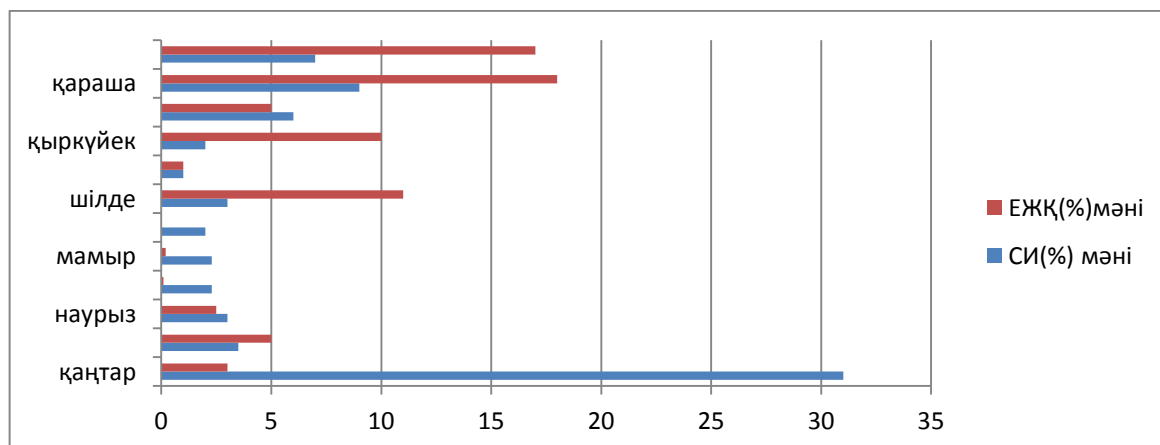

Сурет 1 – Өскемен қаласының 2017 жылғы қаңтар – желтоқсан айларының стандартты индекс (СИ) мәні және ең жоғарғы қайталанғыштық (ЕЖҚ) мәні.

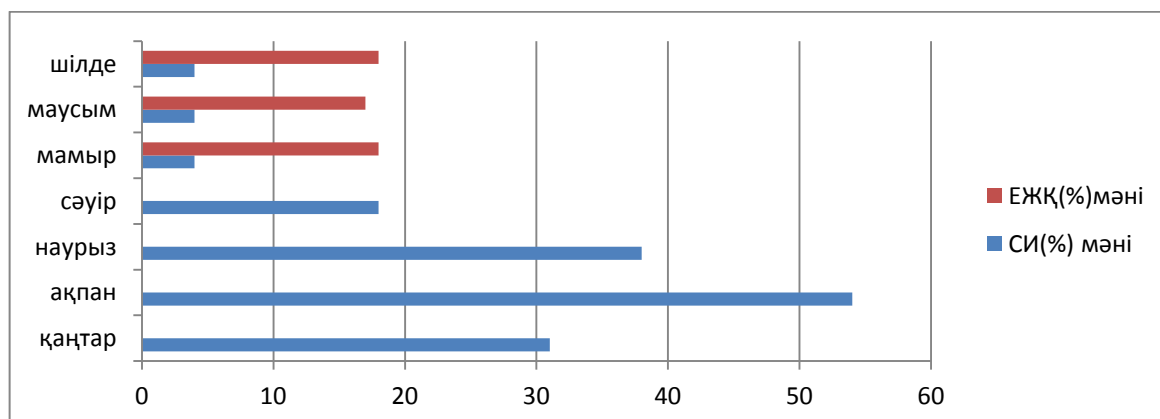

Сурет 2 – Өскемен қаласының 2018 жылғы қаңтар – шілде айларының стандартты индекс (СИ) мәні және ең жоғарғы қайталанғыштық (ЕЖҚ) мәні.

Көрсеткіштің аттары	Мырыш металлы	Тазартылған қорғасын	Мыс тауар өнімі түрінде	Меншікті рудалық базаның алтыны
Өлшем бірлігі	Тонн	тонн	тонн	гр.унция
2008	294'384	90'689	66'389	175'407
2019	299'443	90'240	55'956	185'010
2010	301'104	79'041	59'420	231'259
2011	300'750	100'789	50'862	317'968
2012	300'798	101'757	52'983	426'674
2013	301'265	82'536	52'649	473'879
2014	300'425	90'579	62'368	579'144
2015	304'499	126'480	58'187	505'690
2016	304'500	119'805	62'236	520'364
2017	305'478	133'593	68'212	521'483

Сурет 3 – Өскемен қаласы «Қорғасын – мырыш» АҚ өндіріс көлемі (2008-2017 жж).

Комбинаттың құрамына қорғасын мен мырыш зауыттарынан басқа күкірт қышқыл өндірісі, сирек металдар өндіру цехы және қосалқы өндіріс пен қызмет көрсету желілері кіреді. Кәсіпорын кенді Алтай, Орталық Қазақстан, Орал, Қиыр Шығыс кен металлургия кәсіпорындарының полиметалл шикізаттарын, сондай-ақ Ертіс өңірінің пайдалы 20 компонентінен тұратын шикізатын өңдейді, өнімнің 17 түрін (мырыш, қорғасын, кадмий, алтын, күміс, күкірт, висмут, индий, талий, селен, сынап, оттек, аргон, азот, теллур, мыс, хлор) шығарады. Оның өнімі аккумулятор, электр-техника, лак-сыр, химия, автомобиль, тоқыма өнеркәсібінде, радиотехникада, а. ш-нда (тыңайтқыш өндіру үшін), өнеркәсіптің басқа да салаларында пайдаланылады [4].

Ауаның ластануын болдырмау және оның зиянды зардаптарын жою мынадай негізгі бағыттарда жүргізілуі қажет:

1. зиянды, ластаушы заттарды ауаға шығармау;
2. ластаушы заттар әсерлерінен қорғану;
3. ластаушы заттардың зиянды әсерін, зардабын жою;
4. зиянды әсерлердің алдын алу, оларды болдырмау.

Ауа тазалығын сақтаудың айналымы мейлінше көкалдандыру, ормандарды қалпына келтіру және көбейту, өсімдіктер дүниесінің жетілуіне жағдай жасау, қалалар мен өнеркәсіп орындарын, елді мекендер мен жол бойларын жасыл желекке бөлеу жұмыстары кең қанат жаюы тиіс. Табиғатымызды мәңгі таза, көркем, бай қалпында сақтап қалу үшін экология мен табиғатты қорғау мәселесін біріктіре отырып оқып, үйретіп, іске асыру, адам тағдыры мен тұтас байланыста екенін ұғынуымыз керек. Еліміздің болашағы – жас ұрпақтың көздерін ашып, көкіректерін оятып, оларды жеріміз, табиғатымыз үшін жаны ашыйтын қамқоршы етіп өсіруге күш салып, күресуге тәрбиелеуіміз қажет!

Пайдаланылған әдебиеттер тізімі

1. Ақбасова А.Ж., Саинова Г.Ә. Экология : Жоғарғы оқу орындарына арналған оқу құралы. – Алматы: Бастау, 2003. – 292 бет.
2. Дүрмекбаева Ш., Мемешов С. Қазақстандағы экология жағдайының қалыптасуы. -Астана: Фолиант, 2014. – 160 бет.
3. <http://www.akimvko.gov.kz/kz/grazhdanam/ekologicheskoe-sostoyanie-vko.html> сайты
4. <https://kazhydromet.kz/kk/bulleten/spravka?year=2017> сайты

ИСТОРИЧЕСКИЕ НАУКИ

УДК 94

Бекмаганбетов А.А.

магистрант 2 курса, Университет иностранных языков и деловой карьеры, г. Алматы

ОТНОШЕНИЕ РОССИЙСКОЙ КОЛОНИАЛЬНОЙ ПОЛИТИКИ К ИСЛАМУ

Аталмыш мақалада Ресейдің XV-XVIII ғғ исламға қарсы саяси әрекеттері келтірілген.

Түйін сөздер: иноверцы, нерусский народ, крещеные татары.

В настоящей статье приведены политические действия России против ислама в период XV-XVIII вв.

Ключевые слова: өзге діндегілер, ресейшіл емес халық шоһмьлдыру рәсімінен өткен татарлар.

This article shows the political actions of Russia against Islam in the period of XV-XVIII centuries.

Keywords: Gentiles, non-russian people, baptized tatars.

Московское государство после присоединения земель Казанского, Сибирского и Астраханского ханств, начиная с 1552 г., взяло курс на христианизацию нерусских народов с последующей русификацией и ассимиляцией [1]. Помимо собственно идеологических мотивов (православное духовенство давно вынашивало планы по обращению местных «иноверцев» в «истинную» веру), этот выбор диктовался соображениями безопасности. Религиозная и этническая неоднородность населения вновь завоеванных территорий рассматривалась Москвой как потенциальная опасность для Русского государства.

Законодательно впервые в Соборном Уложении 1649 г. был закреплен за православием статус официальной государственной религии, а за Русской церковью – монопольное право на ведение миссионерской деятельности в стране. Неприятие властями ислама выразилось и во включении в состав кодекса специальной статьи, предусматривающей смертную казнь для мусульман, обративших в свою веру русских людей.

Но в Соборном Уложении 1649 г. ислам, хотя и в усеченной форме, получает законодательное признание. В нем было определено, что представители иной веры приводятся к присяге «по их вере», т.е. дача присяги («шерти») на верность русским царям совершалась в соответствии с той религией, которую исповедует лицо, ее дающее.

В своей государственно-конфессиональной политике основное внимание царское правительство обратило на христианизацию поволжских татар, основного населения Казанского ханства. Именно оно стало едва ли не единственным мусульманским народом России, по отношению к которому самодержавие систематически предпринимало попытки религиозной ассимиляции. Башкиры, астраханские и сибирские татары, также достаточно рано попавшие под власть русской короны, испытали религиозный гнет в гораздо меньшей степени, поскольку практически до середины XVIII в. (т.е. до приобретения исламом статуса «терпимой» религии) проживали в приграничных районах Российского государства, где антиисламские настроения всегда сдерживались фактором соседства с независимыми мусульманскими государствами и племенными группами [2].

Это во многом предопределило тот факт, что именно поволжским татарам на протяжении двух с лишним столетий адресовалась большая часть царских указов, касающихся религиозной сферы. Лишь с конца XVIII в. российское законодательство о мусульманах постепенно утрачивает присущий ему изначально «татарский» облик и приобретает более полиэтнический характер.

Миссионерские функции в Среднем Поволжье изначально были возложены на Русскую православную церковь. Опорными центрами христианизации в Среднем Поволжье должны были стать монастыри, получившие огромные земельные пожалования, а руководство процессом было возложено на специально созданную в 1555 г. Казанскую епархию. С целью более успешного ведения миссионерской деятельности в 1731 г. в Свияжске организуется специальная новокрещенская комиссия, преобразованная в 1740 г. в Новокрещенскую контору, а в 1842 г. в Казани учреждается Духовная Академия.

Однако реальные результаты достигались исключительно при непосредственном участии государства в этих процессах, которое с целью ослабления позиций ислама издавало правовые акты, предписывавшие местным органам управления уничтожать мусульманские мечети, силой удерживать в христианской вере новокрещеных, склонявшихся вернуться к прежним верованиям, строго следить за соблюдением ими православной обрядности. Начиная с Соборного уложения 1649 г., в российском законодательстве неизменно присутствовали статьи, преследовавшие миссионерскую деятельность мусульманских проповедников. Экономическое давление на мусульман достигло пика в годы правления Петра I, когда на татар, не желавших расставаться с религией предков, переложили повинности и обязанности крестившегося населения Поволжья.

Результатом многовековых усилий церкви и государства по обращению нерусских народов в православие стало появление среди татар группы «кряшен» (крещеных татар). К 60-м годам XVIII в. их удельный вес в

составе татарского населения Поволжско-Приуральского региона достиг максимальной величины — 7,6%. Правда, в начале XX в. их доля в общей численности татар составляла уже не более 4,2% [3]. Такие низкие показатели являются свидетельством безуспешной религиозной политики правительства в отношении мусульман. Это особенно заметно на фоне полностью перешедших в христианство языческих народов Среднего Поволжья: чувашей, марийцев, мордвы, удмуртов.

Обретение исламом статуса «терпимой» конфессии в России юридически произошло в 1773 г. с принятием указа «О терпимости всех исповеданий...», когда правительство, напуганное восстанием татар и башкир под предводительством Батырши (1755–1756), свернуло кампанию христианизации, осуществлявшуюся в мусульманских регионах империи в течение предшествующих полутора десятилетий.

Религиозная политика Русского государства и внедрение новых институтов управления мусульманским населением воспринимались как прямая угроза традиционному образу жизни, национальной культуре. К XVII в. противостояние стало настолько очевидным, что определенные политические силы даже пытались его использовать в борьбе за российскую корону. Так, Лжедмитрий II в 1609 г., потеряв все шансы на победу в этой борьбе, заявил: «Последняя моя надежда — это татары и турки». Сами же татары прибегали ко всем возможным формам противодействия: от пассивного неприятия до активного вооруженного сопротивления и обращения за помощью к другим государствам. В 1660 г. татары и башкиры посылали своих представителей в Турцию и Крым с просьбой о помощи.

Ислам после потери своих институтов в России постепенно приобретает характер «народной» религии. Это было связано с тем, что слой феодальной аристократии и интеллектуалов, которые, как правило, являются носителями систематизированного религиозного знания, среди мусульман в этот период был очень незначительным. Феодальная верхушка, в основном, была ликвидирована еще в 50-60-е гг. XVI в. во время народных выступлений. Та часть, которая переходила на службу к русскому царю, постепенно растворилась в соответствующих слоях русского общества. Разрушение мечетей, закрытие учебных заведений, преследование служителей культа, отсутствие какой-либо системы народного образования привели к резкому сокращению духовенства. Сумевшие выжить и адаптироваться к новым условиям могли реализовать себя только в рамках своей религиозной общины.

Мусульмане для сохранения основ традиционного общества пытались использовать те структуры, которые не поддавались сиюминутному разрушению и были прочно вплетены в духовную жизнь народа. Например, среди татар усилилась роль такого древнего общественного института, как джиен. Возникнув как определенный тип общественно-территориальной единицы и как форма древней родовой общины, джиены постепенно превратились в сельскую общину. Сельская община имела свою довольно четкую структуру. Во главе каждой общины стояла группа стариков-аксакалов, обладавших большим жизненным опытом, пользовавшихся авторитетом у населения. Решения совета старейшин являлись обязательными для всех членов общины.

В XVI-XVIII вв. значительно усилил свои позиции суфизм, который в Среднее Поволжье проник очень рано, практически одновременно с исламом. В рассматриваемый период суфизм способствовал сплочению мусульманской уммы перед лицом внешней опасности и внутренней нестабильности.

Возрождение суфийских традиций было направлено на выявление и использование внутренних ресурсов личности, ее духовного богатства. За внешней социальной пассивностью суфизма была скрыта очень сильная идеологическая сила, помогавшая мусульманину переносить нашествия, разорения, унижения, оставаясь самим собой. В то же время с укреплением социально-политической позиции суфизма братство Накшбандийа могло принимать участие и в крестьянских выступлениях XVIII в. Суфизм частично заполнил идеологический, идейно-политический и социально-структурный вакуум, который образовался в мусульманском сообществе в XVI-XVIII вв.

Ислам в XVI-XVIII вв. обеспечивал определенную стабильность мусульманам России. Не избавляя общество от потрясений, он способствовал сохранению в нем элементов традиционной социальной структуры и продлению культурной традиции. Сохранившиеся религиозные институты обеспечивали примирение социально и политически разнородных элементов и делали возможным самоорганизацию мусульманского сообщества.

Российское правительство, особенно при Екатерине II, уже осознало, что мусульманское общество, функционирующее, в основном, на принципах ислама, оставалось довольно серьезным потенциальным очагом сепаратизма внутри России. Поэтому необходимо было выработать более эффективные, нежели насильственная христианизация, механизмы вовлечения мусульман в российскую государственную систему.

Первым шагом в этом направлении стали предпринятые правительством меры по установлению контроля над мусульманским духовенством, особенно по ограничению их деятельности в области мусульманского правосудия, например, в шариатских судах, которые к этому периоду были широко распространены и имели возрастающее влияние. Еще в 1736 г. при императрице Анне Иоанновне был принят указ, который высшее мусульманское духовенство поставило под контроль местной администрации. Но кардинальные изменения национальной и религиозной политики произошли только при императрице Екатерине II.

Список использованной литературы

1. Алов А.А., Владимиров Н. Г. Ислам в России.– М.: Институт Наследия, 1996. - 122 с.
2. Бакиева Г.Т. Сельская община тоболо-иртышских татар (XVIII - начало XXв.) – М; Тюмень, 2003. - 258 с.
3. Аропов Д. Ю. Система государственного регулирования ислама в Российской империи (последняя треть XVIII - начало XXв.).– М.: МПГУ, 2004. - 288 с.

**Жас ғалымдар, докторанттар, магистранттар және студенттердің
ғылыми еңбектерінің халықаралық жинағы №6**

**Международный сборник научных трудов молодых ученых,
докторантов, магистрантов и студентов №6**

**International collection of scientific papers of young scientists, doctoral
students, undergraduates and students №6**

Международный сборник научных трудов молодых ученых, докторантов, магистрантов и
студентов

Подписано в печать: 19.03.2019 г. Дата выхода тиража: 25.03.2019 г.

Формат 60*84. Бумага офсетная №1. Печать лазерная

Объем: 13,3 усл. печ.л. Тираж 100 экз.

Цена договорная. Семей: КазГЮИУ